

**Alma Mater Studiorum – Università di Bologna**

DOTTORATO DI RICERCA IN ARCHEOLOGIA E STORIA DELL'ARTE

Ciclo XXVII

Settore Scientifico disciplinare di afferenza: L-ANT/08 (Archeologia cristiana e medievale)

**Tipologia e diffusione delle produzioni ceramiche  
in Romagna tra XIII e XV secolo**

Presentata da: **Elvira Lo Mele**

Coordinatore Dottorato

**prof. Massimo Montanari**

Relatore

**prof. Andrea Augenti**

Esame finale

**Bologna, Luglio 2015**



# TIPOLOGIA E DIFFUSIONE DELLE PRODUZIONI CERAMICHE IN ROMAGNA TRA XIII E XV SECOLO

## Indice generale

### INTRODUZIONE

- 1.1 L'archeologia medievale e gli albori degli studi ceramologici medievali p. 5
- 1.2 Stato della ricerca p. 6
- 1.3 Gli studi in Romagna e gli obiettivi di questa ricerca p. 7
- 1.4 Metodologia e struttura del lavoro p. 9

### I MATERIALI DEL MONASTERO DI SAN SEVERO A CLASSE

- 2.1 Il Monastero p. 13
- 2.2 Le indagini archeologiche e la struttura del Monastero p. 15
- 2.3 I materiali dallo scavo: il catalogo delle forme p. 19

### I MATERIALI DAL CASTELLO DI RONTANA

- 3.1 Il Castello p. 164
- 3.2 Le indagini archeologiche e la struttura del castello p. 165
- 3.3 I materiali dallo scavo: il catalogo delle forme p. 167

### LA PIEVE DI SANTA REPARATA

- 4.1 La pieve p. 278
- 4.2 Le indagini archeologiche e la struttura della pieve p. 279
- 4.3 I materiali dallo scavo: il catalogo delle forme p. 280

CONCLUSIONI p.292

BIBLIOGRAFIA p. 297





## CAPITOLO 1 INTRODUZIONE

### 1.1 L'ARCHEOLOGIA MEDIEVALE E GLI ALBORI DEGLI STUDI CERAMOLOGICI MEDIEVALI

Gli studi ceramologici in ambito medievistico hanno una storia piuttosto complessa e variegata di cui Sauro Gelichi nel 1997, in “Introduzione all’archeologia Medievale”<sup>1</sup>, traccia sinteticamente le tappe ripercorrendone i momenti e i luoghi principali. Seppur ben noti, sembra opportuno sottolineare come alcuni momenti fondamentali di questo “racconto” vadano a coincidere e a collocarsi spazialmente proprio col territorio preso in esame in questo lavoro.

Così il punto d’origine della narrazione che Gelichi ricostruisce si colloca a Faenza, con le storie di due studiosi faentini: Carlo Malagola e Federico Argnani. Malagola nel 1880 diede alle stampe il primo trattato<sup>2</sup>, benchè basato solo su fonti documentarie, sulla ceramica faentina e sulle sue origini, mentre Argnani è ricordato per la sua teoria “evoluzionistica”<sup>3</sup> circa il rivestimento stannifero e le sue origini nonchè per il fatto di aver retrodatato l’introduzione dell’uso della stessa vernice stannifera<sup>4</sup> nell’ambito delle produzioni ceramiche.

La data che però in qualche modo rende ufficiale l’inizio di questo resoconto è il 1913, anno in cui lo storico dell’arte faentino Gaetano Ballardini diede inizio alla pubblicazione del bollettino-rivista “Faenza” con l’intento di diffondere notizie relative alle attività del Museo Internazionale della Ceramiche di Faenza<sup>5</sup> e di divulgare gli esiti delle contemporanee ricerche e i mutamenti di pensiero che in quegli anni andavano formandosi nell’ambito degli studi ceramici tra appassionati e studiosi di storia dell’arte. Si deve inoltre sempre a Gaetano Ballardini “l’invenzione” di quelle “famiglie” e quegli “stili” che ancora oggi riportano subito alla mente di chi si occupa di queste produzioni immagini concrete di oggetti specifici e le loro caratteristiche decorazioni. È dagli anni ‘70 in poi che, insieme alla disciplina dell’archeologia medievale, anche lo studio delle ceramiche si evolve, si aprono nuovi dibattiti e con essi nascono nuove occasioni di confronto tuttora fondamentali per chi si interessa di studi ceramologici<sup>6</sup>. Molti gli argomenti

---

1 GELICHI 1997a.

2 MALAGOLA 1880.

3 ARGNANI 1898.

4 GELICHI 1992a, qui Gelichi spiega tutto il percorso intellettuale intrapreso da Argnani per arrivare a questa conclusione, sottolineando però il fatto che avesse utilizzato metodi-strumenti che in seguito verranno ritenuti fallaci.

5 Museo fondato dallo stesso Ballardini nel 1908.

6 Solo per citare due esempi si ricorda che dal 1978 periodicamente si tengono i Colloqui internazionali sulla ceramica medievale nel Mediterraneo, grazie ai quali si è inoltre costituita nel 1992 la AIECM2, Association Internationale pour l’Ètude des Céramique Médiévales Méditerranéennes, mentre dal 1967 ogni anno si tiene in Liguria il Convegno Internazionale della Ceramica, con relativa pubblicazione degli Atti.

dibatutti ma, di fatto, sarebbe superfluo e scarsamente esauriente in questa sede riscrivere interamente il percorso storico e i tanti passaggi e domande che hanno contraddistinto gli studi in questo ambito. Tuttavia è necessario ribadire quanto, in un territorio dove la storia dell'arte e l'antiquaria hanno avuto un peso così grande, e dove proprio negli ultimi anni si sta avendo un potenziamento nella programmazione della ricerca archeologica e delle ricerche di superficie, ancora oggi sia essenziale lo studio delle ceramiche partendo da un approccio metodologico differente dal passato, che consenta e partecipi al disegno di un quadro quanto più esauriente possibile delle dinamiche economiche, culturali e sociali che caratterizzarono questa regione.

## 1.2 STATO DELLA RICERCA

In Italia lo studio delle produzioni medievali in senso più strettamente archeologico, come accennato in precedenza, risale agli inizi degli anni '70, quando nelle Università italiane viene introdotto l'Insegnamento di Archeologia Medievale e contestualmente iniziano i primi grandi scavi interessati a questo periodo. Sempre allo stesso decennio risalgono altri episodi salienti per lo studio della ceramica: nel 1974 la nascita della rivista "Archeologia Medievale" e l'avvio da parte di diversi studiosi dei primi studi sulla ceramica a carattere regionale come quelli di Tiziano Mannoni in Liguria<sup>7</sup>, di David Whitehouse nel Lazio<sup>8</sup> e di Graziella Berti e Liliana Tongiorgi a Pisa<sup>9</sup>.

Protagonista fondamentale è stata sicuramente Graziella Berti il cui lavoro sulla ceramica medievale a Pisa è un caposaldo essenziale per la comprensione delle dinamiche che interessarono l'arrivo in Italia di queste produzioni, e anche perchè i suoi studi andarono ad affiancare un percorso di ricerca archeologica più ampio voluto e organizzato sul territorio toscano da un'altra importante mente della ricerca Archeologica in Italia: Riccardo Francovich. Nel 1981, Graziella Berti insieme a Liliana Tongiorgi pubblica "Bacini Ceramici Medievali delle Chiese di Pisa". Seppure oggi alcuni passaggi di questi studi sembrano per alcuni studiosi superati e da rivedere<sup>10</sup>, hanno certamente segnato l'inizio di un nuovo percorso di studi grazie anche all'apporto di materie più propriamente scientifiche (ricordiamo che Graziella Berti nasce come chimica). Difatti ancora oggi la Toscana rimane, tra le regioni, quella con la più forte attività programmatica in ambito medievale in Italia<sup>11</sup>.

---

7 MANNONI 1975.

8 WHITEHOUSE 1980.

9 BERTI-TONGIORGI 1977.

10 REDI 2009.

11 Importanti studi sulle ceramiche in Toscana sono stati condotti anche da Cantini, Marcella Giorgio, Baldassarri M., Grassi F., Ciampoltrini.

### 1.3 GLI STUDI IN ROMAGNA E GLI OBIETTIVI DI QUESTA RICERCA

Il quadro degli studi in Emilia Romagna si presenta sicuramente complesso proprio in virtù di quella tradizione storica artistica<sup>12</sup> radicata sul territorio che, se da un lato ha preservato e valorizzato buona parte del patrimonio ceramologico, dall'altro è stata forse causa di una lettura affrettata dei dati e di una non corretta considerazione di quelle ceramiche che di questo contenuto "artistico" non sono rappresentative, come le ceramiche prive di rivestimento e da cucina, ma non solo. Tuttavia, già da diversi decenni, alcuni studiosi si sono interessati a questo territorio dando l'avvio a nuove proposte e indirizzi di ricerca, primo fra tutti Sauro Gelichi che già dagli inizi degli anni '80 si occupa dello studio dei materiali ceramici provenienti da diversi distretti territoriali della regione per lo più della città di Rimini e di alcune località dell'Emilia<sup>13</sup>. Nel 1992 pubblica "Il contesto della Cassa Rurale ed Artigiana di Faenza"<sup>14</sup>, nel quale ha l'opportunità di indagare, seguendo il metodo stratigrafico, una buca di rifiuti particolarmente ricca di ceramiche di un immobile cittadino, Palazzo Belisardi-Bianchedi, nell'ambito di alcuni lavori di restauro. L'autore stesso già sottolineava come questo libro non fosse esaustivo della ceramica faentina, tuttavia con esso tentò di fornire uno spaccato sulla storia della produzione locale e delle importazioni nel terzo venticinquennio del XIV secolo, cercando di porre un primo tassello per la ricomposizione di un quadro che iniziasse a parlare della diffusione, della distribuzione e delle dinamiche legate al commercio e alle produzioni di ceramica in questo territorio.

Negli ultimi anni, nel quadro regionale, hanno avuto peso fondamentale gli studi portati avanti dalla Soprintendenza per i Beni Archeologici dell'Emilia Romagna, in particolare per l'analisi di alcuni butti presenti all'interno della città di Faenza<sup>15</sup> e dei materiali provenienti dal restauro del Palazzo del Monte di Pietà a Forlì<sup>16</sup>. Per quanto concerne il territorio più strettamente correlato con la città di Ravenna scarse risultano, se non del tutto assenti, le pubblicazioni dedicate ai reperti ceramici provenienti da contesti basso e postmedievali, ma anche in questo caso si possono ricordare gli studi di Sauro Gelichi dei materiali nella chiesa di Santa Croce a Ravenna, studi che hanno consentito anche di delineare meglio il quadro di alcune importazioni nel territorio romagnolo. La presenza del Dipartimento di Archeologia di Bologna negli ultimi decenni e le attività di scavo e ricerca da esso intraprese, stanno pian piano arricchendo il quadro delle conoscenze di questo territorio<sup>17</sup> e questo progetto si inserisce pienamente in quello più ampio

---

12 A questo proposito si vedano Argnani 1903 e la produzione di Ballardini, in particolare il Corpus della maiolica italiana.

13 Si ricordano a titolo di esempio alcuni contesti ceramici come quello di Bagnarola, Bologna (Gelichi 1982, pp. 51-59), quello di Ferrara sui bacini ceramici (Gelichi 1983/84, pp. 71-92), e Rimini (Gelichi 1984, pp. 149-214; GELICHI 1986, pp. 117-172).

14 GELICHI 1992.

15 GUARNIERI 2009a.

16 GUARNIERI 2009b.

17 AUGENTI, CIRELLI, FIORINI, RAVAIOLI 2010.

che l'Università sta svolgendo. È del 2010 il più recente tentativo di carta di distribuzione della maiolica arcaica in Romagna effettuato da Enrico Cirelli, che ha preso in considerazione anche svariate informazioni pubblicate in occasione di lavori di restauro e scavi di emergenza sul territorio, sottolineando però la mancanza di dati quantitativi più puntuali<sup>18</sup>.

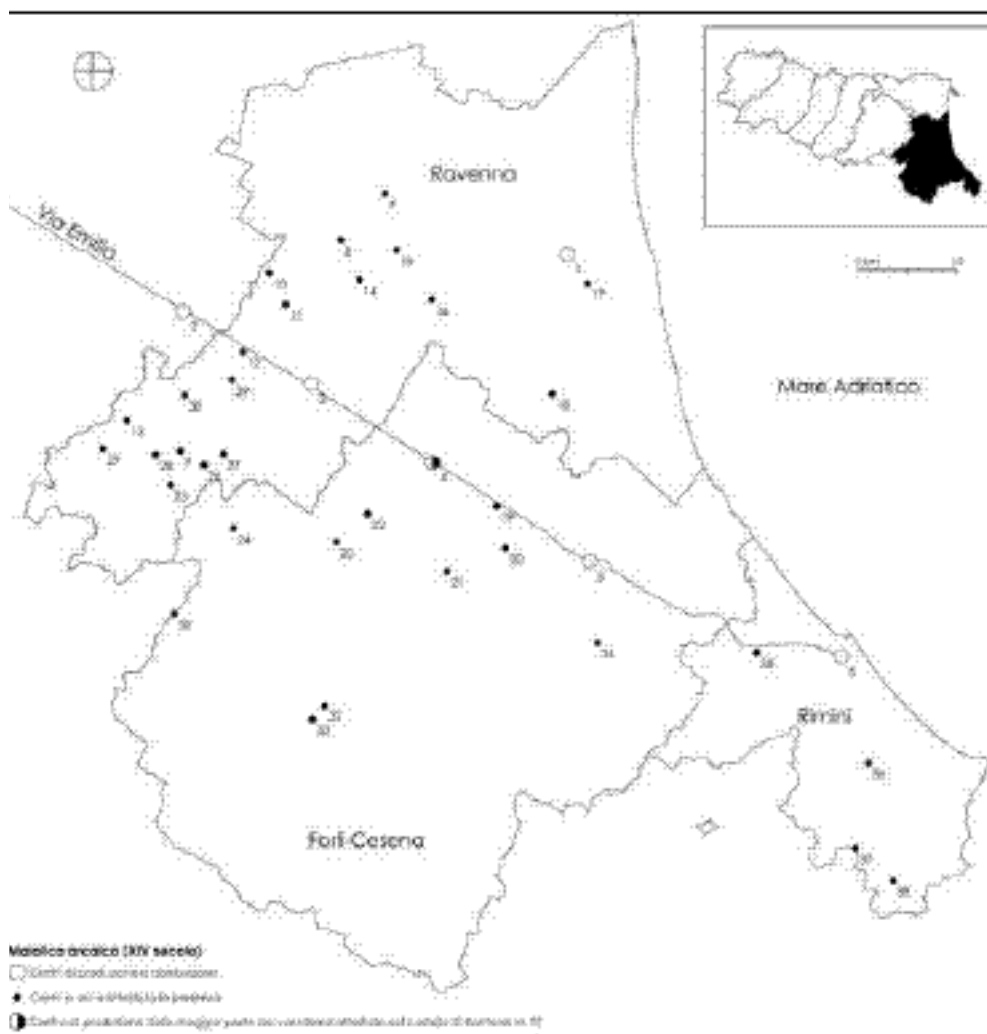

Fig. 1 Carta di distribuzione della Maiolica Arcaica in Emilia Romagna- Cirelli 2012

Obiettivo di questa ricerca è l'analisi dell'evoluzione morfologica e la diffusione geografica delle produzioni ceramiche di epoca tardo medievale e rinascimentale nel territorio romagnolo per cercare di ricostruire il quadro complessivo dei centri produttivi della ceramica e la sua conseguente distribuzione, nonché il suo consumo in relazione al mutare degli assetti socio-politici del territorio.

Per fare ciò sono partita dall'analisi e dallo studio del materiale ceramico di tre contesti di

<sup>18</sup> Ibidem, p.88, fig.20.

scavo indagati dal gruppo di ricerca legato all’Insegnamento di Archeologica medievale del Dipartimento di Archeologia con sede a Ravenna. Nello specifico si tratta di una pieve (scavo di Santa Reparata, Terra del Sole, FC), un monastero (scavo della Basilica e del Monastero di San Severo, Classe, RA), e un castello (scavo di Rontana, Brisighella, RA). Il presente lavoro inizia con il XIII secolo, periodo in cui si assiste a una riapertura dei trasporti a lunga distanza e si diffonde la tendenza al trasferimento dei saperi tecnici da Oriente verso Occidente, fenomeno che include l’introduzione di nuove tecnologie produttive come l’ingobbio e la maiolica in diversi centri urbani. Si passa poi attraverso il XIV secolo, momento in cui alcune produzioni, come quella della maiolica, raggiungono la loro massima diffusione, con una diversificazione qualitativa dei prodotti, raggiungendo anche l’ambito rurale, e si assiste alla moltiplicazione dei centri di produzione. Si arriva così al XV secolo periodo in cui iniziano ad affermarsi dei veri e propri centri produttivi “industriali”, rappresentativi anche di una specializzazione regionale dei prodotti di qualità medio-alta. La scelta dei contesti è avvenuta anzitutto perchè metteva a disposizione ceramiche provenienti da siti indagati seguendo la stessa struttura metodologica di indagine stratigrafica e perchè ha permesso di mettere a confronto tre realtà differenti sia per collocazione che per tipologia insediativa. Tutto ciò ha spinto da un lato a cercare di delineare analogie e differenze nella composizione dell’ *instrumentum domesticum* che sembrano caratterizzare questi casi insediativi, mettendo a confronto città e campagna, dall’altro valutare il ruolo che alcune classi ceramiche possono assumere come indicatore socio economico.

#### 1.4 METODOLOGIA E STRUTTURA DEL LAVORO

I materiali ceramici provenienti dai tre contesti di scavo sono stati schedati in ambiente Access: è stata creata una maschera dedicata contenente tutte le informazioni relative a classe ceramica di appartenenza dei frammenti, forma, informazioni dimensionali, elementi descrittivi e tecnologici e tracce d’uso, eventuali confronti e riferimenti bibliografici. Tra le annotazioni sono presenti sia il numero complessivo dei frammenti che il numero minimo di individui calcolato attraverso il sistema Eve, *estimated vessel equivalent*<sup>19</sup>.

Per quanto concerne gli impasti si è proceduto con un riconoscimento puramente autoptico degli stessi. Sono state create delle tavole per ogni classe ceramica cui fare riferimento, tali per cui a ogni frammento corrisponde un codice identificativo di impasto campionato e selezionato. Come sistema di riferimento per l’indicazione del colore delle argille si è scelto di utilizzare la tavola Callieux<sup>20</sup>.

I tre siti presentavano quantitativi di materiali ceramici molto differenti tra loro anche nel rapporto con il materiale residuale. Per tutti e tre gli scavi è stato comunque possibile lavare e

---

19 ORTON, TYRES, VINCE 1993, pp. 166-181; CIRELLI 2006 p. 172-173.

20 Si ricorda che questa tavola è stata creata appositamente per lo studio delle argille in ambito geologico, e che ogni attribuzione fatta può essere facilmente comparata, grazie a delle tabelle, a quelle della tavola Munsell.

schedare quasi la totalità dei frammenti già durante lo scavo, permettendo così di ottenere una

**SCHEDE DI REPERTO CERAMICO**

N scheda: 2453

**RIFERIMENTI STRATIGRAFICI**

Località: SAN SEVERO  
 Anno: 2009  
 Settore: 20000  
 US: 20071  
 Elemento:

**RIFERIMENTI SCHEDATURA**

Foto n°: 0  
 Disegno n°: 123  
 Compilatore: el

**ELEMENTI TIPOLOGICI**

Classe: maiolica arcaica  
 Frammento: profilo intero  
 Forma: tazza-tazzina  
 Tipo: 48  
 Variante: 1  
 Produzione: locale  
 Impasto: M7  
 colore impasto: L70  
 Quantità: 4  
 Percentuale tot: 0 NMI 1

**ELEMENTI DATANTI**

data minima: XIII  
 data massima: XIV  
 Campionature: si

**ELEMENTI DESCRITTIVI**

Altezza: 58  
 Diametro Fondo: 10  
 Diametro Orlo:  
 Spessore: 0  
 Ansa: a nastro  
 Fondo: piatto

**TRATTAMENTO SUPERFICIE**

Trattamento Superficie: smaltata  
 Superfici rivestite: entrambe

**Rivestimento Esterno**

Smalto stannifero  Colore:  
 Vetrina piombifera  bianco  
 Inqobbio

**Rivestimento Interno**

Smalto stannifero  Colore:  
 Vetrina piombifera  grigiastro  
 Inqobbio

**ELEMENTI DECORATIVI**

Tipo di decorazione: dipinta  
 Superfici decorate: esterna  
 Colori decorazioni superficie interna:  
 Colori decorazione superficie esterna: verde e bruno  
 Motivi decorativi: geometrico  
 Descrizione:  
 motivi a bande alternate verde e bruno orizzontali, la pennellata bruna sottile e quella verde larga e diluita

**ALTRI DATI**

Confronti: cassa rurale artigianale us 272; Faenza Corso Garibaldi; ampliamento diffuso a Bologna (nepoti 1978; Gelichi 1987); forma conosciuta anche in Toscana area senese (francovich 1987)

Bibliografia: Gelichi 1992; Nepoti 1978; Munarini 1990, p.181

Osservazioni: tazza con parete leggermente svasata e fondo piatto, presumibilmente trilobata e con ansa a nastro contrapposta.

Fotografia digitale:

Fig. 2 Database Access per la schedatura dei reperti

panoramica generale delle presenze delle varie classi ceramiche per ogni scavo. Pertanto i tre contesti, nello svolgimento di questo lavoro ovvero nella seconda fase di studio, hanno avuto tre approcci differenti: per il monastero di San Severo, dove il numero di frammenti considerati residuali era piuttosto alto, si è selezionato solo il materiale effettivamente riconosciuto come appartenente alla cesura cronologica di interesse di questo progetto; per il contesto del castello di Rontana, dove la percentuale di materiale residuale è molto bassa si è proceduto all'analisi di tutti i reperti; lo stesso è avvenuto per la pieve di Santa Reparata, dove però il materiale appartenente alla cesura cronologica di interesse si presenta quantitativamente molto basso, così come

il totale dei frammenti ceramici rinvenuti in generale in questo sito. Durante gli anni intercorsi tra l'avvio di questo studio e oggi, per quanto riguarda il monastero di San Severo e il castello di Rontana, hanno avuto luogo altre tre campagne di scavo. Mentre per il monastero si è riusciti a schedare i nuovi reperti, le tempistiche non hanno consentito lo stesso risultato per il castello. Questo elaborato proporrà tre sezioni dedicate ai singoli scavi, all'interno delle quali verranno mostrati i reperti divisi per classi ceramiche, forme e tipologie, e le prime considerazioni interne ai contesti stessi. In una quarta sezione si cercherà di confrontare i tre contesti tra loro, evidenziando i caratteri del consumo, della circolazione e il ruolo della ceramica come indicatore socio-economico su questo territorio, con un'attenzione particolare al rapporto tra città e campagna. Di seguito una tabella che mostra il numero di frammenti analizzati per ogni contesto preso in esame.

<b>CONTESTI</b>	<b>ANNI COMPLESSIVI DI SCAVO</b>	<b>ANNI DI SCAVO VISIONATI</b>	<b>TOTALE FRAMMENTI</b>	<b>NMI</b>
<b>SR</b>	2	2	1033	404
<b>SV</b>	8	8	8541	1897
<b>CR</b>	8	6	10919	1613
SR: Santa Reparata SV: San Severo CR: Castello di Rontana				

Tab. 1 Numero complessivo reperti e NMI studiati





## CAPITOLO 2

### I MATERIALI DEL MONASTERO DI SAN SEVERO A CLASSE

#### 2.1 IL MONASTERO

Ubicato all'interno della cinta muraria della città di Classe, il monastero di San Severo sorgeva accanto a quella che viene considerata l'ultima grande basilica costruita nella seconda metà del

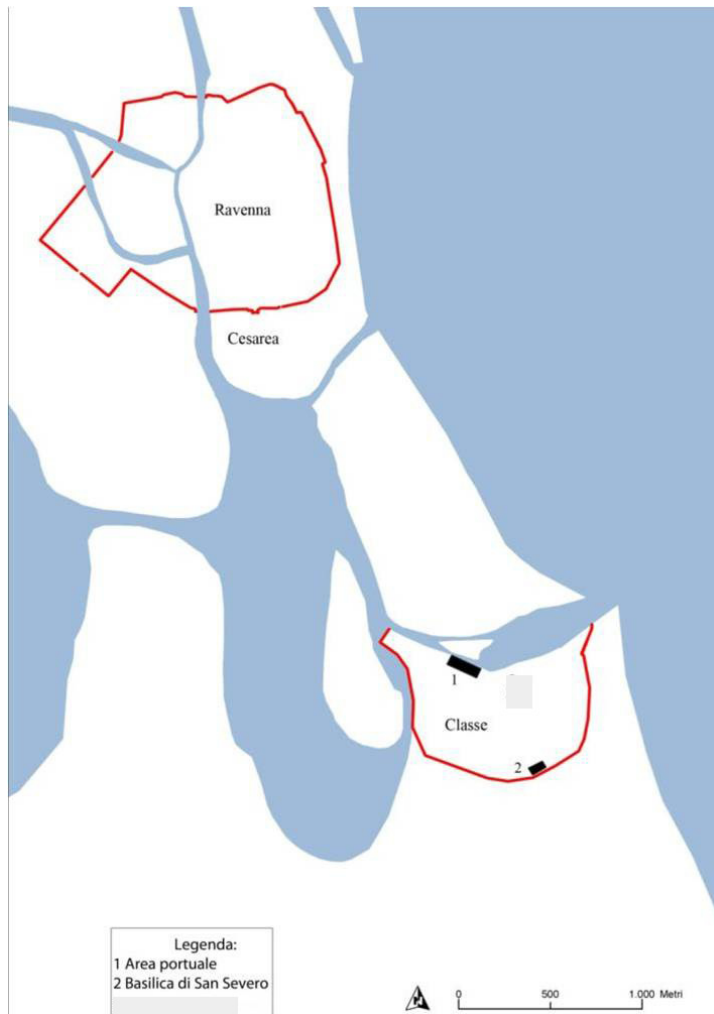

Fig. 3 Localizzazione del sito

VI secolo nella zona di conurbazione di Ravenna in età Tardoantica<sup>1</sup>. È proprio da questa basilica<sup>2</sup>, che si presentava analoga sia nelle dimensioni sia nelle decorazioni alla vicina e tuttora visibile basilica di Sant'Apollinare in Classe<sup>3</sup>, che il monastero prende il nome. La prima testimonianza scritta dell'esistenza del monastero risale all'anno 955<sup>4</sup>. Documenti successivi menzionano questo luogo come il posto dove va a risiedere l'imperatore Ottone I, in particolare si parla di una mansio domnicata presso il monastero. Nell'anno 967 sempre Ottone I tiene un importante placito alla presenza del papa e dell'arcivescovo di Ravenna<sup>5</sup>. Il monastero è di fondazione benedettina e successivamente

1 Quest'area comprendeva la città murata di Ravenna, il sobborgo di Cesarea e il centro portuale di Classe.

2 La basilica venne costruita alla fine del VI secolo dall'arcivescovo Pietro III (570-578) e terminata dal suo successore Giovanni II (578-595); poche le informazioni che si hanno sul santo a essa dedicato, Severo fu uno dei primi vescovi di Ravenna e fu in carica verso la metà del IV secolo.

3 Augenti et alii 2012.

4 Benericetti 1999, pp. 207 e 210.

5 Warner 2006, pp. 221-240.

diventa cistercense. Anche se resta incerto il momento preciso del passaggio da una congregazione all'altra è sicuramente avvenuto tra XII e XIII secolo<sup>6</sup>. La basilica rimane comunque il fulcro dell'intero complesso e gli interventi più sostanziali risalgono al XV secolo, di contro, nello stesso momento, il monastero è ormai in declino e nel 1455 viene annesso ai beni dei Camaladolesi<sup>7</sup> che hanno sede nel vicino cenobio di Sant'Apollinare in Classe<sup>8</sup>.

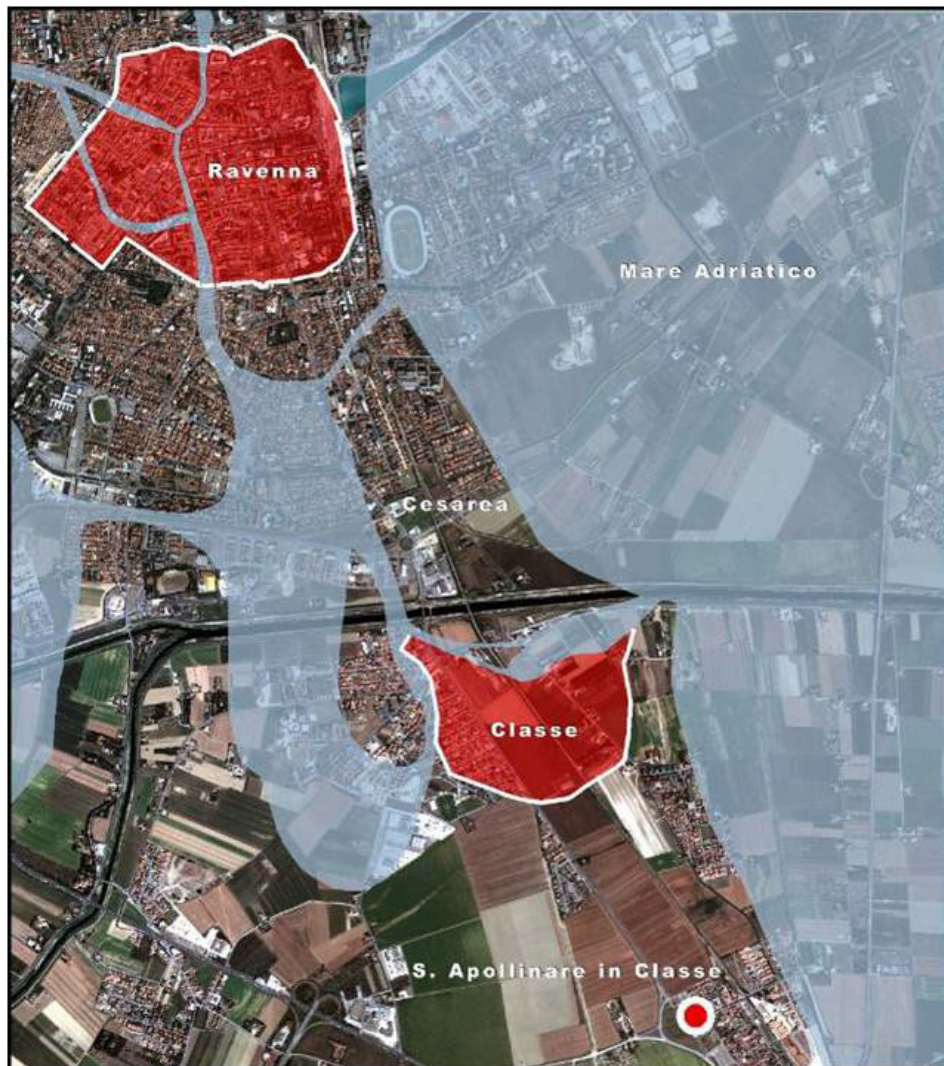

Fig. 4 Localizzazione attuale dell'area (elaborazione E.Cirelli).

6 Pacaut 1989.

7 Alcuni documenti riportano come nel 1455 papa Callisto III ordinasse l'unificazione dei due monasteri presenti a Classe con l'intento di dare maggiore stabilità agli stessi, in un momento in cui stava avvenendo un forte spopolamento di questo territorio, ma difatti nel 1512 tutti i monaci si trasferiranno nella città di Ravenna, sull'argomento si veda Ricci 1989, pp. 546-547.

8 Augenti 2012; Laszlovski 2007, p.15.

## 2.2 LE INDAGINI ARCHEOLOGICHE E LA STRUTTURA DEL MONASTERO

L'area del monastero venne indagata già durante gli anni '60 da Cortesi, il quale in realtà decise di ampliare l'area di scavo nella zona a sud della basilica con l'intento di ricercare le mura della città di Classe ritrovando invece alcune strutture che suppose essere appartenenti al Monasterium S. Severii<sup>9</sup>. Negli anni '80 il sito venne nuovamente scavato in maniera parziale dalla Soprintendenza ai Beni Archeologici dell'Emilia Romagna<sup>10</sup>. Dal 2006 l'area è oggetto di interesse da parte dell'Insegnamento di Archeologia medievale del Dipartimento di Archeologia dell'Università di Bologna con sede a Ravenna<sup>11</sup> e della fondazione RavennAntica. Già durante la prima campagna di scavo<sup>12</sup> gli archeologi impegnati nelle ricerche misero in luce alcune strutture riferibili al monastero situate nella zona a nord della basilica: si trattava di svariate strutture databili alla prima metà del X secolo<sup>13</sup>. Dal 2008 lo scavo dell'area si è concentrato maggiormente sulla messa in luce delle strutture riferibili al monastero spostando così le indagini nella zona a Sud della basilica.

Dalle ricerche archeologiche sinora effettuate è possibile avere un'idea di come fosse strutturato il monastero. Edificato con materiali di recupero, esso si sviluppava su un'area rettangolare di circa 2.500 metri quadrati, era delimitato a Ovest da due sacelli tardoantichi, a Nord si appoggiava alla basilica e a Sud-Est da un edificio di grandi dimensioni, articolandosi attorno ad un grande chiostro.

Diversi gli ambienti indagati: la sala capitolare, il refettorio, le cucine, un lavatoio, un area produttiva, forse delle latrine. Di seguito si riporta una concisa descrizione dell'interpretazione dei settori di scavo e la loro localizzazione all'interno dell'area di scavo<sup>14</sup> così da poter facilmente collocare spazialmente i materiali di cui si parlerà più avanti.

### **Cucina (settore 14000) e refettorio (settore 19000)**

I due ambienti sono collocati a Sud del chiostro, nell'ala meridionale del monastero. La cucina si presentava come un vano quadrangolare comunicante con chiostro e refettorio. Al suo interno è stato individuato un forno che ha subito nel corso del tempo diversi rifacimenti. Il refettorio vero e proprio era collocato ad Est della cucina e anch'esso ha subito nel tempo diversi rifaci-

---

9 Cortesi 1964.

10 Per approfondimenti sull'argomento si veda Maioli 1992, pp. 498-520, Maioli 1987 e Laszlowski 2007, pp. 197-211.

11 Gli scavi sono sotto la direzione scientifica del professor Andrea Augenti e coordinati sul campo dal prof. Enrico Cirelli.

12 Nel 2006 l'area è stata interessata da una campagna internazionale di scavo cui hanno preso parte oltre all'Università di Bologna, l'Universitat de Barcelona, la Central European University e la University of Leicester.

13 Le evidenze rinvenute in questa occasione già suggerivano quindi di anticipare la costruzione dell'impianto monastico rispetto alla prima menzione scritta del monastero, che come accennato in precedenza è del 955.

14 Per approfondimenti sull'argomento si veda Augenti 2006; 2009; 2010; 2011; Augenti et al 2012;

menti<sup>15</sup>. Ancora più ad Est è stato individuato un terzo ambiente che è stato interpretato come essiccatoio: il deposito si presentava infatti ricco di resti di lische di pesce e tracce di fuoco<sup>16</sup>.

### **Zona esterna (settore 15000)**

L'ambiente si colloca nell'angolo Sud-Ovest dell'area del monastero. Diverse le destinazioni d'uso cui probabilmente è stato adibito nel tempo. Tra queste, diversi elementi hanno fatto ipotizzare un'area di ricovero per animali domestici. Sempre nella stessa area è stata rinvenuta una fornace.

### **Chiostro (settore 17000)**

Collocato sul lato Sud-Est della basilica, il chiostro si presenta come un ampio cortile circondato su tutti e quattro i lati da un portico colonnato. Al suo interno, nella zona centrale, sono stati rinvenuti i resti di un pozzo completamente spoliato.

### **Scriptorium (settore 18000)**

Situato a Est del refettorio, i rinvenimenti al suo interno, come pennini in osso e intonaci rossi, hanno fatto propendere verso l'ipotesi si trattasse di uno scriptorium.

### **Edificio Sud (settore 20000)**

Si trova esternamente al monastero, nella zona Sud-Est. Trattasi di un edificio di grandi dimensioni di forma rettangolare che, al momento della sua edificazione, probabilmente era una grande fontana monumentale. Sicuramente tra XIV e XV secolo quest'area venne utilizzata come discarica, così come dimostrano i materiali in essa rinvenuti, che vanno dalla ceramica al vetro, oltre al grande quantitativo di resti organici. L'edificio rimase in funzione anche nel XV secolo: sopra uno spesso strato di colmata di argilla furono infatti realizzati un grande focolare e delle strutture ad esso funzionali. La sua spoliatura è avvenuta nel XVI secolo.

### **Portico e ingresso del monastero (settore 21000)**

L'ingresso del monastero è stato individuato sul lato Sud di uno dei due mausolei tardoantichi. Il portico era caratterizzato dalla compresenza di colonne e pilastri sul lato Sud e da sole colonne sul lato Ovest, su di esso si affacciavano i diversi ambienti del monastero.

### **Zona produttiva (settore 22000)**

Utilizzata come area produttiva e a scopo funerario. Si trova in un'area esterna alle strutture del monastero, a nord è delimitata dal muro perimetrale della sala capitolare.

---

<sup>15</sup> Per approfondimenti si veda Augenti et al. 2012.

<sup>16</sup> Per un approfondimento sulla dieta dei monaci si veda Cirelli 2013

### **Sala capitolare (settore 23000)**

Si trova nello spazio compreso tra l'esterno della navata sud della basilica, l'abside e l'esterno del muro perimetrale del monastero stesso<sup>17</sup>. La sala capitolare è luogo centrale per la vita del cenobio e i numerosi frammenti marmorei, le tessere musive molte delle quali sono in pasta vitrea o rivestite con foglia d'oro, permettono di immaginare la sala pavimentata e decorata con elementi di pregio sulle pareti.

### **Zona di lavorazione (settore 24000)**

Si tratta di un'area interna al chiostro in cui è stata individuata una struttura funzionale allo spegnimento della calce, si presume pertanto sia sorta per l'edificazione del monastero stesso.

### **Settori 28000,30000, 32000, 33000, 34000**

Durante la campagna di scavo del 2014 sono state aperte diverse aree di scavo interpretabili come zone aperte ma interne al complesso le cui funzioni non sono ancora state ben specificate.

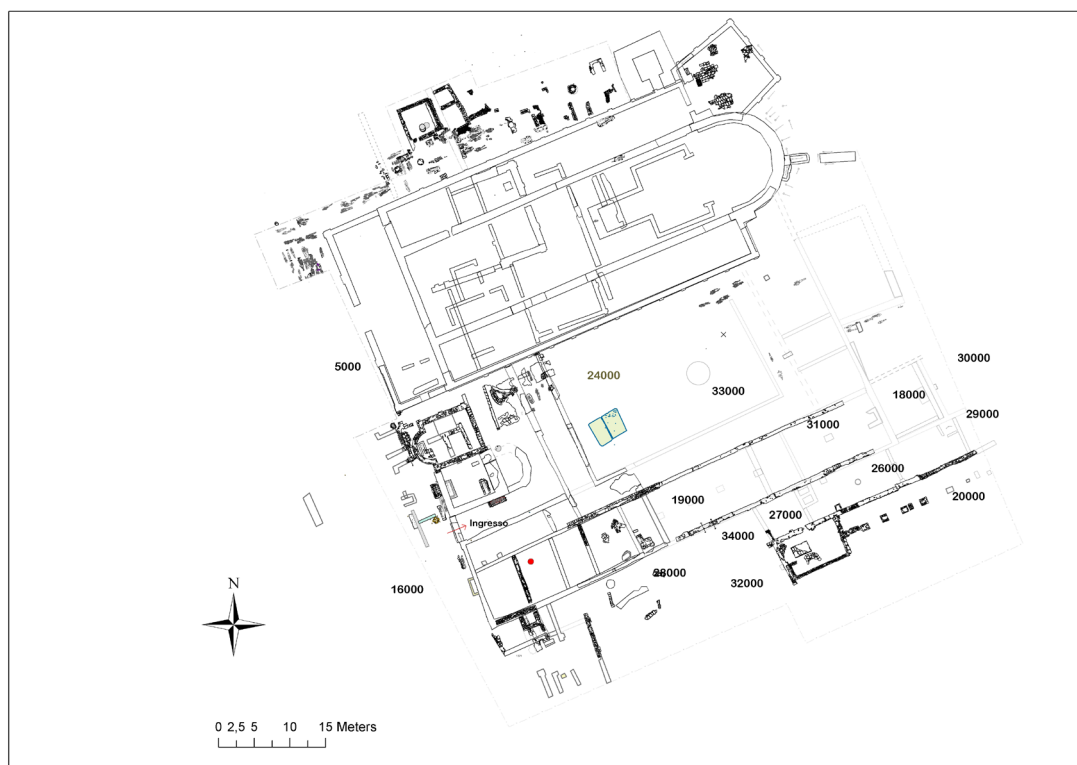

Fig. 5 San Severo, pianta complessiva 2014

<sup>17</sup> Augenti et alii 2012.



Durante il XIII secolo il monastero gode ancora di una grande importanza come luogo spirituale ma subisce notevoli trasformazioni, in particolare nella zona del chiostro, dove viene ristretta l'area porticata, nell'area cortilizia vengono costruite diverse strutture tra cui il pozzo. Nel XIV secolo alcuni ambienti iniziano a perdere la loro funzione originale, si ha un ridimensionamento del refettorio e sempre in questo momento l'Edificio Sud (settore 20000) diventa immondezzaio. Nel XV secolo in maniera graduale il monastero viene abbandonato e le strutture spoliate diventano una cava per ottenere materiale da utilizzare per la costruzione di altri edifici.

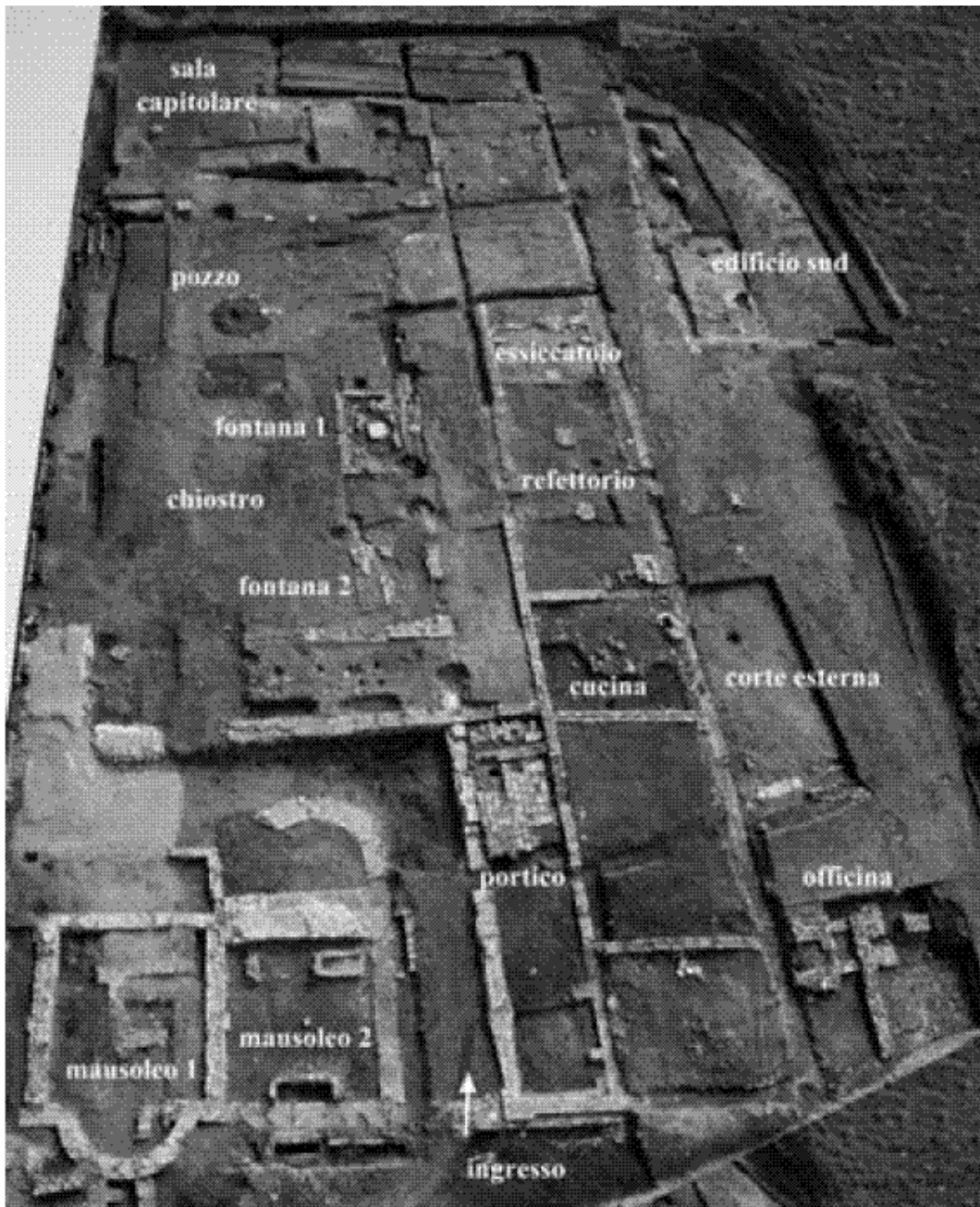

Fig. 6 Foto aerea (E. Cirelli)

## **2.3 I MATERIALI DALLO SCAVO: IL CATALOGO DELLE FORME**

L'area del monastero presenta una lunga frequentazione così come ampio si è rivelato già in fase di scavo il range cronologico che interessa le produzioni ceramiche in esso rinvenute che parte tra la fine del IX secolo, momento di fondazione della struttura cenobitica, fino al XIX secolo. Lo scavo ha restituito una notevole varietà tipologica. Per quanto concerne i materiali trattati in questa sede molte sono le classi che caratterizzano le stratificazioni del monastero tra la fine del XIII e il XV secolo, con e senza rivestimento, di produzione locale e non.

Il catalogo è diviso per classi ceramiche di appartenenza. Per ogni frammento schedato verranno indicati la sigla dello scavo, in questo caso SV, l'abbreviazione della classe ceramica di appartenenza, indicazione della forma e tipologica con eventuale variante, il numero di riferimento della scheda informatica relativa al frammento rappresentato graficamente. Di seguito numero di tavola e di disegno, descrizione, annotazioni morfologiche e cronologiche, eventuali confronti.

## **CERAMICA DA CUCINA (CUC)**

### **TEGAMI**

#### **SV.CUC. Tegame 1**

##### **Sc.inf.nr. 2639**

TAV.I dis 1

Descrizione: tegame di piccole dimensioni con orlo dritto e vasca poco profonda

Diametro orlo: 18.4 cm

Impasto: c2

Osservazioni: tracce di combustione

Provenienza: US 20164, NMI 1

Datazione contesto: XIV secolo

Datazione reperto: XIV secolo

Cfr. Ricci 1990 Crypta Balbi, p.238 Tav XI fig. 100, datazione XIV secolo (l'esemplare si presenta con dimensioni maggiori)

#### **SV.CUC. Tegame 2**

##### **Sc.inf.nr. 2638**

TAV.I dis 2

Descrizione: tegame di piccole dimensioni con orlo ingrossato e margine superiore appiattito, fondo piatto e pareti poco defluenti

Diametro orlo: 21 cm

Impasto: c9

Provenienza: US 20164, NMI 1

Datazione contesto: XIV secolo

Datazione reperto: XIII-XIV secolo

Cfr. Ricci, 1990, Crypta Balbi, p.238 Tav XI fig. 98, datazione XIV secolo

Guarnieri 2009 (a cura di ), Forlì Monte di Pietà, p. 153 dis 14, datazione XIII-XIV secolo

#### **SV.CUC. Tegame 3**

##### **Sc.inf.nr. 2517**

TAV.I dis 3

Descrizione: tegame di piccole dimensioni con orlo leggermente arrotondato, fondo sabbato e anse contrapposte

Diametro orlo: 18 cm

Impasto: c7

Provenienza: US 14140, NMI 1

Datazione contesto: XIII-XIV secolo

#### **SV.CUC. Tegame 4**

##### **Sc.inf.nr. 3279**

TAV.I dis.4

Descrizione: orlo di tegame con orlo leggermente arrotondato, visibile l'attacco dell'ansa

Diametro orli: 22 cm

Impasto: c16

Provenienza: US 14025, NMI 1

Datazione contesto: XIII-XIV secolo

#### **SV.CUC. Tegame 5**

##### **Sc.inf.nr. 2667**

TAV.I dis 5

Descrizione: tegame con orlo triangolare defluente verso l'interno fondo piatto e anse contrapposte

Diametro orlo: 18 cm

Impasto: c1

Provenienza: US 20184, NMI 1

Datazione contesto: XIV secolo

#### **SV.CUC. Tegame 6**

##### **Sc.inf.nr. 3166**

TAV.1 dis 6

Descrizione: tegame con orlo triangolare dritto al piano di appoggio, anse contrap-



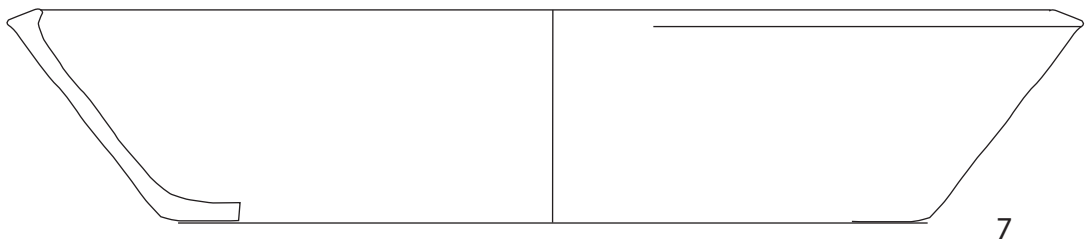
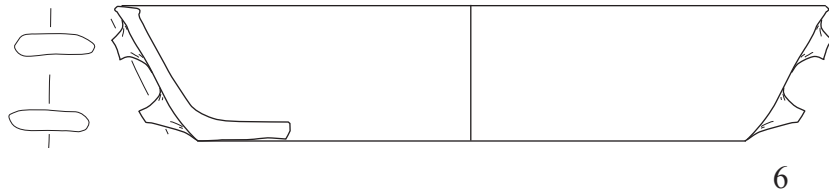
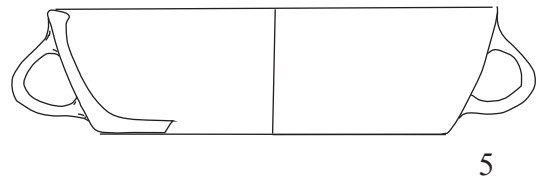
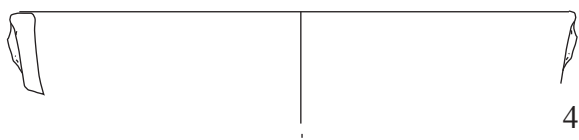
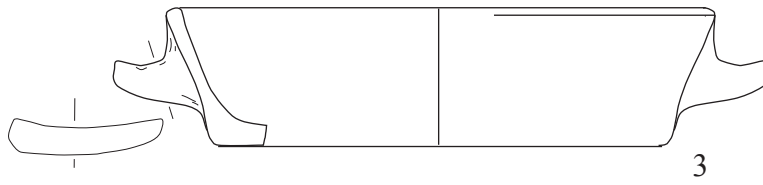
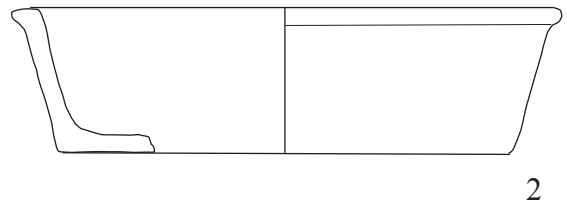
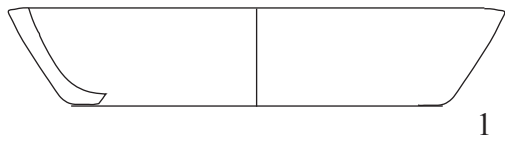

TAV. SV I



poste  
Diametro orlo: 27 cm  
Impasto: c1  
Provenienza: US 20019, NMI 1  
Datazione contesto: XIV secolo

**SV.CUC. Tegame 7**

**Sc.inf.nr. 3328**

TAV.I dis 7  
Descrizione: tegame con orlo triangolare defluente verso l'esterno, vasca troncoconica e profonda  
Diametro orlo: 40 cm  
Impasto: c10  
Provenienza: US 20057, NMI 1  
Datazione contesto: inizi XV secolo

**SV.CUC. Tegame 8**

**Sc.inf.nr. 2650**

TAV.II dis 1  
Descrizione: orlo di tegame con orlo triangolare schiacciato e arrotondato defluente verso l'interno, vasca troncoconica e profonda, ansa contrapposta  
Diametro orlo: 40 cm  
Impasto: c10  
Provenienza: US 20220, NMI 1  
Datazione contesto: XIV secolo.

**SV.CUC. Tegame 9**

**Sc.inf.nr. 2649**

TAV.II dis 2  
Descrizione: tegame con orlo triangolare arrotondato defluente verso l'esterno, vasca troncoconica e profonda, anse contrapposte

Diametro orlo: 40 cm  
Impasto: c10  
Provenienza: US 20220, NMI 2  
Datazione contesto: XIV secolo

**SV.CUC. Tegame 10.1**

**Sc.inf.nr. 2657**

TAV.II dis 3  
Descrizione: tegame con orlo squadrato e perpendicolare al piano, vasca troncoconica e profonda, anse contrapposte  
Diametro orlo: 39 cm  
Impasto: c10  
Provenienza: US 20172, NMI 1  
Datazione contesto: XIV secolo  
Datazione reperto: XIV secolo

Cfr. GUARNIERI 2006, S. Antonio in Polesine, p.107 dis 2, datazione inizi XIV secolo

**SV.CUC. Tegame 10.2**

**Sc.inf.nr. 2783**

TAV.II dis 4  
Descrizione: tegame con orlo squadrato e perpendicolare al piano, vasca troncoconica e profonda, anse contrapposte  
Diametro orlo: 26 cm  
Impasto: c9  
Provenienza: US 34001, NMI 1  
Datazione contesto: XIV-XV secolo

**SV.CUC. Tegame fondo**

**Sc.inf.nr. 2660**

TAV.II dis 5  
Descrizione: fondo tegame, ansa contrapposta

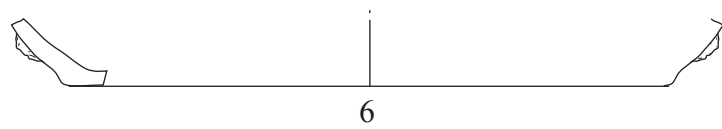
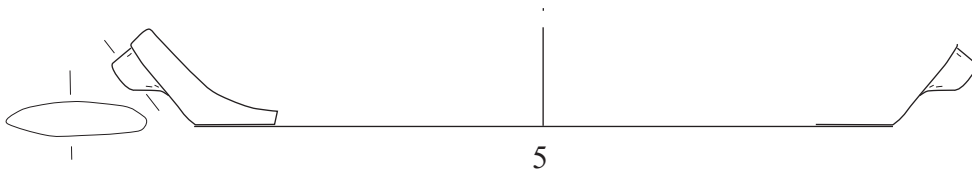
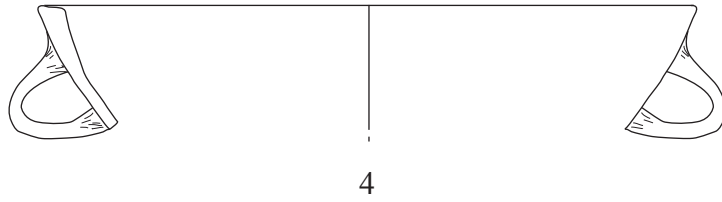
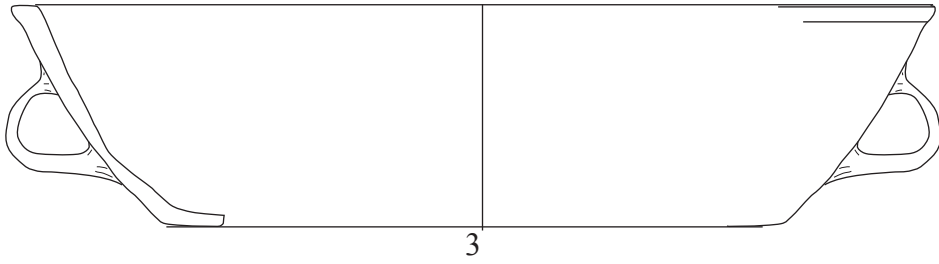
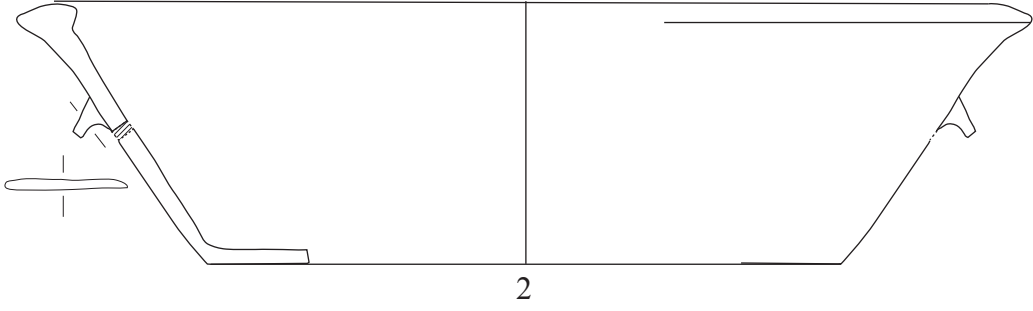
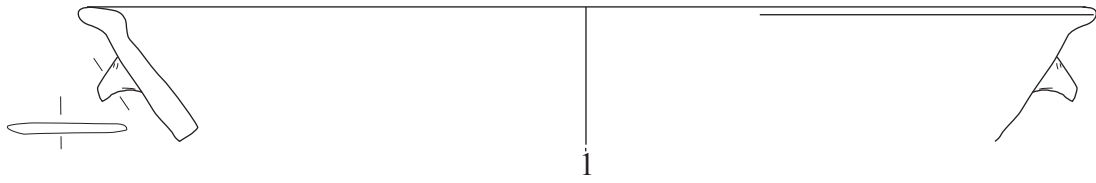

TAV. SV II



Diametro fondo: 28 cm  
Impasto: c10  
Provenienza: US 20172, NMI 1  
Datazione contesto: XIV secolo

**SV.CUC. Tegame fondo**

**Sc.inf.nr. 2642**

TAV. II dis 6  
Descrizione: fondo tegame, anse contrapposte  
Diametro fondo: 26 cm  
Impasto: c7  
Provenienza: US 20164, NMI 1  
Datazione contesto: XIV secolo

**SV.CUC. Tegame fondo**

**Sc.inf.nr. 2840**

TAV. III dis 1  
Descrizione: fondo tegame, con pareti rigate  
Diametro fondo: 22 cm  
Impasto: c14  
Osservazioni: foro passante  
Provenienza: US 29003, NMI 1  
Datazione contesto: XIII-XIV secolo

**SV.CUC. Tegame fondo**

**Sc.inf.nr. 2516**

TAV. III dis 2  
Descrizione: fondo tegame, visibile attacco dell'ansa  
Diametro fondo: 22 cm  
Impasto: c6  
Provenienza: US 14134, NMI 1

**SV.CUC. Tegame fondo**

**Sc.inf.nr. 3097**

TAV. III dis 3  
Descrizione: fondo tegame, visibile attacco dell'ansa  
Diametro fondo: 22 cm  
Impasto: c16  
Provenienza: US 26001, NMI 1

**CATINI-COPERCHIO**

**SV.CUC. Catino-coperchio 1.1**

**Sc.inf.nr. 2887**

TAV. III dis 4  
Descrizione: catino coperchio, con orlo squadrato  
Range diametro orlo: 34-36 cm  
Impasto: c10  
Provenienza: US 27001, NMI 1  
Datazione contesto: XIV-XV secolo

Altri individui

NMI 1-US 15047 impasto c2  
NMI 1-US 20021 impasto c10

TOTALE NMI 3

**SV.CUC. Catino-coperchio 1.2**

**Sc.inf. nr. 2607**

TAV. III dis 5  
Descrizione: catino coperchio, con orlo squadrato  
Range diametro orlo: 33-36 cm  
Impasto: c10  
Provenienza: US 32008, NMI 1

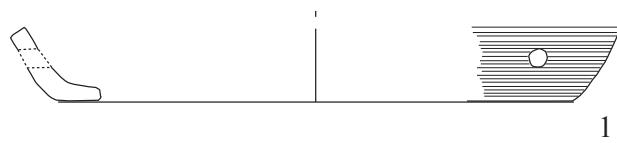

1

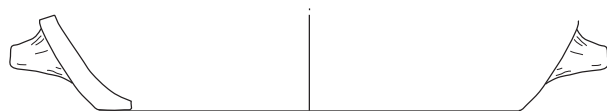

2

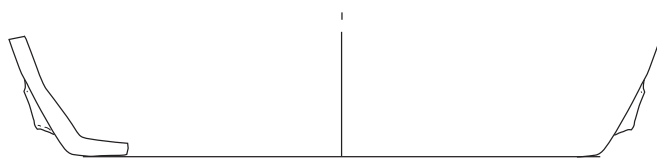

3

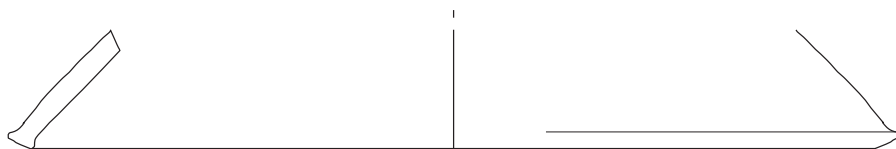

4

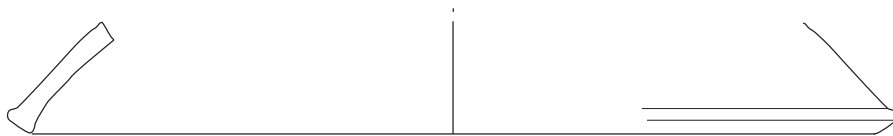

5



6

TAV. SV III



Datazione contesto: XIII-XIV secolo

Altri individui

NMI 1-US 20002 impasto c10

NMI 1-US 20071 impasto c10

NMI 1-US 20100 impasto c10

NMI 1-US 20164 impasto c10

NMI 1-US 27003 impasto c10

NMI 2-US 34001 impasto c6/c10

NMI 1-US 23074 impasto c16

NMI 1-US 28016 impasto c16

NMI 1-US 34002 impasto c7

TOTALE NMI 11

### **SV.CUC. Catino-coperchio 2.1**

**Sc.inf. nr. 2127**

TAV. III dis 6

Descrizione: catino coperchio, con orlo squadrato quasi perpendicolare al piano corpo emisferico

Diametro orlo: 43 cm

Osservazioni: superficie levigata

Provenienza: US 20018, NMI 1

Datazione contesto: metà XVI secolo

Datazione reperto: IX-XI

Cfr. nel reggiano

### **SV.CUC. Catino-coperchio 2.2**

**Sc.inf.nr. 2614**

TAV. IV dis 1

Descrizione: catino coperchio, con pareti spesse e orlo piatto

Diametro orlo: 31 cm

Impasto: c10

Provenienza: US 32008, NMI 2

Datazione contesto: XIII-XIV secolo

Altri individui

NMI 1-US 14035 impasto c10

NMI 1-US 20040 impasto c16

TOTALE NMI 4

### **SV.CUC. Catino-coperchio 2.3**

**Sc.inf.nr. 2914**

TAV. IV dis 2

Descrizione: catino coperchio, con orlo squadrato perpendicolare al piano

Diametro orlo: 28 cm

Impasto: c13

Provenienza: US 27003, NMI 1

Datazione contesto: XIII-XIV secolo

Datazione reperto: IX

### **SV.CUC. Catino-coperchio 2.4**

**Sc.inf.nr. 2626**

TAV. IV dis 3

Descrizione: catino coperchio, con orlo squadrato quasi perpendicolare al piano

Diametro orlo: 30 cm

Impasto: c10

Provenienza: US 32011, NMI 1

Datazione contesto: XIII-XIV secolo

Altri individui

NMI 1-US 34001 impasto c10

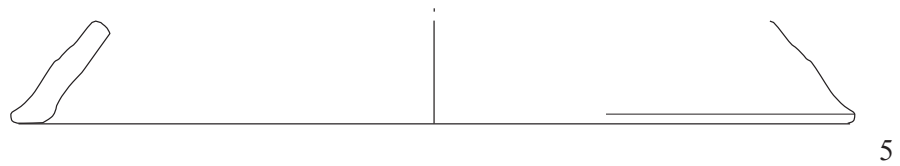
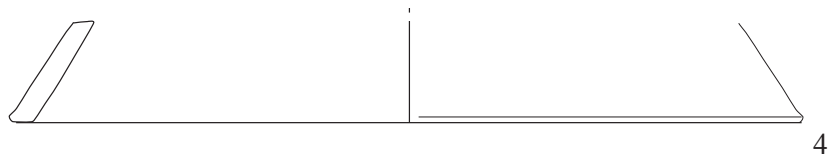
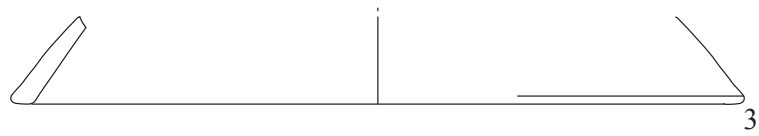
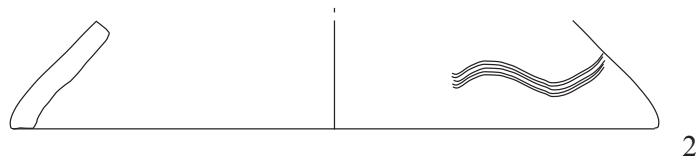
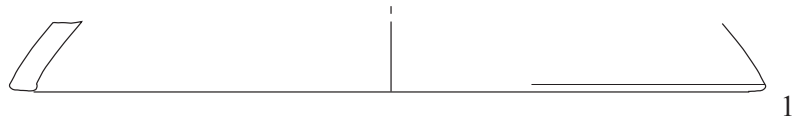

TAV. SV IV



TOTALE NMI 2

**SV.CUC. Catino-coperchio 2.5**

**Sc.inf.nr. 3329**

TAV. IV dis 4

Descrizione: catino coperchio, con orlo squadrato quasi perpendicolare al piano

Diametro orlo: 34 cm

Impasto: c10.

Provenienza: US 20057, NMI 1

Datazione contesto: inizi XVsecolo

**SV.CUC. Catino-coperchio 2.6**

**Sc.inf.nr. 2651**

TAV. IV dis 5

Descrizione: catino coperchio, con orlo squadrato quasi perpendicolare al piano

Diametro orlo: 36 cm

Impasto: c10

Provenienza: US 20220, NMI 1

Datazione contesto: XIV secolo

Altri individui

NMI 1-US 27000, impasto c10

TOTALE NMI 2

**SV.CUC. Catino-coperchio 2.7**

**Sc.inf.nr. 2629**

TAV. V dis 1

Descrizione: catino coperchio, con orlo squadrato quasi perpendicolare al piano

Diametro orlo: 30 cm

Impasto: c10

Provenienza: US 32012, NMI 1

Datazione contesto: XIII-XIV secolo

**SV.CUC. Catino-coperchio 2.8**

**Sc.inf.nr. 2658**

TAV. V dis 2

Descrizione: catino coperchio, con orlo triangolare quasi perpendicolare al piano

Diametro orlo: 20 cm

Impasto: c10

Provenienza: US 20172, NMI 1

Datazione contesto: XIV secolo

Altri individui

NMI 1-US 34002

TOTALE NMI 2

**SV.CUC. Catino-coperchio 2.9**

**Sc.inf. nr. 2790**

TAV. V dis 3

Descrizione: catino coperchio, con orlo triangolare arrotondato

Diametro orlo: 34 cm

Impasto: c7

Provenienza: US 34001, NMI 1

Datazione contesto: XIV-XV secolo

**SV.CUC. Catino-coperchio 3**

**SCc.inf.nr. 2659**

TAV. V dis 4

Descrizione: catino coperchio con orlo ingrossato esternamente

Diametro orlo: 34 cm

Impasto: c10



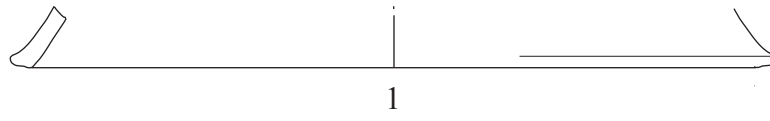

1

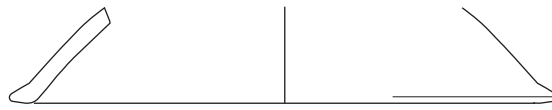

2

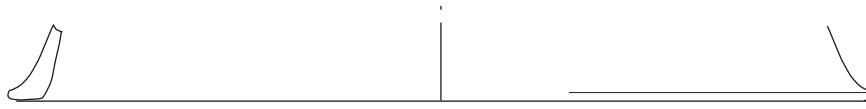

3



4

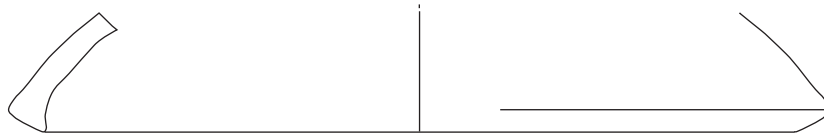

5

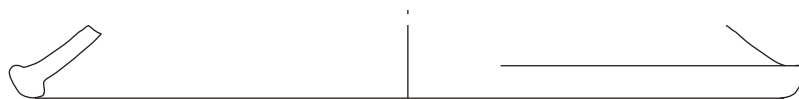

6

TAV. SV V



Provenienza: US 20172, NMI 1  
Datazione contesto: XIV secolo

Cfr. tesi dottorato FATIGHENTI, San Genesio, simile a TAV XCV coperchio 1.1, datazione XIII secolo

**SV.CUC. Catino-coperchio 4**

**Sc.inf.nr. 2883**

TAV. V dis 5

Descrizione: catino coperchio, con orlo triangolare arrotondato, aggettante verso l'interno

Diametro orlo: 30 cm

Impasto: c10

Provenienza: US 27000, NMI 1

Datazione contesto: XIV-XV secolo

**SV.CUC. Catino-coperchio 5**

**Sc.inf.nr. 2597**

TAV. V dis 6

Descrizione: catino coperchio, con orlo ingrossato arrotondato

Diametro orlo: 30 cm

Impasto: c10 similis

Osservazioni: tracce di combustione e impasto molto friabile

Provenienza: US 32001, NMI 1

Altri individui

NMI 1-US 2784, impasto c 10

TOTALE NMI 2

**SV.CUC. Catino-coperchio 6**

**Sc.inf.nr. 3629**

TAV. VI dis 1

Descrizione: catino coperchio, con orlo indistinto arrotondato e corpo emisferico

Diametro orlo: 20 cm

Impasto: c10

Provenienza: US 15027, NMI 1

Datazione reperto: seconda metà XIII secolo

Cfr. Librenti-Zanarini 1998, Castelfranco Emilia Modena, p. 104, fig. 17 n1

**SV.CUC. Catino-coperchio 7**

**Sc.inf.nr. 2886**

TAV. VI dis 2

Descrizione: catino coperchio, con orlo indistinto arrotondato

Diametro orlo: 24cm

Impasto: c2

Provenienza: US 27000, NMI 1

Datazione contesto: XIV-XV secolo

**SV.CUC. Catino-coperchio 8**

**SCHEMA INFORMATICA: nr. 3729**

TAV. VI dis 3

Descrizione: catino coperchio, con orlo indistinto arrotondato

Diametro orlo: 24 cm

Impasto: c9

Provenienza: US 15081, NMI 1

Datazione reperto X-XIII secolo

**SV.CUC. Catino-coperchio 9**

**SCHEMA INFORMATICA: nr. 3610**

TAV. VI dis 4

Descrizione: catino coperchio, con orlo indistinto dritto alla parete

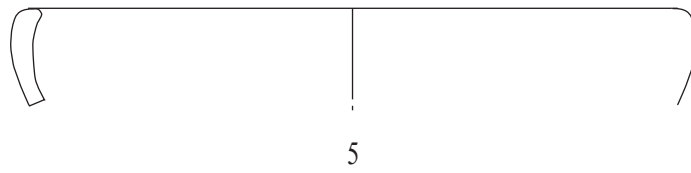
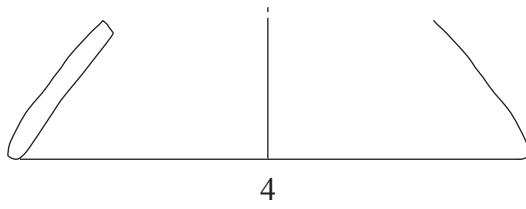
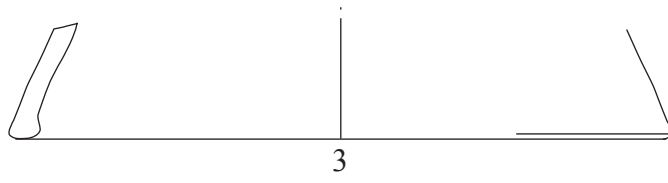
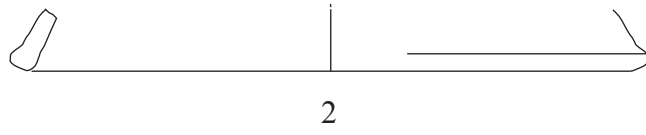
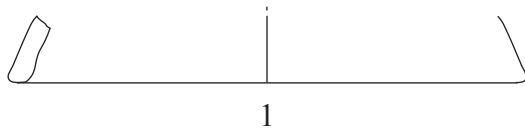

TAV. SV VI



Diametro orlo: 20 cm  
Impasto: c9  
Provenienza: US 14004, NMI 1  
Datazione contesto: XIII- XIV secolo

**SV.CUC. Catino coperchio 10.1**

**Sc.inf.nr. 2640**

TAV. VIII dis 1  
Descrizione: orlo di ccatino coperchio con orlo ingrossato triangolare defluente, corpo presumibilmente troncoconico  
Diametro orlo: 32 cm  
Impasto: c10  
Provenienza: US 20164, NMI 1  
Datazione contesto: XIV secolo

**SV.CUC. Catino coperchio 10.2**

**Sc.inf.nr. 1647**

TAV. VIII dis 2  
Descrizione: orlo di catino coperchio con orlo ingrossato triangolare, corpo presumibilmente troncoconico  
Diametro orlo: 22 cm  
Impasto c1  
Provenienza: US 20135, NMI 1  
Datazione contesto: fine XIV inizi XV secolo

**SV.CUC. Catino coperchio 10.3**

**Sc.inf.nr. 2791**

TAV. VIII dis 3  
Descrizione: orlo di catino coperchio con orlo ingrossato triangolare defluente verso l'esterno, corpo presumibilmente troncoconico  
Diametro orlo: 30 cm

Impasto c10  
Provenienza: US 34001, NMI 1  
Datazione contesto: XIV-XV secolo

**SV.CUC. Catino coperchio 11**

**SCc.inf.nr. 3389**

TAV. VIII dis 4  
Descrizione: orlo di catino coperchio con orlo ingrossato triangolare defluente verso l'esterno, corpo presumibilmente troncoconico  
Diametro orlo: 30 cm  
Impasto: c10  
Provenienza: US 17040, NMI 1  
Datazione contesto: XIII-XIV secolo

**SV.CUC. Catino coperchio 12.1**

**Sc.inf. nr. 2595**

TAV. VIII dis 5  
Descrizione: orlo di catino coperchio con orlo estroflesso ripiegato, corpo presumibilmente troncoconico  
Diametro orlo: 34cm  
Impasto: c9  
Provenienza: US 32001, NMI 1  
Datazione contesto: XIV-XV secolo

**SV.CUC. Catino coperchio 12.2**

**SCc.inf.nr. 2596**

TAV. VIII dis 6  
Descrizione: orlo di catino coperchio con orlo estroflesso ripiegato, corpo presumibilmente troncoconico  
Diametro orlo: 36 cm  
Impasto: c10  
Provenienza: US 32001, NMI 1

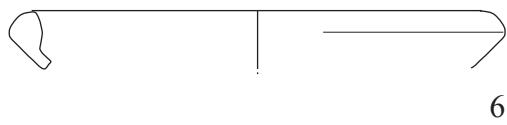
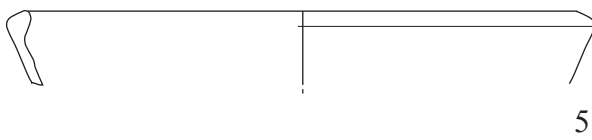
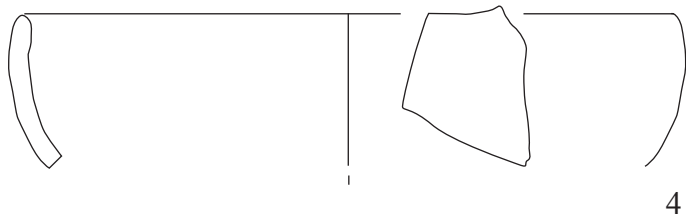
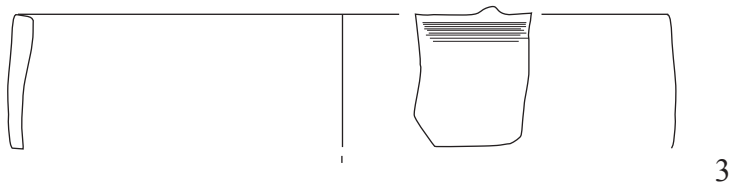
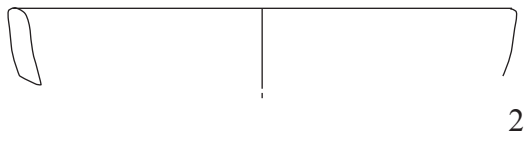
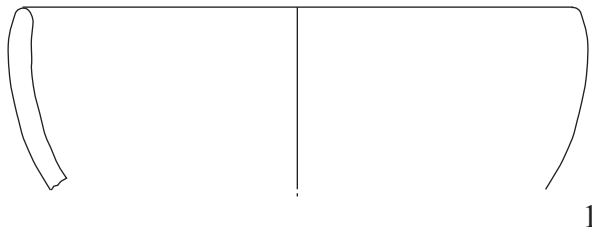

TAV. SV VII



Datazione contesto: XIV-XV secolo

## **PENTOLE**

### **SV.CUC. Pentola 1.1**

#### **Sc.inf.nr. 3202**

TAV. VI dis 5

Descrizione: orlo di pentola con orlo indistinto defluente verso l'esterno

Diametro orlo: 26 cm

Provenienza: US 15512, NMI 1

Datazione contesto: XIII-XIV secolo

### **SV.CUC. Pentola 1.2**

#### **Sc.inf.nr. 2664**

TAV. VII dis 1

Descrizione: orlo di pentola con orlo indistinto defluente verso l'interno, vasca profonda

Diametro orlo: 22 cm

Impasto: c10

Provenienza: US 20172, NMI 1

Datazione contesto: XIV secolo

### **SV.CUC. Pentola a canestro 2**

#### **Sc.inf.nr. 3217**

TAV. VII dis 2

Descrizione: orlo di pentola a canestro

Diametro orlo: 20 cm

Impasto: c16

Provenienza: US 18333, NMI 1

Datazione contesto: XIII-XIV secolo

### **SV.CUC. Pentola a canestro 3**

#### **Sc.inf.nr. 3523**

TAV. VII dis 3

Descrizione: orlo di pentola a canestro

Diametro orlo: 26 cm

Impasto: c10 similis

Osservazioni: superficie esterna rigata

Provenienza: US 20058, NMI 1

Datazione contesto: XIII-XIV secolo

Datazione reperto: X

Cfr. Vedi Tipo Piadena

### **SV.CUC. Pentola a canestro 4**

#### **Sc.inf.nr. 3098**

TAV. VII dis 4

Descrizione: orlo di pentola a canestro

Diametro orlo: 26 cm

Impasto: c16

Provenienza: US 26001, NMI 1

Datazione contesto: XIV-XV secolo

## **CASSERUOLE**

### **SV.CUC. Casseruola 1.1**

#### **Sc.inf.nr. 3432**

TAV. VII dis 5

Descrizione: orlo di casseruola con orlo ingrossato triangolare, corpo presumibilmente troncoconico, pareti defluenti verso l'interno

Diametro orlo: 22 cm

Provenienza: US 17019, NMI 1

Datazione contesto: fine XV inizi XVI secolo

### **SV.CUC. Casseruola 1.2**

#### **Sc.inf.nr. 3433**

TAV. VII dis 6

Descrizione: orlo di casseruola con orlo in-

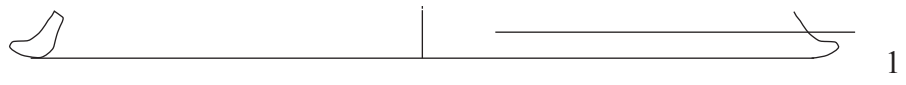

1



2

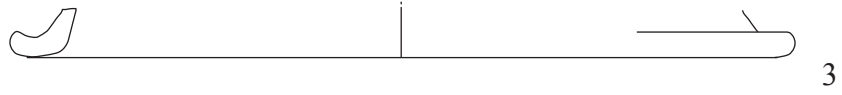

3



4



5

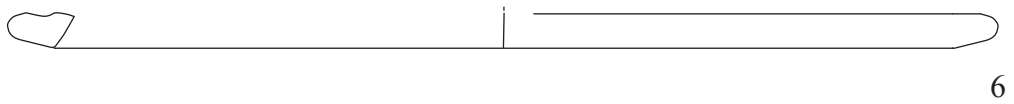

6

TAV. SV VIII



grossato triangolare defluente verso l'interno,  
corpo presumibilmente troncoconico, pareti  
defluenti verso l'interno  
Diametro orlo: 18 cm  
Impasto: c10  
Provenienza: US 17019, NMI 1  
Datazione contesto: fine XV inizi XVI secolo

Datazione contesto: XIV secolo

Altri individui

NMI 1-US 20220 impasto c10

TOTALE NMI 2

## **OLLE**

### **SV.CUC. Olla 1.1**

**Sc.inf.nr. 2507**

TAV. IX dis 1

Descrizione: olla con breve orlo estroflesso  
con margine superiore appiattito , corpo  
globulare e ansa a nastro

Diametro orlo: 13 cm

Impasto: c6

Provenienza: US 20067, NMI 1

Datazione contesto: XIII-XIV secolo

Altri individui

NMI 1-US 17053 impasto c2

TOTALE NMI 2

### **SV.CUC. Olla 1.2**

**Sc.inf.nr. 2645**

TAV. IX dis 2

Descrizione: olla con orlo squadrato dritto ,  
corpo presumibilmente globulare

Diametro orlo: 16 cm

Impasto: c9

Provenienza: US 20114, NMI 1

### **SV.CUC. Olla 3.1**

**Sc.inf.nr. 2609**

TAV. IX dis 3

Descrizione: olla con orlo squadrato lieve-  
mente defluente verso l'esterno, corpo pre-  
sumibilmente globulare

Diametro orlo: 12 cm

Impasto§: c1

Provenienza: US 32008, NMI 1

Datazione contesto: XIII-XIV secolo

### **SV.CUC. Olla 3.2**

**Sc.inf.nr. 3330**

TAV. IX dis 4

Descrizione: olla con orlo squadrato lieve-  
mente defluente verso l'esterno, corpo pre-  
sumibilmente globulare

Diametro orlo: 15 cm

Impasto: c2

Provenienza: US 20057, NMI 1

Datazione contesto: inizi XV secolo

### **SV.CUC. Olla 4**

**Sc.inf.nr. 3109**

TAV. IX dis 5

Descrizione: olla di piccole dimensioni con



orlo squadrato lievemente defluente verso l'esterno, piccola depressione sull'orlo, forse per alloggiamento coperchio

Diametro orlo: 14 cm

Impasto: c15

Provenienza: US 26007, NMI 1

Datazione contesto: XIII-XIV secolo

### **SV.CUC. Olla 5**

**Sc.inf.nr. 3060**

TAV. IX dis 6

Descrizione: olla con orlo squadrato lievemente defluente verso l'esterno

Diametro orlo: 14 cm

Impasto: c17

Provenienza: US 24060, NMI 1

Datazione contesto: XV-XVI secolo

Cfr. Alberti et alii 2005, monastero di San Michele alla Verruca, p.280, tav7 fig 2, datazione primi del XII secolo-1260

### **SV.CUC. Olla 6**

**Sc.inf.nr. 3179**

TAV. IX dis 7

Descrizione: olla di piccole dimensioni con orlo squadrato lievemente defluente verso l'interno

Diametro orlo: 12 cm

Impasto c13

Provenienza: US 20016, NMI 1

Datazione contesto: inizi XV secolo

### **SV.CUC. Olla 7.1**

**Sc.inf.nr. 3229**

TAV. IX dis 8

Descrizione: olla di piccole dimensioni con orlo arrotondato e sottile, presumibilmente su corpo globulare

Diametro orlo: 10 cm

Impasto: c13

Provenienza: US 15170, NMI 1

Datazione contesto: XIII-XIV secolo

### **SV.CUC. Olla 7.2**

**Sc.inf.nr. 3334**

TAV. IX dis 9

Descrizione: olla di piccole dimensioni con orlo arrotondato e sottile, presumibilmente su corpo globulare

Diametro orlo: 11 cm

Impasto: c5 similis

Provenienza: US 20057, NMI 1

Datazione contesto: inizi XV secolo

### **SV.CUC. Olla 7.3**

**Sc.inf.nr.3178**

TAV. X dis 1

Descrizione: olla di piccole dimensioni con orlo squadrato e sottile, presumibilmente su corpo globulare

Diametro orlo: 11 cm

Impasto: c5similis

Osservazioni: forti tracce di combustione

Provenienza: US 20016, NMI 1

Datazione contesto: inizi XV secolo

### **SV.CUC. Olla 8**

**Sc.inf.nr. 2653**

TAV. X dis 2

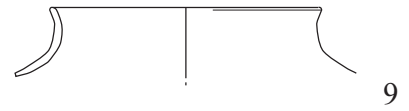
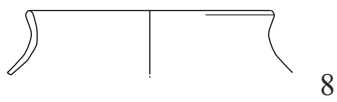
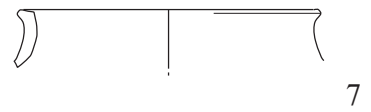
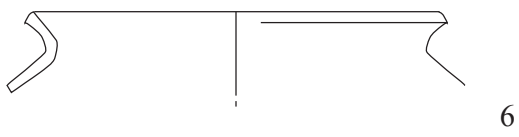
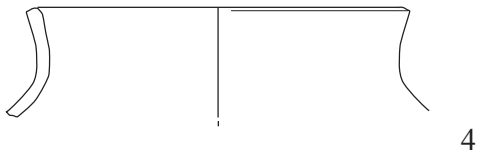
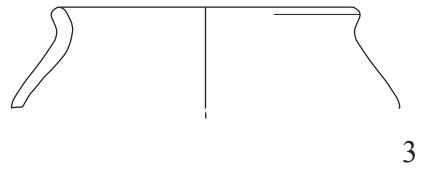
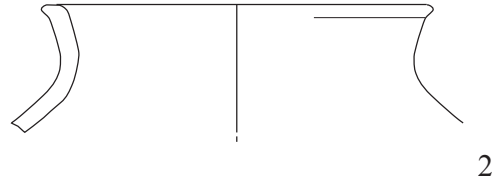
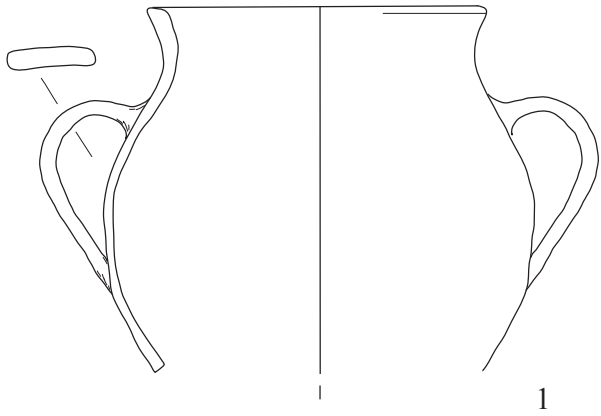

TAV. SV IX



Descrizione: olla di piccole dimensioni con orlo arrotondato e grosso

Diametro orlo: 20 cm

Impasto: c11 similis

Provenienza: US 20220, NMI 1

Datazione contesto: XIV secolo

#### **SV.CUC. Olla 9.1**

**SSc.inf.nr. nr. 2668**

TAV. X dis 3

Descrizione: olla di piccole dimensioni con orlo arrotondato estroflesso e corpo presumibilmente globulare

Diametro orlo: 18 cm

Impasto: c12 similis

Provenienza: US 20184, NMI 1

Datazione contesto: XIV secolo

#### **SV.CUC. Olla 9.2**

**Sc.inf.nr.3835**

TAV. X dis 4

Descrizione: olla di piccole dimensioni con orlo arrotondato estroflesso, pareti sottili e leggera depressione forse per l'alloggiamento del coperchio

Diametro orlo: 22 cm

Provenienza: US 18065, NMI 1

Datazione contesto: XIII-XIV secolo

#### **SV.CUC. Olla 10**

**Sc.inf.nr. 3836**

TAV. X dis 5

Descrizione: olla di piccole dimensioni con orlo squadrato ingrossato rispetto alla parete, presumibilmente su corpo globulare

Diametro orlo: 20 cm

Provenienza: US 18065, NMI 1

Datazione contesto: XIII-XIV secolo

#### **SV.CUC. Olla 11.1**

**Sc.inf.nr. 3331**

TAV. X dis 6

Descrizione: olla di piccole dimensioni con orlo triangolare e collo lungo

Diametro orlo: 10 cm

Impasto C7

Provenienza: US 20057, NMI 1

Datazione contesto inizi: XV secolo

Altri individui

NMI 1-US 20002 impasto c1

TOTALE NMI 2

#### **SV.CUC. Olla 11.2**

**Sc.inf.nr. 3185**

TAV. X dis 7

Descrizione: olla di piccole dimensioni con orlo triangolare defluente verso l'interno e collo lungo, presenta ansa a nastro

Diametro orlo: 14 cm

Impasto: C9

Provenienza: US 20100, NMI 1

Datazione contesto: XIII- XIV secolo

#### **SV.CUC. Olla 11.3**

**Sc.inf.nr. 3542**

TAV. X dis 8

Descrizione: olla di piccole dimensioni con orlo triangolare poggiante al piano e collo



1



2



3



4

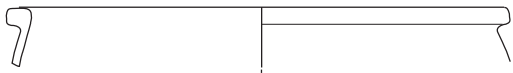

5

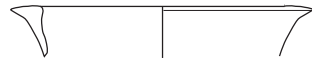

6

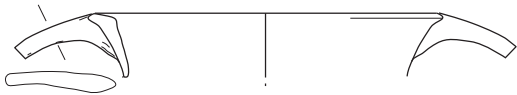

7



8



9



10

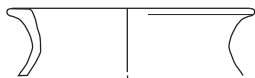

11

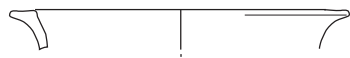

12

TAV. SV X



lungo, presenta attacco dell'ansa complanare all'orlo

Diametro orlo: 12 cm

Impasto: C2

Provenienza: US 20072, NMI 1

Datazione contesto: inizi XV secolo

#### **SV.CUC. Olla 11.4**

##### **Sc.inf.nr.3183**

TAV. X dis 9

Descrizione: olla di piccole dimensioni con orlo triangolare poggiante al piano e collo lungo, presenta leggera depressione forse per alloggiamento del coperchio

Diametro orlo: 12 cm

Impasto: C10

Provenienza: US 20100, NMI 1.

Datazione contesto: XIII-XIV secolo

#### **SV.CUC. Olla 11.5**

##### **Sc.inf.nr. 3333**

TAV. X dis 10

Descrizione: olla di piccole dimensioni con orlo triangolare leggermente defluente verso l'esterno

Diametro orlo: 12 cm

Impasto: C9

Provenienza: US 20057, NMI 1.

Datazione contesto: inizi XV secolo

#### **SV.CUC. Olla 11.6**

##### **Sc.inf.nr.3160**

TAV. X dis 11

Descrizione: olla di piccole dimensioni con orlo triangolare

Diametro orlo: 12 cm

Impasto: C9

Provenienza: US 20071, NMI 1

Datazione contesto: inizi XV secolo

#### **SV.CUC. Olla 11.7**

##### **Sc.inf.nr. 3177**

TAV. X dis 12

Descrizione: pentola di piccole dimensioni con orlo triangolare con leggera depressione

Diametro orlo: 12 cm

Impasto. C5 similis

Provenienza: US 20016, NMI 1

Datazione contesto: inizi XV secolo

#### **SV.CUC. Olla 11.8**

##### **Sc.inf.nr. 3511**

TAV. XI dis 1

Descrizione: pentola di piccole dimensioni con orlo triangolare appiattito e con leggera depressione

Diametro orlo: 14 cm.

Impasto: C14

Provenienza: US 20009, NMI 1

Datazione contesto: XIV secolo

#### **SV.CUC. Olla 11.9**

##### **Sc.inf.nr. 3176**

TAV. XI dis 2

Descrizione: pentola di piccole dimensioni con orlo triangolare

Diametro orlo: 12 cm

Impasto: C9

Provenienza: US 20016, NMI 1

Datazione contesto: inizi XV secolo

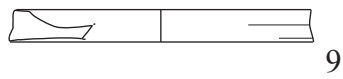
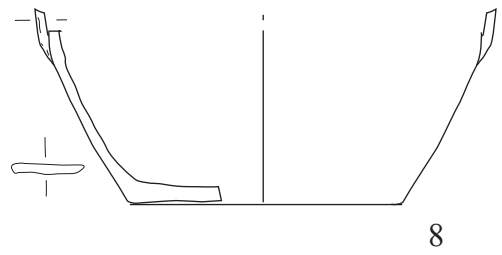
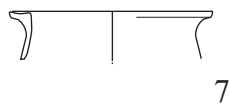
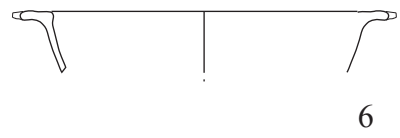
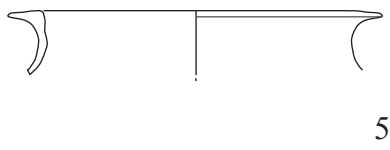
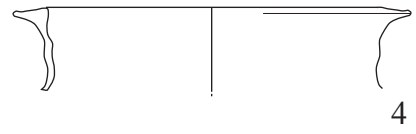
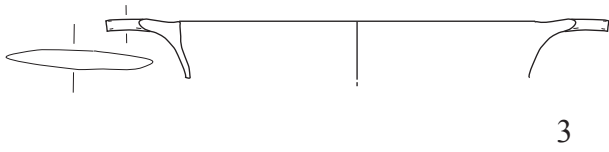
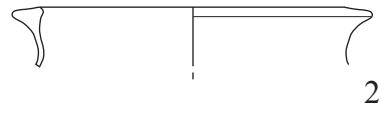
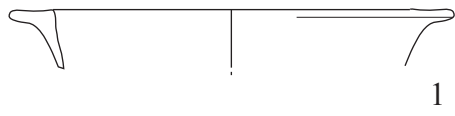

TAV. SV XI



NMI 1 -US 20002 impasto c13

TOTALE NMI 2

**SV.CUC. Olla 11.10**

**Sc.inf.nr. 3789**

TAV. XI dis 3

Descrizione: pentola di piccole dimensioni con orlo triangolare appiattito e con leggera depressione da cui si sviluppa ansa complanare all'orlo

Diametro orlo: 14 cm

Provenienza: US 18007, NMI 1

Datazione reperto: dal XII

Datazione contesto: fine XV

**SV.CUC. Tegamino**

**Sc.inf.nr.nr. 3768**

TAV. XI dis 6

Descrizione: piccolo tegamino con anse complanari all'orlo

Diametro orlo: 12 cm.

Impasto: c2

Provenienza: US 18005, NMI 1

Datazione contesto: XV-XVI secolo

**SV.CUC. Olla 11.11**

**Sc.inf.nr.nr. 3324**

TAV. XI dis 4

Descrizione: pentola di piccole dimensioni con orlo triangolare appiattito, collo lungo

Diametro orlo: 13 cm.

Impasto c12

Provenienza: US 17005, NMI 1

Datazione contesto: XV-XVI secolo

**SV.CUC. MICRO PENTOLINO**

**Sc.inf.nr. 3161**

TAV. XI dis 7

Descrizione: pentola di piccole dimensioni, con orlo triangolare con leggera depressione

Diametro orlo: 8 cm

Provenienza: US 20071, NMI 1

Datazione contesto: inizi XV secolo

**SV.CUC. Olla 11.12**

**Sc.inf.nr. 3332**

TAV. XI dis 5

Descrizione: pentola di piccole dimensioni con orlo triangolare appiattito, collo lungo

Diametro orlo: 12 cm.

Impasto: c9

Provenienza: US 20057, NMI 1

Datazione contesto inizi XV secolo

**SV.CUC. pentola**

**Sc.inf.nr. 3175**

TAV. XI dis 8

Descrizione: fondo di pentola con corpo globulare, fondo piatto e ansa a nastro

Diametro fondo: 11 cm

Impasto:9

Provenienza: US 20016, NMI 1

Datazione contesto inizi XV secolo

Altri individui

**SV.CUC. Coperchio**

**Sc.inf.nr. 2611**

TAV. XI dis 9

Descrizione: coperchio a disco con orlo rialzato e presumibilmente con presa centrale, il fondo si presenta ruvido al tatto

Diametro fondo: 12 cm

Impasto c16

Provenienza: US 32008, NMI 1

Datazione contesto: XIII-XIV secolo



### **2.3.2 CERAMICA DA CUCINA INVENTRIATA (INV.CUC.)**

#### **OLLE**

##### **SV.INV.CUC. Olla 1**

###### **Sc.inf.nr. 3685**

TAV. XII dis 1

Descrizione: olla con corpo globulare, fondo piatto e ansa a nastro

Diametro orlo: 20 cm

Impasto: icc5

Invetriatura: solo interna trasparente

Provenienza: US 17030, NMI 1

Datazione contesto: XV secolo

Datazione reperto: XV secolo

##### **SV.INV.CUC. Olla 2.1**

###### **Sc.inf.nr. 3422**

TAV. XII dis 2

Descrizione: olla orlo squadrato leggermente defluente verso l'interno, collo lungo, ansato

Diametro orlo: 17 cm

Impasto: icc3

Invetriatura: solo interna trasparente

Provenienza: US 19011, NMI 1

Datazione contesto: XV-XVI secolo

##### **SV.INV.CUC. Olla 2.2**

###### **Sc.inf.nr. 3867**

TAV. XII dis 3

Descrizione: olla orlo squadrato leggermente defluente verso l'interno, collo lungo, ansato

Diametro orlo: 16 cm

Impasto: icc5

Invetriatura: solo interna trasparente

Provenienza: US 17051, NMI 1

Datazione contesto: fine XV secolo

##### **SV.INV.CUC. Olla 2.3**

###### **Sc.inf.nr.nr. 3424**

TAV. XII dis 4

Descrizione: olla orlo squadrato leggermente defluente verso l'interno, collo lungo, leggero rigonfiamento sulla parete esterna in corrispondenza della strozzatura del collo

Diametro orlo: 14 cm

Impasto: icc6

Invetriatura: solo interna trasparente

Provenienza: US 19011, NMI 1

Datazione contesto: XV-XVI secolo

##### **SV.INV.CUC. Olla 2.4**

###### **Sc.inf.nr.3842**

TAV. XII dis 5

Descrizione: olla orlo a fascia squadrato leggermente defluente verso l'interno, collo lungo,

Diametro orlo: 12 cm

Impasto: icc2

Invetriatura: solo interna trasparente

Provenienza: US 25012, NMI 1

Datazione contesto: fine XIV inizi XV secolo

##### **SV.INV.CUC. Olla 2.5**

###### **Sc.inf.nr. 3423**

TAV. XII dis 6

Descrizione: olla orlo a fascia squadrato leggermente defluente verso l'interno, collo

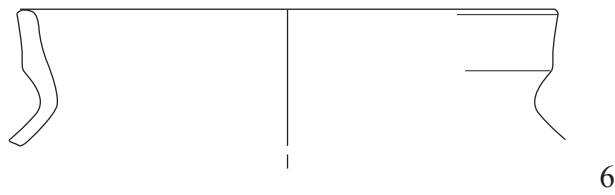
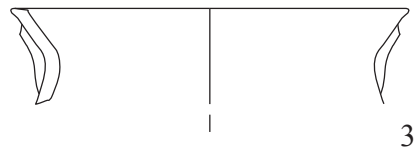
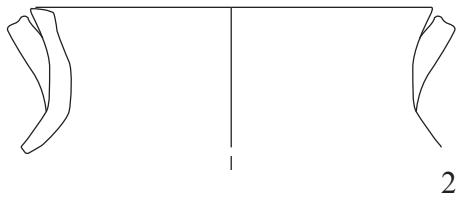
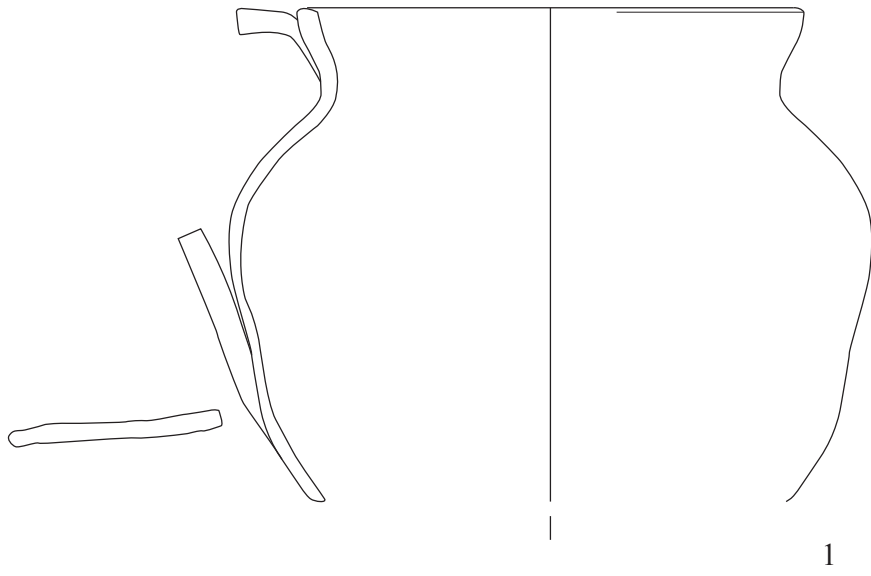

TAV. SV XII



lungo estroflesso  
Diametro orlo: 22 cm  
Impasto: icc5  
Invetriatura: solo interna trasparente  
Provenienza: US 19011, NMI 1  
Datazione contesto: XV-XVI secolo

**SV.INV.CUC. olla inv 2.6**

**Sc.inf.nr. 2438**

TAV. XIII dis 1  
Descrizione: olla orlo squadrato leggermente defluente verso l'interno, collo lungo  
Diametro orlo: 12 cm  
Impasto: icc3  
Invetriatura: solo interna trasparente  
Provenienza: US 17018, NMI 1  
Datazione reperto: fine XIV-XVII secolo

**SV.INV.CUC. olletta 2.7**

**Sc.inf.nr. 3034**

TAV. XIII dis 2  
Descrizione: olla orlo squadrato leggermente defluente verso l'interno, collo lungo,  
Diametro orlo: 9 cm  
Impasto: icc2  
Invetriatura: solo interna trasparente  
Provenienza: US 24056, NMI 1  
Datazione contesto: XVI secolo

**SV.INV.CUC. olletta 3.1**

**Sc.inf.nr. 3653**

TAV. XIII dis 3  
Descrizione: olla con orlo breve estroflesso con margine superiore appiattito  
Diametro orlo: 16 cm

Impasto: icc3  
Invetriatura: solo interna trasparente  
Provenienza: US 17042, NMI 1  
Datazione contesto: fine XIV secolo  
  
Cfr. Crybta Balbi. p. 257 dis 138, seconda metà XIV inizi XV secolo

**SV.INV.CUC. olletta 3.2**

**SCHEMA INFORMATICA: nr. 3151**

TAV. XIII dis 4  
Descrizione: olla con orlo triangolare poggiante dritto al piano, collo corto  
Diametro orlo: 18 cm  
Impasto: icc2  
Invetriatura: su entrambe le superfici, vetrina scura  
Provenienza: US 17116, NMI 1  
Datazione contesto: metà XV secolo

**SV.INV.CUC. olla 3.3**

**Sc.inf.nr. 3868**

TAV. XIII dis 5  
Descrizione: olla con orlo triangolare poggiante dritto al piano, collo corto  
Diametro orlo: 18 cm  
Impasto icc2  
Invetriatura: solo interna trasparente  
Provenienza: US 17051, NMI 1  
Datazione contesto: fine XV secolo

**SV.INV.CUC. olla 4**

**Sc.inf.nr. 2437**

TAV. XIII dis 6  
Descrizione: olla con orlo triangolare ar-

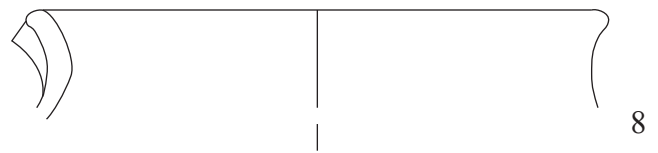
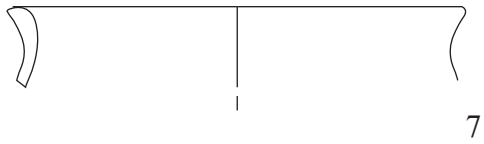
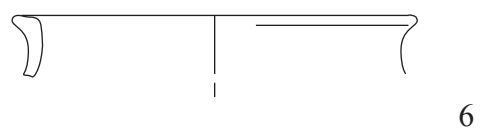
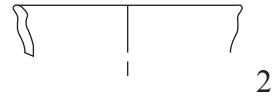

TAV. SV XIII



rotondato, leggermente defluente verso l'interno

Diametro orlo: 16 cm

Impasto: icc5

Invetriatura: solo interna trasparente

Provenienza: US 17108, NMI 1.

Datazione reperto: XV-XVI secolo

### **SV.INV.CUC. olla 5**

**Sc.inf.nr. 3035**

TAV. XIII dis 7

Descrizione: olla con orlo ingrossato arrotondato, leggermente defluente verso l'interno

Diametro orlo: 18 cm.

Impasto icc6

Invetriatura: solo interna trasparente

Provenienza: US 24056, NMI 1

Datazione contesto: XVI secolo

### **SV.INV.CUC. Olla 6**

**Sc.inf.nr. 3036**

TAV. XIII dis 8

Descrizione: olla con orlo arrotondato, defluente verso l'esterno, ansata

Diametro orlo: 18 cm

Impasto: icc5

Invetriatura: solo interna trasparente

Provenienza: US 24056, NMI 1

Datazione contesto: XVI secolo

### **SV.INV.CUC. Olla 7**

**Sc.inf.nr. 3687**

TAV. XIII dis 9

Descrizione: olla con orlo arrotondato,

defluente verso l'esterno, ansata

Diametro orlo: 16 cm

Impasto: icc6

Invetriatura: solo interna trasparente

Provenienza: US 17030, NMI 1

Datazione contesto: XV secolo

### **SV.INV.CUC. Olla 8**

**Sc.inf.nr.3605**

TAV. XIV dis 1

Descrizione: Olla con orlo sagomato all'esterno e collo leggermente svasato

Diametro orlo: 18 cm.

Impasto: icc6

Invetriatura: su entrambe le superfici

Provenienza: US 14001, NMI 1

Datazione contesto: XV-XVI secolo

### **SV.INV.CUC. Olla 9**

**Sc.inf.nr. 2336**

TAV. XIV dis 2

Descrizione: Olla con orlo sagomato all'esterno e collo dritto

Diametro orlo: 14 cm

Impasto: icc5

Invetriatura: solo interna scura

Provenienza: US 17101, NMI 1

Datazione reperto: XV secolo

Datazione contesto: XV secolo

### **SV.INV.CUC. Olla 11**

**Sc.inf.nr. 2356**

TAV. XIV dis 3

Descrizione: orlo di olla con orlo estroflesso

Impasto: icc11

Invetriatura: su entrambe le superfici, verde

Provenienza: US 17102, NMI 1

Datazione reperto: XV secolo

Datazione contesto: XV secolo

**SV.INV.CUC. scodella inv 12.1**

**Sc.inf.nr.3044**

TAV. XIV dis 4

Descrizione: orlo di olla con orlo estroflesso

Diametro: 24 cm

Impasto inv pol 3

Invetriatura: su entrambe le superfici mar-  
rone

Provenienza: US 20220, NMI 1

Datazione reperto: XVI secolo

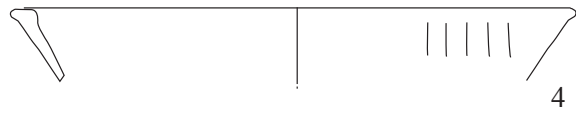
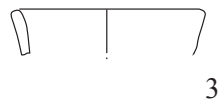
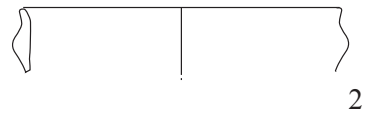
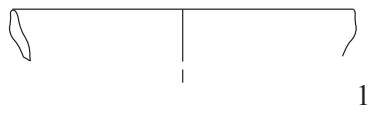

TAV. SV XIV



### **2.3.3 CERAMICA DI USO DOMESTICO PRIVA DI RIVESTIMENTO (UD)**

NMI 1-US 15007 impasto ccud 20 similis  
NMI 1-US 17056 impasto ccud 15 similis  
TOTALE NMI 3

#### **CATINI**

##### **SV.UD Catino 1.1**

**Sc.inf.nr. 3823**

TAV.XV dis 1

Descrizione: Catino con orlo arrotondato ingrossato e vasca emisferica

Diametro orlo: 22 cm

Impasto: ccud10

Provenienza US 17021, NMI 1

Datazione contesto: metà XIV secolo

##### **SV. UD Catino 1.4**

**Sc.inf.nr. nr 3446**

TAV.XV dis 4

Descrizione: Catino con orlo arrotondato ingrossato e vasca emisferica

Diametro orlo: 18 cm

Impasto: ccud 6

Provenienza: US 17021, NMI 1

Datazione contesto: metà XIV secolo

##### **SV. UD Catino 1.2**

**Sc.inf.nr. 3116**

TAV.XV dis 2

Descrizione: Catino con orlo arrotondato ingrossato e vasca emisferica

Diametro orlo: 20 cm

Impasto: ccud11

Provenienza: US 26007, NMI 1

Datazione contesto: XIII- XIV secolo

##### **SV.UD. Catino 2.1**

**Sc.inf.nr. 3445**

TAV. XV dis5

Descrizione: Catino con orlo arrotondato e vasca emisferica

Diametro orlo: 22 cm

Impasto: ccud 6

Provenienza: US 17021, NMI 1.

Datazione contesto: metà XIV secolo

##### **SV. UD Catino 1.3**

**Sc.inf.nr.3058**

TAV.XV dis 3

Descrizione: Catino con orlo arrotondato ingrossato e vasca emisferica

Diametro orlo: 20 cm

Impasto: ccud11 DEPURATO

Provenienza: US 24060, NMI 1

Datazione contesto: XV-XVI secolo

##### **SV.UD. Catino 2.2**

**Sc.inf.nr. 3825**

TAV. XV dis 6

Descrizione: Catino con orlo arrotondato e vasca emisferica

Diametro orlo: 20 cm

Impasto: ccud 6

Provenienza: US 18065, NMI 1

Datazione contesto: XIII-XIV secolo

Altri individui

##### **SV.UD. Catino 2.3**

**Sc.inf.nr. 3690**



TAV. XV dis 7  
Descrizione: Catino con orlo arrotondato e vasca emisferica  
Diametro orlo: 19 cm  
Impasto: ccud 1  
Provenienza: US 17030, NMI 1  
Datazione contesto: XV secolo

**SV.UD. Catino 2.4**  
**Sc.inf.nr. 2882**

TAV. XV dis 8  
Descrizione: Catino con orlo arrotondato e vasca emisferica  
Diametro orlo: 18 cm  
Impasto: ccud 6  
Provenienza: US 27000, NMI 1  
Datazione contesto: XIII-XIV secolo

**SV.UD. Catino 2.5**  
**Sc.inf.nr. 3826**

TAV. XV dis 9  
Descrizione: Catino con orlo arrotondato e vasca emisferica  
Diametro orlo: 18 cm  
Impasto: ccud 27  
Provenienza: US 18065, NMI 1  
Datazione contesto: XIII-XIV secolo

**SV.UD. Catino 2.6**  
**Sc.inf.nr. 3816**

TAV. XV dis 10  
Descrizione: Catino con orlo arrotondato e vasca emisferica  
Diametro orlo: 18 cm.  
Impasto: ccud 20

Provenienza: US 18035, NMI 1  
Datazione contesto: XIII-XIV secolo  
**SV.UD. Catino 2.7**

**Sc.inf.nr. 3356**

TAV. XVI dis 1  
Descrizione: Catino di piccole dimensioni con orlo arrotondato e vasca emisferica  
Diametro orlo: 18 cm  
Impasto: ccud 23  
Provenienza: US 17056, NMI 1

**SV.UD. Catino 3**  
**Sc.inf.nr. 2853**

TAV. XVI dis 2  
Descrizione: Catino con orlo leggermente squadrato e vasca emisferica  
Diametro orlo: 18 cm  
Impasto: ccud 2  
Provenienza: US 24137, NMI 1  
Datazione contesto: XV-XVI secolo

**SV.UD. Catino 4**  
**Sc.inf.nr. 2852**

TAV. XVI dis 3  
Descrizione: Catino con orlo leggermente squadrato e defluente verso l'esterno, vasca presumibilmente emisferica  
Diametro orlo: 22 cm  
Impasto: m5 similis  
Provenienza: US 24137, NMI 1  
Datazione contesto: XV-XVI secolo

**SV.UD. Catino 5**  
**Sc.inf.nr. 3122**

TAV. XVI dis 4  
Descrizione: Catino con orlo arrotondato

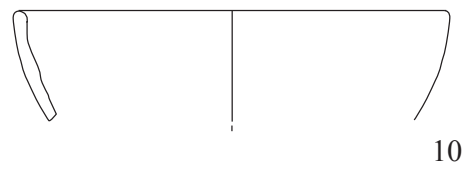
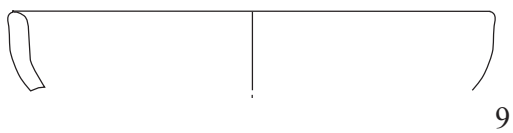
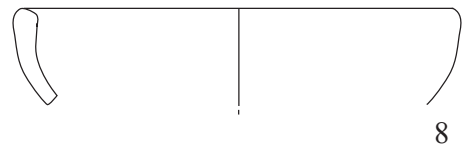
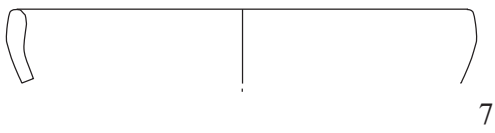
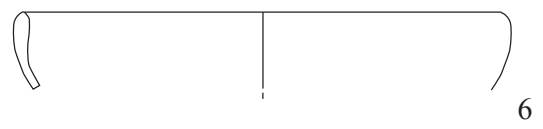
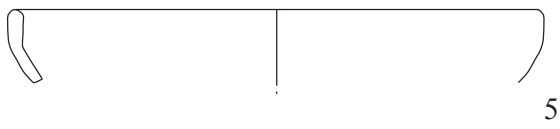
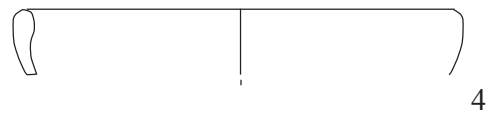
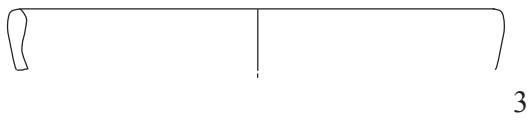
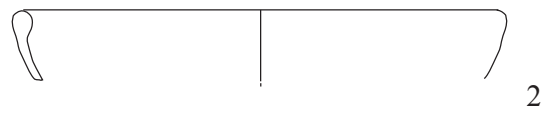
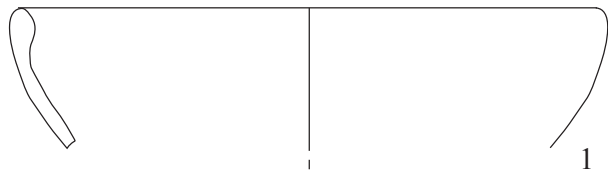

TAV. SV XV



con leggera depressione sulla parete  
esterna sottopò l'orlo stesso, vasca emisferica  
Diametro orlo: 20 cm  
Impasto: ccud 23  
Provenienza: US 26008, NMI 1  
Datazione contesto: XI-XII secolo

**SV.UD. Catino 6**

**Sc.inf.nr. 3120**

TAV. XVI dis 5  
Descrizione: Catino di piccole dimensioni  
con orlo triangolare e vasca emisferica  
Diametro orlo: 20 cm  
Impasto: ccud 8  
Provenienza: US 26008, NMI 1  
Datazione contesto: XI-XII secolo

**SV.UD. Catino 7**

**Sc.inf.nr. 3114**

TAV. XVI dis 6  
Descrizione: Catino carenato con orlo arro-  
tondato su vasca troncoconica  
Diametro orlo: 22 cm  
Provenienza: US 26007, NMI 1  
Datazione contesto: XIII-XIV secolo

**CIOTOLE**

**SV.UD. Ciotola 1**

**Sc.inf.nr. 3824**

TAV. XVI dis 7  
Descrizione: ciotola con orlo arrotondato  
all'interno  
Diametro orlo: 16 cm

Provenienza: US 18065, NMI 1  
Datazione contesto: XIII-XIV secolo

**SV.UD. Ciotola 2**

**Sc.inf.nr. 3380**

TAV. XVI dis 8  
Descrizione: ciotola con orlo sagomato  
defluente verso l'interno, presenta incisioni  
a onde sulla superficie esterna  
Diametro orlo: 14 cm  
Provenienza: US 17001, NMI 1  
Datazione contesto: XV secolo

**SV.UD. Ciotola 3**

**Sc.inf.nr. 2880**

TAV. XVI dis 9  
Descrizione: ciotola carenata con orlo  
arrotondato, presenta incisioni a onde sulla  
superficie esterna  
Diametro orlo: 14 cm  
Impasto: ccud 7  
Provenienza: US 27000, NMI 1  
Datazione contesto: XIII-XIV secolo

**SV.UD. Ciotola 4.1**

**Sc.inf.nr. 2941**

TAV. XVI dis 10  
Descrizione: ciotola con orlo introflesso  
Diametro orlo: 16 cm.  
Provenienza: US 27008, NMI 1  
Datazione contesto: XIII-XIV secolo

**SV.UD. Ciotolina 5.1**

**Sc.inf.nr.3828**

TAV. XVII dis 1

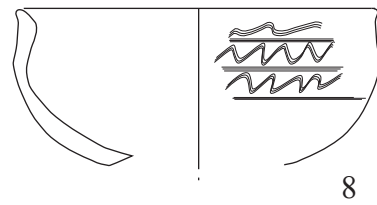
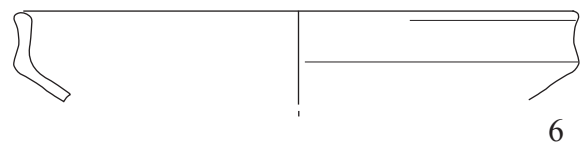
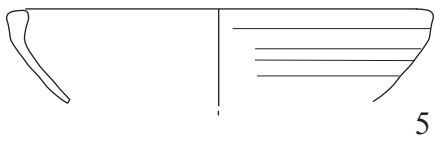
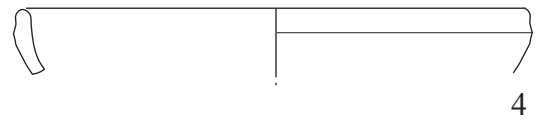
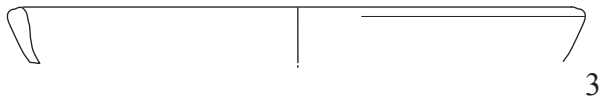
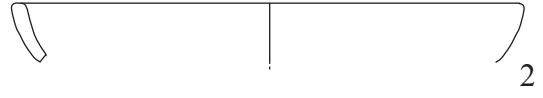
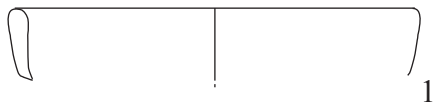

TAV. SV XVI



Descrizione: ciotola con orlo arrotondato  
Diametro orlo: 13 cm  
Impasto: ccud 23  
Provenienza: US 18065, NMI 1  
Datazione contesto: XIII-XIV secolo

**SV.UD. Ciotola 5.2**

**Sc.inf.nr. 3354**

TAV. XVII dis 2

Descrizione: ciotola con orlo arrotondato  
Diametro orlo: 13 cm  
Impasto: ccud 23  
Provenienza: US 17056, NMI 1  
Datazione contesto: XIII-XIV secolo

**OLLE**

**SV.UD. Olla 1**

**Sc.inf.nr. 3827**

TAV. XVII dis 3

Descrizione: Olla con orlo arrotondato e collo lungo  
Diametro orlo: 18 cm.  
Impasto: ccud 8  
Provenienza: US 18065, NMI 1  
Datazione contesto: XIII-XIV secolo

**SV.UD. Olla 2**

**Sc.inf.nr. 3748**

TAV. XVII dis 4

Descrizione: Olla con orlo arrotondato estroflesso  
Diametro orlo: 18 cm  
Impasto: ccud 1  
Provenienza: US 18002, NMI 1

Datazione contesto: XIII-XIV secolo

**SV.UD. Olla 3**

**Sc.inf.nr.1638**

TAV. XVII dis 5

Descrizione: Olla con orlo arrotondato ingrossato estroflesso, corpo globulare su fondo piatto

Ricomposto: 21 frammenti

Diametro orlo: 16 cm

Diametro fondo: 13 cm

Altezza: 17 cm.

Impasto: ccud 4 molto depurato

Provenienza: US 20135, NMI 1

Datazione contesto: fine XIV inizi XV secolo

**SV.UD. Olla 4**

**Sc.inf.nr. 2121**

TAV. XVII dis 6

Descrizione: Olla con orlo squadrato estroflesso, corpo globulare

Diametro orlo: 18 cm

Impasto: ccud 10 molto depurato

Provenienza: US 20038, NMI 1

Datazione contesto: XIV secolo

**SV.UD.**

**Sc.inf.nr. 3431**

TAV. XVII dis 7

Descrizione:

Diametro orlo: 10 cm

Provenienza: US 17019, NMI 1

Datazione contesto: fine XV inizi XVI secolo

**SV.UD. Olla 5**

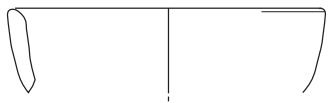

1



2

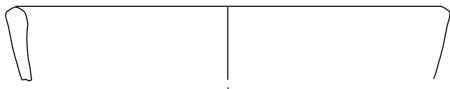

3



4

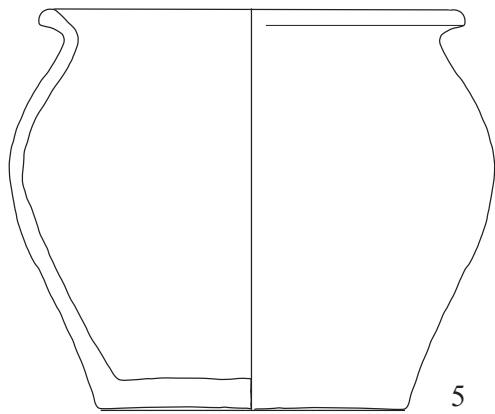

5

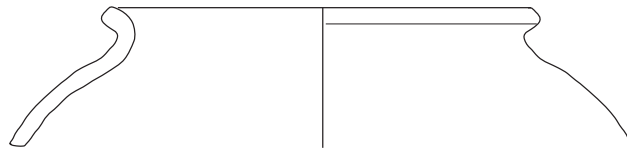

6

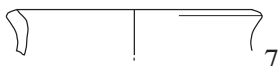

7



8

TAV. SV XVII



**Sc.inf.nr. 3244**

TAV. XVII dis 8

Descrizione: Olla con orlo arrotondato e collo molto corto

Diametro orlo: 9 cm

Impasto: ccud 16

Provenienza: US 17000, NMI 1

**SV.UD. Olla 6.1****Sc.inf.nr. 3230**

TAV. XVIII dis 1

Descrizione: Olla con orlo triangolare ingrossato defluente verso l'esterno

Diametro orlo: 19 cm

Provenienza: US 18333, NMI 1

Datazione contesto: XIII-XIV secolo

**SV.UD. Olla 6.2****Sc.inf.nr. 3174**

TAV. XVIII dis 2

Descrizione: Olla con orlo triangolare ingrossato defluente verso l'esterno

Diametro orlo: 14 cm

Provenienza: US 18333, NMI 1

Datazione contesto: XIII-XIV secolo

**SV.UD. Olla 7.1****Sc.inf.nr. 1956**

TAV. XVIII dis 3

Descrizione: Olla con orlo squadrato ingrossato defluente verso l'esterno

Diametro orlo: 14 cm

Provenienza: US 20148, NMI 1

**SV.UD. Microvasetto****Sc.inf.nr. 3866**

TAV. XVIII dis 4

Descrizione: Olletta con orlo dritto, pareti sottili e corpo globulare

Diametro orlo: 8 cm

Impasto: ccud 17 similis

Provenienza: US 17051, NMI 1

Datazione contesto: fine XV secolo

**SV.UD. Fondo****Sc.inf.nr. 2770**

TAV. XVII dis 5

Descrizione: Fondo di olla, visibili i segni della foggatura a mano

Diametro fondo: 13 cm

Impasto: ccud 15 similis

Provenienza: US 34001, NMI 1

Datazione contesto: XIV-XV secolo

**SV.UD. Fondo****Sc.inf.nr. 3340**

TAV. XVIII dis 6

Descrizione: Fondo di olla

Diametro fondo: 9 cm

Impasto: ccud 15 similis

Provenienza: US 20057, NMI 1

Datazione contesto: inizi XV

**CATINI TRONCOCONICI****SV.UD. Catino troncoconico 1****Sc.inf.nr.3691**

TAV. XVIII dis 7

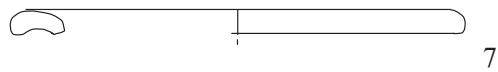
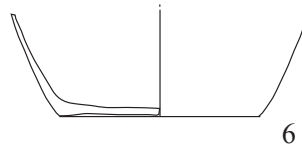
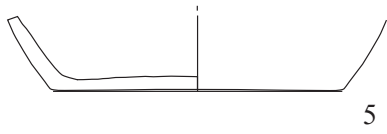
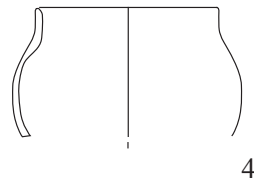
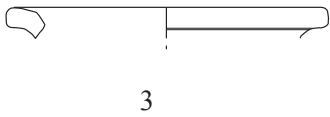
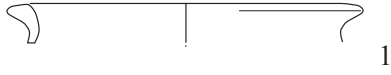

TAV. SV XVIII





Descrizione: Catino troncoconico con orlo estroflesso arrotondato  
Diametro orlo: 19 cm  
Impasto: ccud 25  
Provenienza: US 17030, NMI 1  
Datazione contesto: XV secolo

**SV.UD. Catino troncoconico 2**

**Sc.inf.nr. 1791**

TAV. XIX dis 1  
Descrizione: Catino troncoconico con orlo arrotondato vasca dritta e profonda, fondo piatto  
Diametro orlo: 16 cm  
Altezza: 10 cm  
Impasto: ccud 8  
Osservazioni: impasto molto depurato e friabile  
Provenienza: US 20165, NMI 1  
Datazione contesto: XIV secolo

**SV.UD. Catino troncoconico 3.1**

**Sc.inf.nr.3171**

TAV. XIX dis 2  
Descrizione: Catino troncoconico con orlo estroflesso arrotondato  
Diametro orlo: 20 cm  
Impasto: ccud 22,  
Osservazioni: impasto molto depurato e friabile  
Provenienza: US 20016, NMI 1  
Datazione contesto: inizi XV secolo

**SV.UD. Catino troncoconico 3.2**

**Sc.inf.nr. 3430**

TAV. XIX dis 3

Descrizione: Catino troncoconico con orlo estroflesso arrotondato  
Diametro orlo: 28 cm  
Impasto: ccud 23  
Provenienza: US 17019, NMI 1  
Datazione contesto: fine XV inizi XVI secolo

**SV.UD. Catino 4**

**Sc.inf.nr. 3822**

TAV. XIX dis 4  
Descrizione: Catino troncoconico con orlo squadrato su tesa sagomata, presumibilmente troncoconico  
Diametro orlo: 26 cm  
Provenienza: US 18065, NMI 1  
Datazione contesto: XIII-XIV secolo

**SV.UD. Catino troncoconico 5**

**Sc.inf.nr. 3756**

TAV. XIX dis 5  
Descrizione: Catino troncoconico con orlo estroflesso arrotondato e schiacciato e defluente verso l'interno  
Diametro orlo: 24 cm  
Impasto: ccud 10  
Provenienza: US 18004, NMI 1  
Datazione contesto: XIII-XIV secolo

**VASI**

**SV.UD. Vaso a listello 1**

**Sc.inf.nr. 3113**

TAV. XIX dis 6

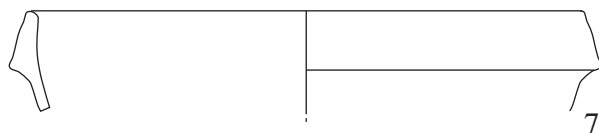
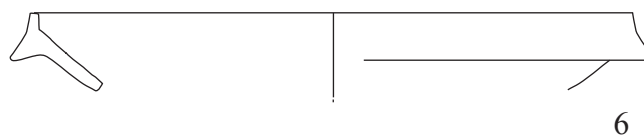
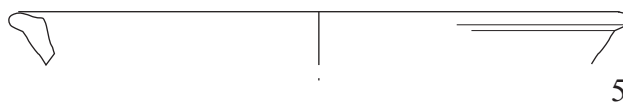
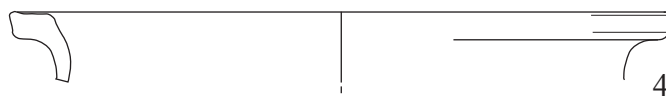
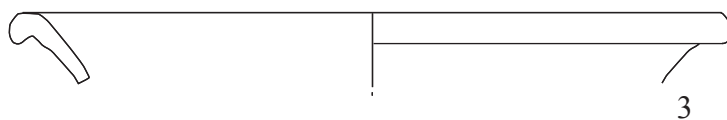
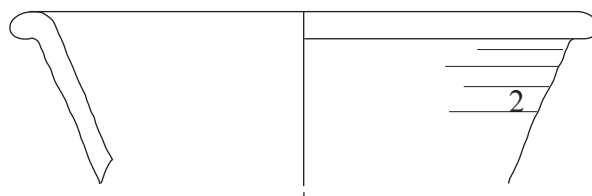
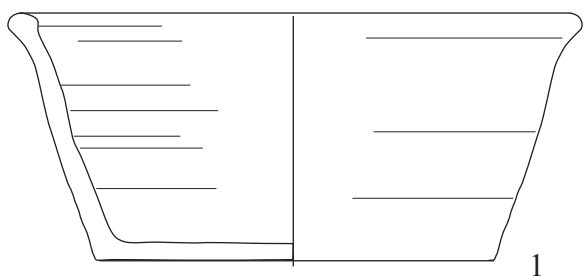

TAV. SV XIX



Descrizione: Vaso di forma emisferica con orlo ad arpione  
Diametro orlo: 24 cm  
Impasto: ccud 10  
Provenienza: US 26007, NMI 1  
Datazione contesto: XIII-XIV secolo

**SV.UD. Vaso a listello 2**

**Sc.inf.nr. 3135**

TAV. XIX dis 7  
Descrizione: Vaso di forma emisferica con orlo ad arpione  
Diametro orlo: 22 cm  
Impasto: ccud 15 similis  
Provenienza: US 26015, NMI 1  
Datazione contesto: VII secolo

**BROCCHIE**

**SV.UD. Brocca 1**

**Sc.inf.nr.1637**

TAV. XX dis 1  
Descrizione: Brocca trilobata, con orlo leggermente squadrato su collo dritto e lungo, ansa a nastro, fondo piatto  
Diametro orlo: 12 cm  
Altezza: 28,8 cm  
Impasto: ccud 14 DEPURATO  
Provenienza: US 20135, NMI 1  
Datazione contesto: fine XIV inizi XV secolo

**SV.UD. Brocca 2.1**

**SCHEDA INFORMATICA: nr 2122**

TAV. XX dis 2

Descrizione: Brocca con orlo arrotondato ingrossato, presumibilmente trilobata, con ansa a nastro decorata con motivo inciso a onde  
Diametro orlo: 10 cm  
Impasto: DEPURATO  
Provenienza: US 20038 NMI 1  
Datazione reperto: XII-XV secolo

**SV.UD. Brocca 2.2**

**SCHEDA INFORMATICA: nr 3121**

TAV. XX dis 3  
Descrizione: Brocca con orlo arrotondato ingrossato  
Diametro orlo: 8 cm  
Impasto: DEPURATO  
Provenienza: US 26008 NMI 1  
Datazione contesto: XI-XII secolo

Cfr. Alberti et alii 2005, monastero di San Michele alla Verruca, p. 284. tav 10, fig 1, datazione 1260-prima metà XV secolo

**SV.UD. Brocca 2.3**

**Sc.inf.nr. 3692**

TAV. XX dis 4  
Descrizione: Brocca con orlo arrotondato ingrossato  
Diametro orlo: 7 cm  
Impasto: ccud 11  
Provenienza: US 17030 NMI 1  
Datazione contesto: XV secolo

**SV.UD. Brocca 3.1**

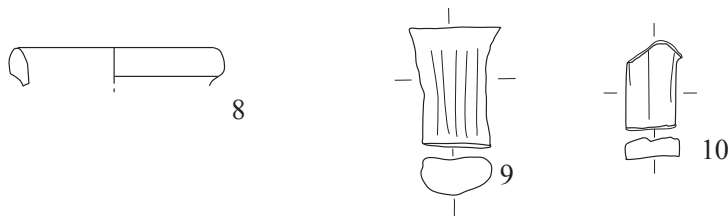
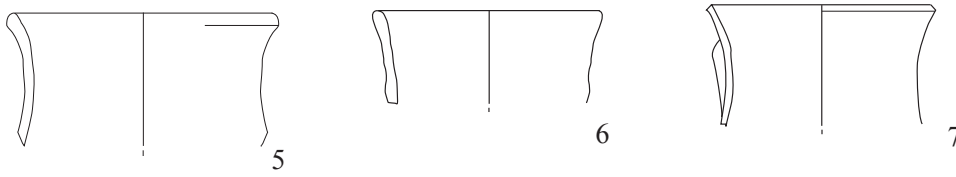
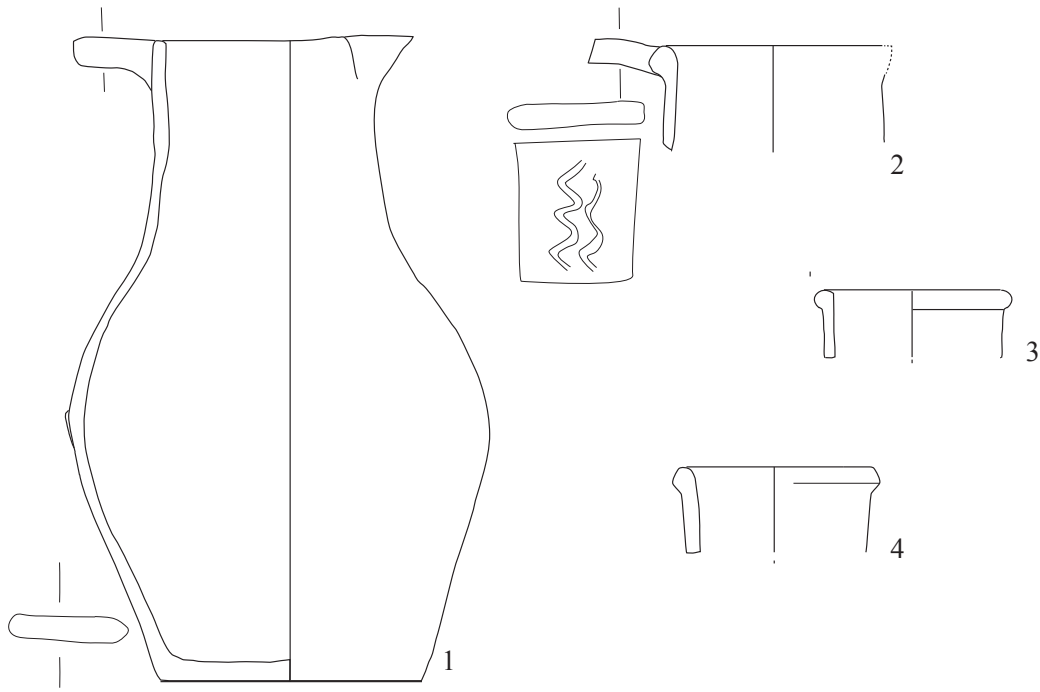

TAV. SV XX



**Sc.inf.nr. 3172**

TAV. XX dis 5

Descrizione: Brocca con orlo sottile squadrato, collo lungo defluente verso l'esterno

Diametro orlo: 10 cm

Impasto: ccud 22

Provenienza: US 20016 NMI 1

Datazione contesto: inizi XV secolo

**SV.UD. Brocca 3.2**

**SCHEDA INFORMATICA: nr 3791**

TAV. XX dis 6

Descrizione: Brocca con orlo sottile squadrato, collo lungo defluente verso l'esterno

Diametro orlo: 10 cm.

Impasto: ccud 6

Provenienza: US 18019 NMI 1

Datazione contesto: fine XIV secolo

**SV.UD. Brocca 3.3**

**SCHEDA INFORMATICA: nr 3793**

TAV. XX dis 7

Descrizione: Brocca con orlo sottile squadrato, collo lungo defluente verso l'esterno

Diametro orlo: 10 cm.

Impasto: ccud 6

Provenienza: US 18019 NMI 1

Provenienza: US 27001 NMI 1

Datazione contesto: fine XIV secolo

**SV.UD. Brocca 4**

**Sc.inf.nr. 3043**

TAV. XX dis 8

Descrizione: Brocca con orlo ovale appuntito

Diametro orlo: 9 cm

Impasto: ccud 14

Provenienza: US 24057 NMI 1

Datazione contesto: XIII-XIV secolo

**SV.UD. Ansa**

**Sc.inf.nr. nr 3102**

TAV. XX dis 9

Descrizione ansa a nastro

Impasto: ccud 19

Provenienza: US 26001, NMI 1

Datazione contesto: XIV-XV secolo

**SV.UD. Ansa**

**Sc.inf.nr. 3103**

TAV. XX dis 10

Descrizione ansa a nastro

Impasto: ccud 12

Provenienza: US 26001, NMI 1

Datazione contesto: XIV-XV secolo

**SV.UD. Brocca 5**

**Sc.inf.nr. 3481**

TAV. XXI dis 1

Descrizione: Brocca con orlo indistinto arrotondato

Diametro orlo: 10 cm

Impasto: ccud 6

Provenienza: US 17033 NMI 1

Datazione contesto: fine XV secolo

**SV.UD. Brocca 6.1**

**Sc.inf.nr. 3773**

TAV. XXI dis 2

Descrizione: Brocca con orlo leggermente squadrato e svasato

Diametro orlo: 11 cm  
Impasto: ccud 23  
Provenienza: US 18006 NMI 1  
Datazione contesto: fine XV secolo

**SV.UD. Brocca 6.2**

**Sc.inf.nr. 1723**

TAV. XXI dis 3

Descrizione: Brocca con orlo leggermente squadrato ingrossato rispetto alla parete e defluente verso l'esterno, ansa a nastro fondo piatto e corpo globulare

Diametro orlo: 11 cm

Altezza: 26 cm

Impasto: ccud 8 DEPURATO

Osservazioni: impasto molto friabile, linee del tornio ben visibili

Provenienza: US 20172 NMI 1

**SV.UD. Brocca 6.3**

**Sc.inf.nr. 3829**

TAV. XXI dis 4

Descrizione: Brocca con orlo arrotondato ingrossato defluente verso l'esterno

Diametro orlo: 9 cm

Impasto: ccud 10

Provenienza: US 18065 NMI 1

Datazione contesto: XIII-XIV secolo

**SV.UD. Brocca 7**

**Sc.inf.nr. 3059**

TAV. XXI dis 5

Descrizione: Brocca con orlo arrotondato ingrossato defluente verso l'esterno su collo corto e stretto, ansa a mandorla

Diametro orlo: 6 cm

Impasto: ccud 11

Provenienza: US 24060 NMI 1

Datazione contesto: XV-XVI secolo

**SV.UD. Brocca 8**

**Sc.inf.nr.3820**

TAV. XXI dis 6

Descrizione: Brocca con orlo arrotondato defluente verso l'esterno su collo corto e stretto, ansa a nastro complanare all'orlo

Diametro orlo: 7 cm

Impasto: ccud 26

Provenienza: US 18039 NMI 1

Datazione contesto: prima metà XIII secolo

**SV.UD. Brocca 9**

**Sc.inf.nr. 1761**

TAV. XXII dis 3

Descrizione: Orlo di brocca di grandi dimensioni con orlo indistinto e corpo globulare, ansa a nastro e fondo piatto

Diametro orlo: 9 cm

Impasto: ccud 13 DEPURATO

Provenienza: US 20172 NMI 1

**SV.UD. Brocca fondo**

**Sc.inf.nr. 3339**

TAV. XXI dis 7

Descrizione: Brocca con corpo a sacchetto piede svasato e ansa tubolare

Ricomposto da 24 frammenti

Impasto: ccud 25

Provenienza: US 20057 NMI 1

Datazione contesto: inizi XV secolo

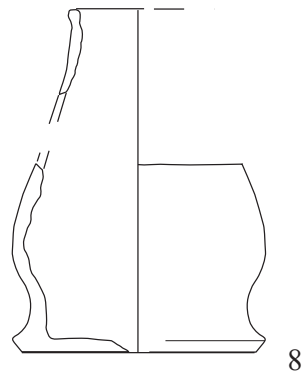
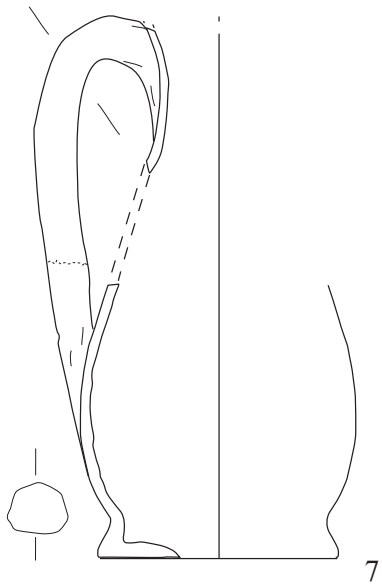
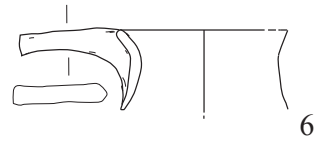
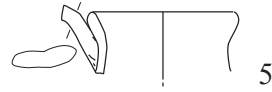
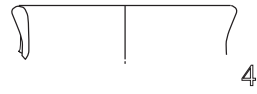
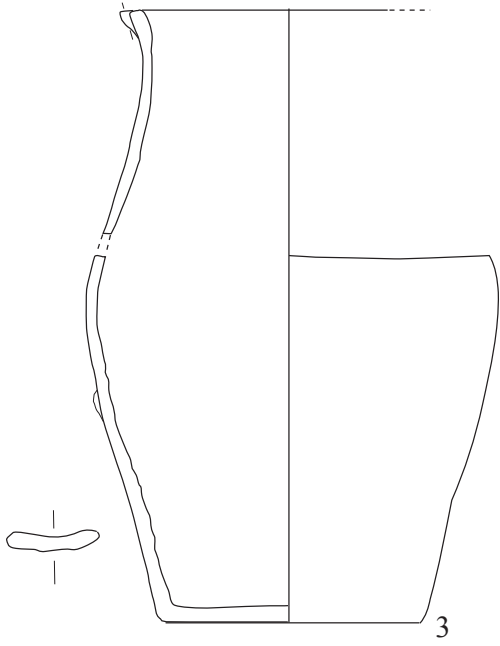
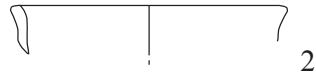
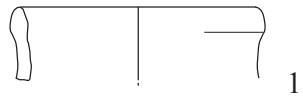

TAV. SV XXI



**SV.UD. Brocchetta**

**Sc.inf.nr. 1792**

TAV. XXI dis 8

Descrizione: Brocchetta con orlo arrotondato ingrossato, corpo a sacchetto piede svasato con leggereo scalino defluente verso l'interno e fondo piatto

Diametro fondo: 10 cm

Ricomposto da 21 frammenti

Impasto: DEPURATO

Provenienza: US 20165 NMI 1

Datazione contesto: ultimo quarto XIV secolo

**SV.UD. Brocca**

**Sc.inf.nr. 3482**

TAV. XXII dis 2

Descrizione: Brocca orlo arrotondato estroflesso

Diametro orlo: 8 cm.

Impasto: ccud 6 DEPURATO

Provenienza: US 17033 NMI 1

Datazione contesto: fine XV secolo

**SV.UD. Brocca 9**

**Sc.inf.nr. 1761**

TAV. XXII dis 3

Descrizione: Orlo di brocca di grandi dimensioni con orlo indisitnto e corpo globulare, ansa a nastro e fondo piatto

Diametro orlo: 9 cm

Impasto: ccud 13 DEPURATO

Provenienza: US 20172 NMI 1

Datazione contesto: XIII-XIV secolo

**BOTTIGLIE**

**SV.UD. Bottiglia 1**

**Sc.inf.nr. 3660**

TAV. XXII dis 1

Descrizione: Orlo di bottiglia con orlo arrotondato e collo stretto

Diametro orlo: 4 cm.

Impasto: ccud 23 DEPURATO

Provenienza: US 17042 NMI 1

Datazione contesto: fine XIV secolo

**SV.UD. Brocca fondo**

**Sc.inf.nr. 2513**

TAV. XXII dis 4

Descrizione: fondo piatto di brocca di grandi dimensioni

Diametro fondo: 16 cm.

Impasto: ccud 19

Provenienza: US 20072 NMI 1

Datazionebe contesto: inizi XV secolo

**SV.UD. Bottiglia fondo**

**Sc.inf.nr.nr 3749**

TAV. XXII dis 5

Descrizione: fondo piatto

Diametro fondo: 6 cm

Impasto: ccud 23

Provenienza: US 18002 NMI 1

Datazione contesto: XIII-XIV secolo

**SV.UD. Brocca fondo**

**Sc.inf.nr. 3104**

TAV. XXII dis 6



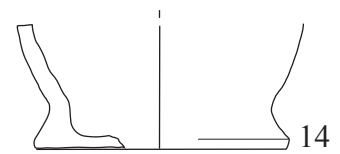
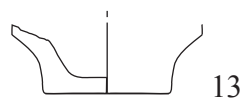
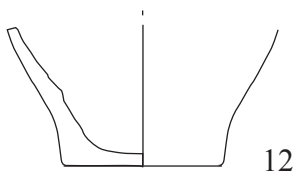
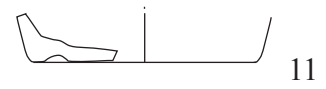
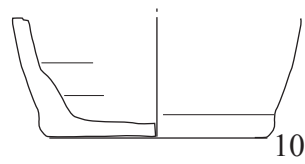
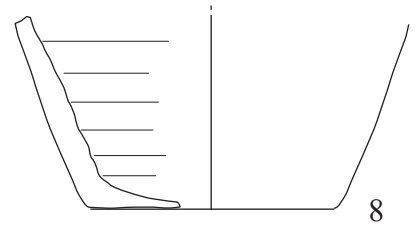
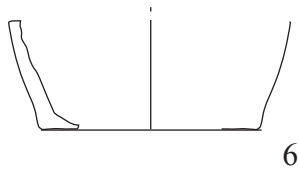
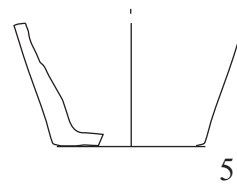
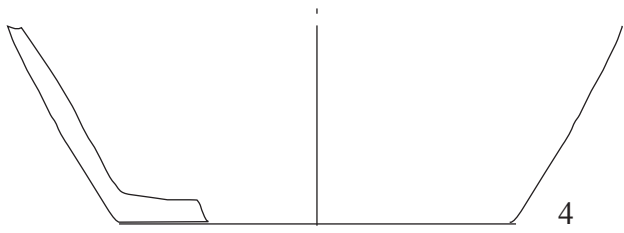
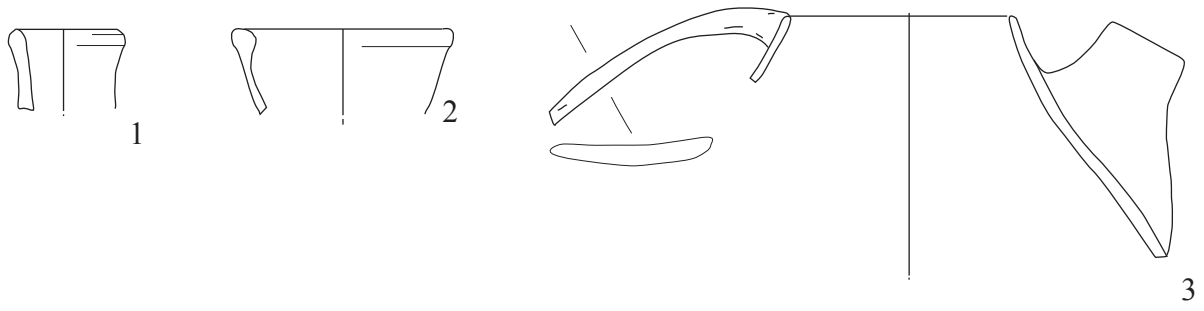

TAV. SV XXII



Descrizione: fondo piatto e corpo globulare  
Diametro fondo: 9 cm  
Provenienza: US 26001 NMI 1  
Datazione contesto: XV-XV secolo

**SV.UD. Brocca fondo**

**Sc.inf.nr. 3657**

TAV. XXII dis 7  
Descrizione: fondo piatto, pareti spesse  
Diametro fondo: 10 cm  
Impasto: ccud 11  
Provenienza: US 17042 NMI 1  
Datazione contesto: fine XIV secolo

**SV.UD. Brocca fondo**

**Sc.inf.nr. 3133**

TAV. XXII dis 8  
Descrizione: fondo piatto e pareti spesse  
Diametro fondo: 10 cm  
Impasto: ccud 20  
Provenienza: US 26015 NMI 1  
Datazione contesto: fine VII secolo

**SV.UD. Brocca fondo**

**Sc.inf.nr. 3308**

TAV. XXII dis 9  
Descrizione: fondo piatto e pareti sottili  
e piede appenna accennato, corpo  
presumibilmente globulare  
Diametro fondo: 11 cm  
Impasto: c 11  
Provenienza: US 17001 NMI 1  
Datazione contesto: XV-XVI secolo

**SV.UD. Brocca fondo**

**Sc.inf.nr. 2832**

TAV. XXII dis 10  
Descrizione: fondo piatto e pareti ingrossate  
e piede appenna accennato e corpo  
presumibilmente globulare  
Diametro fondo: 9 cm  
Impasto: ccud 21 DEPURATO  
Provenienza: US 26039 NMI 1  
Datazione contesto: VIII-X secolo

**SV.UD. Brocca fondo**

**Sc.inf.nr.3661**

TAV. XXII dis 11  
Descrizione: fondo piatto con solcatura ad an-  
ello  
Diametro fondo: 9 cm.  
Provenienza: US 17042 NMI 1  
Datazione contesto: fine XIV secolo

**SV.UD. Brocca fondo**

**Sc.inf.nr. 3734**

TAV. XXII dis 12  
Descrizione: fondo piatto e corpo ovoide  
Diametro fondo: 6 cm.  
Impasto: ccud 2 similis  
Provenienza: US 15069 NMI 1

**SV.UD. Brocchetta fondo**

**Sc.inf.nr. 3830**

TAV. XXII dis 13  
Descrizione: fondo piatto e corpo ovoide  
Diametro fondo: 5 cm.  
Impasto: ccud 27  
Provenienza: US 18065 NMI 1

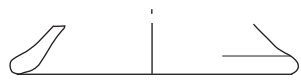

1



2

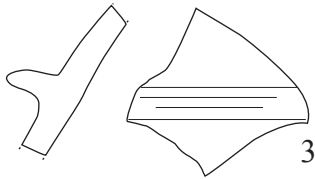

3

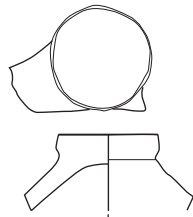

4

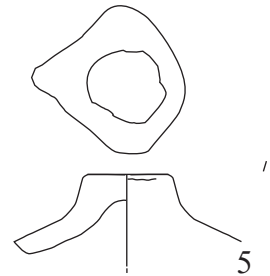

5

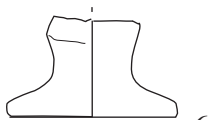

6

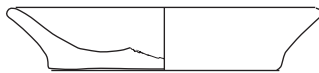

7

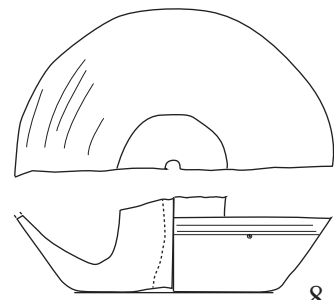

8

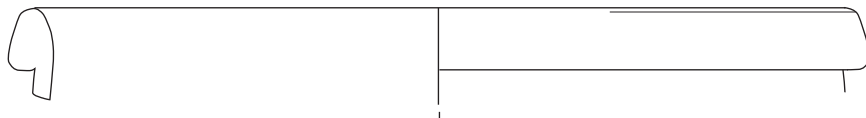

9

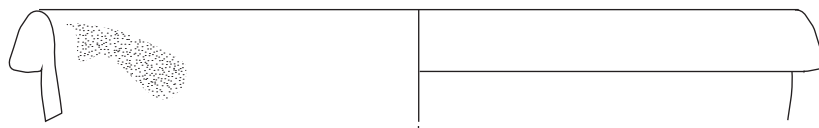

10



Datazione contesto: XIII- XIV secolo

Provenienza: US 34001 NMI 1

Datazione contesto: XIV-XV secolo

**SV.UD. Brocca fondo**

**Sc.inf.nr. 1653**

TAV. XXII dis 14

Descrizione: fondo piatto e corpo ovoide

Diametro fondo: 10 cm.

Impasto: sm4 DEPURATA

Provenienza: US 20135 NMI 1

Datazione contesto: fine XIV inizi XV secolo

**SV.UD. Coperchio presa**

**Sc.inf.nr. 3117**

TAV. XXIII dis 4

Descrizione: Frammento di coperchio con presa a bottone e pareti rettilinee

Provenienza: US 26007 NMI 1

Datazione contesto: XIII-XIV secolo

**SV.UD. Coperchio 1**

**Sc.inf.nr. 3226**

TAV. XXIII dis 1

Descrizione: coperchio di piccole dimensioni

Diametro: 11 cm

Provenienza: US 15199 NMI 1

Datazione contesto: XIII-XIV secolo

**SV.UD. Coperchio presa**

**Sc.inf.nr. 3134**

TAV. XXIII dis 5

Descrizione: presa di coperchio

Provenienza: US 26015 NMI 1

Datazione contesto: fine VII secolo

**SV.UD. Coperchio 2.1**

**Sc.inf.nr. 3105**

TAV. XXIII dis 2

Descrizione: coperchio di piccole dimensioni

Diametro: 14 cm

Impasto: ccud 19 similis

Provenienza: US 26001 NMI 1

Datazione contesto: XIV-XV secolo

**SV.UD. Piedistallo**

**Sc.inf.nr. 2769**

TAV. XXIII dis 6

Descrizione: base di piedistallo, fondo piatto

Diametro fondo: 6,6 cm

Impasto: ccud 4

Provenienza: US 34001 NMI 1

Datazione contesto: XIV-XV secolo

**SV.UD. Coperchio 2.2**

**Sc.inf.nr. 3080**

TAV. XXIII dis 3

Descrizione: parete di coperchio con presa mediana

Impasto: ccud 11

**SV.UD.**

**Sc.inf.nr. 2628**

TAV. XXIII dis 7

Descrizione: PROFILO INTERO

Diametro fondo: 9 cm

Impasto: c 11

Provenienza: US 32012 NMI 1

Datazione contesto: XIV-XV secolo

Altri individui

NMI 1- US 34001 impasto c 11

**SV.UD.Portacandela**

**Sc.inf.nr. 3077**

TAV. XXIII dis 8

Descrizione: fondo di portacandela

Diametro fondo: 8 cm

Provenienza: US 27000 NMI 1

Datazione contesto: XIII-XIV secolo

**SV.UD. Vaso da fiori 1.1**

**Sc.inf.nr. 3821**

TAV. XXIII dis 9

Descrizione: vaso da fiori con olro ripiegato

Diametro orlo: 32 cm

Impasto: ccud 1

Provenienza: US 18065 NMI 1

Datazione contesto: XIII-XIV secolo

**SV.UD. Vaso da fiori 1.2**

**Sc.inf.nr. 3112**

TAV. XXIII dis 10

Descrizione: vaso da fiori con olro ripiegato,  
presenta una leggera dipintura in rosso molto  
diluata

Diametro orlo: 30 cm

Impasto: ccud 4

Provenienza: US 26007 NMI 1

Datazione contesto: XIII-XIV secolo

## **2.3.4 CERAMICA INVETRIATA VERDE O GIALLA (INV) CIOTOLE**

### **SV.INV. Ciotola 1.1**

**Sc.inf.nr. 2040**

TAV. XXIV dis 1

Descrizione: ciotola con orlo indistinto assottigliato, corpo carenato con parete svasata, piede ad anello, fondo umbonato

Diametro orlo: 14 cm

Impasto: M7 beige

Colore vetrina: verde oliva

Osservazioni: visibile traccia del distanziatore sulla superficie interna

Provenienza: US 20220 NMI 1

Datazione contesto: fine XV secolo

Cfr. Richiama per forma alcuni esemplari di provenienza campana attestati anche nella Crypta Balbi, Molinari 1990, p. 366, Tav. XLVIII fig 390, Fontana 1984, tav. XI fig 10, vengono attribuite a produzioni della fine del XIII secolo

### **SV.INV. Ciotola 1.2**

**Sc.inf.nr. 2031**

TAV. XXIV dis 2

Descrizione: ciotola con orlo indistinto assottigliato, corpo carenato con parete svasata

Diametro orlo: 12 cm

Impasto: inv pol 10 arancione

Colore vetrina: verde scuro tendente al marrone

Provenienza: US 20220 NMI 1

Datazione contesto: fine XV secolo

### **SV.INV. Ciotola 1.3**

**Sc.inf.nr. 2025**

TAV. XXIV dis 3

Descrizione: piede ad anello con fondo umbonato appartenente presumibilmente a ciotole della tipologia precedente

Diametro fondo: 5 cm

Impasto: m1

Colore vetrina: giallo scuro tendente al marrone

Osservazioni: la vetrina è opaca ma molto compatta, sulla superficie interna visibile segno del distanziatore

Provenienza: US 20244 NMI 1

Datazione contesto: XIII-XIV secolo

### **SV.INV. Ciotola 2.1**

**Sc.inf.nr. 3538**

TAV. XXIV dis 4

Descrizione: ciotola con orlo sottile squadrato sagomato sulla parete emisferica

Diametro orlo: 14 cm

Impasto: inv pol 12

Colore vetrina: verde

Provenienza: US 20002 NMI 1

Datazione reperto: fine XIII secolo

### **SV.INV. Scodella 1**

**Sc.inf.nr. 2718**

TAV. XXIV dis 5

Descrizione: scodella con orlo con breve tesa squadrata e pareti dritte

Diametro orlo: 24 cm

Impasto: m 12 rosso

Colore vetrina: marrone

Provenienza: US 34001 NMI 1

Datazione contesto: XIII-XIV secolo

**SV.INV. Scodella 2**

**Sc.inf.nr. 2719**

TAV. XXIV dis 6

Descrizione: scodella carenata con orlo squadrato e pareti dritte

Diametro orlo: 28 cm

Impasto: m 14 rosso

Colore vetrina: marrone

Osservazioni: la superficie interna è maculata con tracce marroni più oscure mentre su quella esterna ci sono leggere impressioni puntinate disposte in sequenza regolare

Provenienza: US 34001 NMI 1

Datazione contesto: XIII-XIV secolo

**SV.INV. Scodella 3.1**

**Sc.inf.nr. 2718**

TAV. XXIV dis 7

Descrizione: scodella a vasca profonda con orlo sagomato

Diametro orlo: 22 cm

Impasto: inv pol 11 rosso

Colore vetrina: esterna marrone, gialla interna

Osservazioni: sulla superficie interna tracce maculate più oscure

Provenienza: US 34001 NMI 1

Datazione contesto: XIII-XIV secolo

**SV.INV. Brocchetta 1**

TAV. XXV dis 1

Descrizione: Brocchetta trilobata a corpo espanso, presenta linee incise sotto il collo e nel punto di massima espansione del corpo ceramico, ansa a

sezione ovale, fondo piatto

Diametro orlo: 4,6 cm

Altezza 20,5

Impasto: rosso

Colore vetrina: verde

Provenienza: settore 23000 NMI 1

Datazione reperto: XIII secolo.

**SV.INV. Brocchetta 2**

**Sc.inf.nr. 2015**

TAV. XXV dis 2

Descrizione: Brocchetta trilobata visibile attacco dell'ansa e linee incise sotto il collo

Diametro orlo: 1,6 cm

Impasto: inv pol 13 bis arancione

Colore vetrina: verde tendente al giallo

Provenienza: US 20220 NMI 1

Datazione contesto: fine XV secolo.

Datazione reperto: XIII secolo

**SV.INV. Brocca 1**

**Sc.inf.nr. 1821**

TAV. XXV dis 3

Descrizione: Brocca trilobata con orlo indistinto

Diametro orlo: 8 cm

Impasto: m4 rosa

Colore vetrina: verde oliva

Provenienza: US 20165 NMI 1

Datazione contesto: ultimo quarto XIV secolo

**SV.INV. Bottiglia 1**

**Sc.inf.nr.2753**

TAV. XXV dis 4

Descrizione: Bottiglia con orlo squadrato

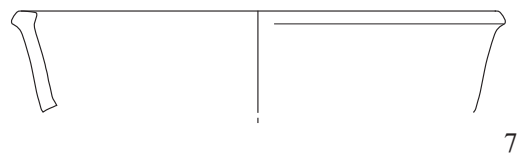
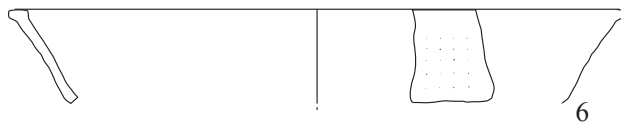
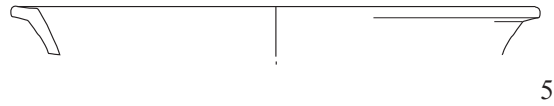
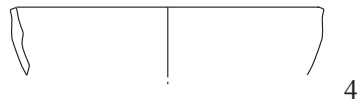
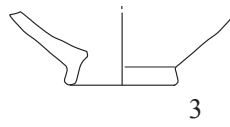
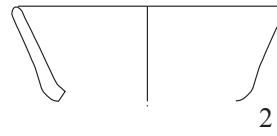
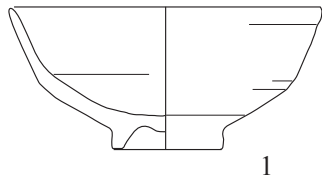

TAV. SV XXIV





e collo stretto sagomato  
Diametro orlo: 2,5 cm  
Impasto: vv2 rosa  
Colore vetrina: gialla  
Provenienza: US 34002 NMI 1  
Datazione contesto: XIV-XVsecolo

**SV.INV. Bottiglia 2**

**Sc.inf.nr. 2981**

TAV. XXV dis 5  
Descrizione: Bottiglia con orlo indistinto  
Diametro orlo: 4 cm  
Impasto: vv5 bianco  
Colore vetrina: verde brillante  
Provenienza: US 28006 NMI 1  
Datazione contesto: XIII-XIV secolo

**SV.INV. Bottiglia 3**

**Sc.inf.nr. 2937**

TAV. XXV dis 6  
Descrizione: Bottiglia con orlo indistinto  
Diametro orlo: 6 cm  
Impasto: vv7 rosso chiaro  
Colore vetrina: gialla  
Provenienza: US 27008 NMI 1  
Datazione contesto: XIII-XIV secolo

**SV.INV. Bottiglia 4**

**Sc.inf.nr. 3212**

TAV. XXV dis 7  
Descrizione: Bottiglia con orlo indistinto  
Diametro orlo: 8 cm  
Impasto: vv3  
Colore vetrina: verde  
Provenienza: US 15170 NMI 1

Datazione contesto: XIII-XIV secolo  
**SV.INV. Bottiglia 5**  
**Sc.inf.nr. 32809**  
TAV. XXV dis 11  
Descrizione: Bottiglia con orlo indistinto  
Diametro orlo: 10 cm  
Impasto: vv13  
Colore vetrina: verde  
Provenienza: US 26028 NMI 1  
Datazione contesto: XIII-XIV secolo

**SV.INV.**

**Sc.inf.nr. 2120**

TAV. XXV dis 8  
Descrizione:  
Diametro orlo: 8 cm  
Impasto: m5 arancione  
Colore vetrina: verde  
Provenienza: US 20038 NMI 1  
Datazione reperto: XIII -XV secolo  
Datazione contesto: fine XIV secolo

**SV.INV.**

**Sc.inf.nr. 3237**

TAV. XXV dis 9  
Descrizione:  
Diametro orlo: 10 cm  
Impasto: vv7 arancione  
Colore vetrina: verde oliva  
Provenienza: US 17007 NMI 1  
Datazione contesto: XIII-XIV secolo

**SV.INV. Forma chiusa**

**Sc.inf.nr. 3090**

TAV. XXV dis 10

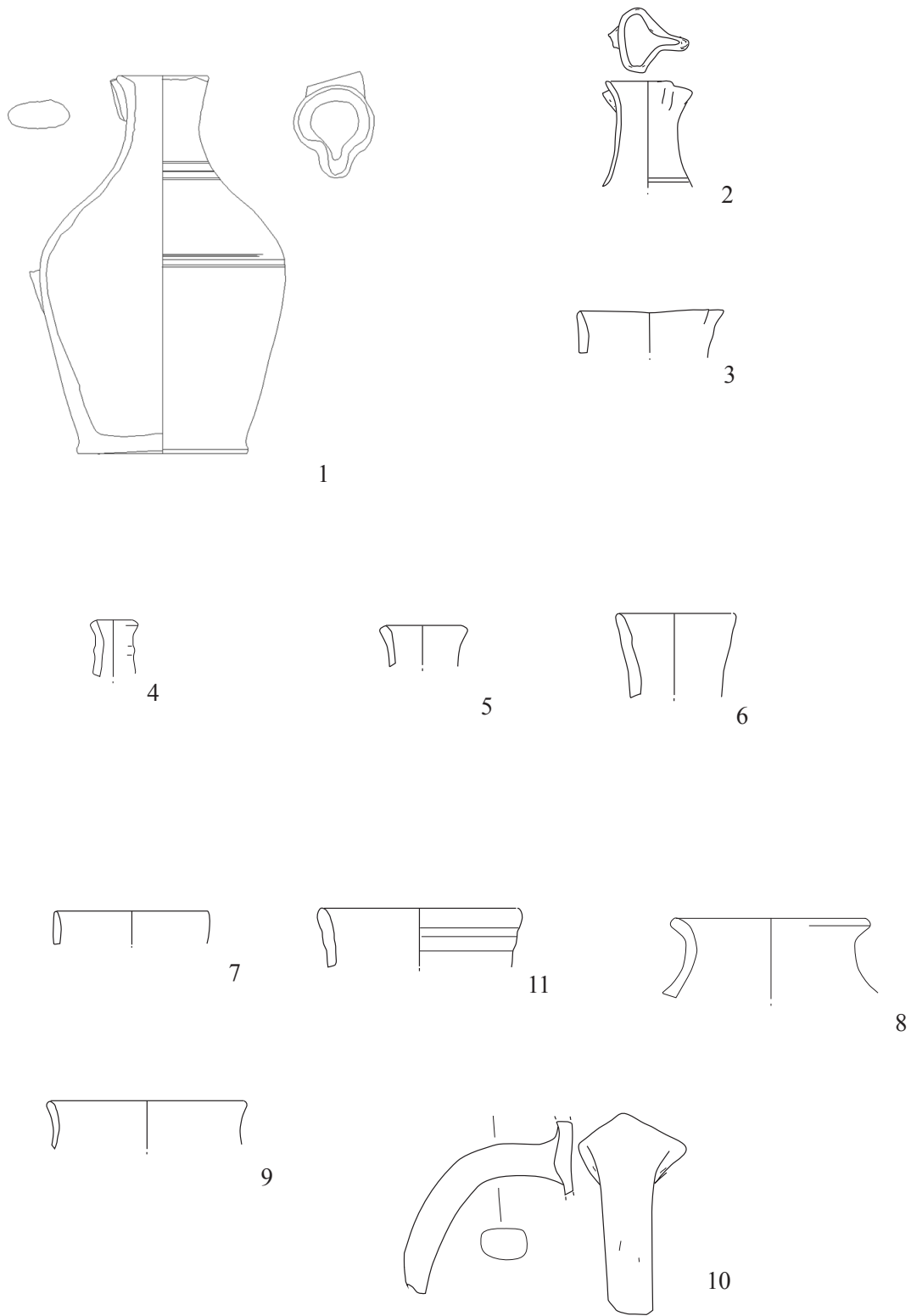

TAV. SV XXV



Descrizione: Ansa a sezione tubolare  
Diametro orlo: 8 cm  
Impasto: vv9 arancione  
Colore vetrina: verde  
Provenienza: US 26001 NMI 1  
Datazione contesto: XIV-XV secolo

**SV.INV. Calice di coppetta**

**Sc.inf.nr. 2569**

TAV. XXVI dis 1  
Descrizione: Fondo di probabile coppetta su calice  
Diametro fondo: 6 cm  
Impasto: m5 rosa bruno chiaro  
Colore vetrina: gialla  
Provenienza: US 32001 NMI 1  
Datazione contesto: XIV-XV secolo

**SV.INV. Fondo forma chiusa**

**Sc.inf.nr. 2570**

TAV. XXVI dis 2  
Descrizione: Fondo piatto di forma chiusa carenata di piccole dimensioni  
Diametro fondo: 6 cm.  
Impasto: vv2 rosa  
Colore vetrina: verde, più chiara sulla superficie esterna  
Provenienza: US 32001 NMI 1  
Datazione contesto: XIV-XV secolo

**SV.INV. Fondo forma chiusa**

**Sc.inf.nr.3746**

TAV. XXVI dis 3  
Descrizione: Fondo appartenente a forma chiusa  
Diametro fondo: 7 cm.

Impasto: vv2 rosa  
Colore vetrina: verde chiaro  
Provenienza: US 13001 NMI 1  
Datazione contesto: XIV-XV secolo

**SV.INV. Fondo forma chiusa**

**Sc.inf.nr. 2808**

TAV. XXVI dis 4  
Descrizione: Fondo appartenente a forma chiusa di piccole dimensioni, piede appena accennato e corpo presumibilmente globulare  
Diametro fondo: 5 cm  
Impasto: vv13 rosa  
Colore vetrina: verde chiaro  
Provenienza: US 26028 NMI 1  
Datazione contesto: XIII-XIV secolo

**SV.INV. Fondo forma chiusa**

**Sc.inf.nr. 3236**

TAV. XXVI dis 5  
Descrizione: Fondo appartenente a forma chiusa di piccole dimensioni, pareti molto spesse e tozze, piede appena accennato  
Diametro fondo: 5 c,  
Impasto: vv4 grigio  
Colore vetrina: verde brillante, scuro all'interno  
Provenienza: US 17007 NMI 1  
Datazione contesto: XIII-XIV secolo

**SV.INV. Fondo forma chiusa**

**Sc.inf.nr.2711**

TAV. XXVI dis 6  
Descrizione: Fondo appartenente a forma chiusa con pareti spesse e dritte  
Diametro fondo: 11 cm.

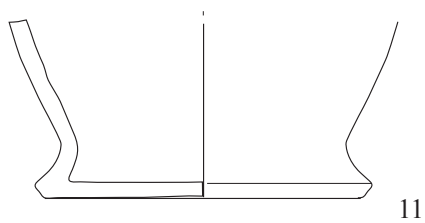
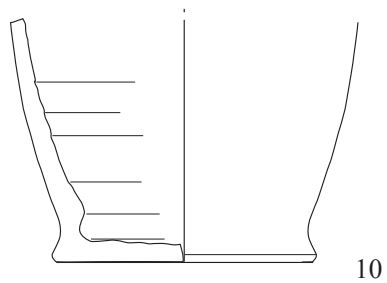
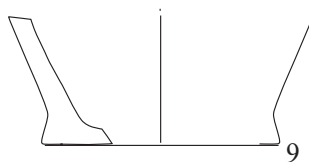
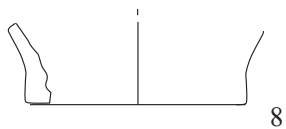
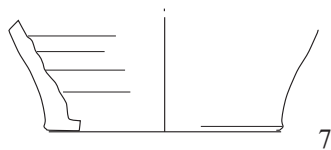
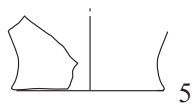
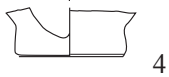
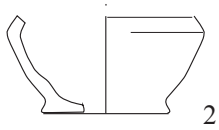
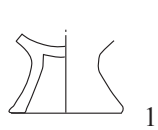

TAV. SV XXXVI



Impasto: vv2 rosa  
Colore vetrina: verde brillante  
Provenienza: US 34001 NMI 1  
Datazione contesto: XIV-XV secolo

**SV.INV. Fondo forma chiusa**

**Sc.inf.nr. 2582**

TAV. XXVI dis 7

Descrizione: Fondo appartenente a forma chiusa con corpo svasato

Diametro fondo: 11 cm.

Impasto: vv2 rosa

Colore vetrina: verde brillante

Provenienza: US 32009 NMI 1

Datazione contesto: fine XIII-XIV secolo

**SV.INV. Fondo forma chiusa**

**Sc.inf.nr. 2239**

TAV. XXVI dis 8

Descrizione: Fondo appartenente a forma chiusa con corpo appena svasato

Diametro fondo: 10 cm

Impasto: vv6 bianco

Colore vetrina: verde brillante

Provenienza: US 32009 NMI 1

Datazione contesto: fine XIII-XIV secolo

**SV.INV. Fondo forma chiusa**

**Sc.inf.nr. 1969**

TAV. XXVI dis 9

Descrizione: Fondo appartenente a forma chiusa, piede appena accennato

Diametro fondo: 11 cm

Impasto: inv pol 8 rosa

Colore vetrina: verde oliva

Provenienza: US 20168 NMI 1

Datazione contesto: fine XIII-XIV secolo

**SV.INV. Fondo forma chiusa**

**Sc.inf.nr. 3585**

TAV. XXVI dis 10

Descrizione: Fondo appartenente a forma chiusa, presumibilmente una brocca, piede appena accennato  
fondo piatto

Diametro fondo: 12 cm

Impasto: vv2

Colore vetrina: verde brillante

Osservazioni: tracce del distanziatore sul fondo

Provenienza: US 20057 NMI 1

Datazione contesto: inizi XV secolo

Datazione reperto: XIII secolo

**SV.INV. Fondo forma chiusa**

**Sc.inf.nr. 2068**

TAV. XXVI dis 11

Descrizione: Fondo appartenente a forma chiusa, presumibilmente una brocca con piede svasato e corpo globulare

Diametro fondo: 15 cm

Impasto: ccud 11 rosa

Colore vetrina: verde brillante, poco presente sulla superficie interna

Provenienza: US 20100 NMI 1

Datazione contesto: XIII-XIV secolo

Datazione reperto: XIII secolo

**SV.INV. Fondo forma chiusa**

**Sc.inf.nr. 2575**

TAV. XXVII dis 1

Descrizione: Fondo appartenente a forma chiusa, presumibilmente una brocca con piede

svasato e corpo globulare  
Diametro fondo: 10 cm  
Impasto: vv11 rosa  
Colore vetrina: verde  
Provenienza: US 32001 NMI 1  
Datazione contesto: XIII-XIV secolo

**SV.INV. Fondo forma chiusa**

**Sc.inf.nr. 2572**

TAV. XXVII dis 2  
Descrizione: Fondo appartenente a forma chiusa, presumibilmente una brocca con piede svasato e corpo globulare  
Diametro fondo: 8 cm.  
Impasto: vv6 bianco  
Colore vetrina: verde  
Provenienza: US 32001 NMI 1  
Datazione contesto: XIII-XIV secolo

**SV.INV. Fondo forma chiusa**

**Sc.inf.nr. 2067**

TAV. XXVII dis 3  
Descrizione: Fondo appartenente a forma chiusa, presumibilmente una brocca con piede svasato e corpo globulare, pareti spesse  
Diametro fondo: 11 cm  
Impasto: vv2 rosa  
Colore vetrina: verde  
Osservazioni: sulla superficie del fondo è depositato un grumo argilloso, forse traccia di zampa di gallo  
Provenienza: US 20100 NMI 1  
Datazione contesto: XIII-XIV secolo  
Datazione reperto: XIII secolo

**SV.INV. Fondo forma chiusa**

**Sc.inf.nr.2877**

TAV. XXVII dis 4  
Descrizione: Fondo appartenente a forma chiusa, presumibilmente una brocca con piede corto e corpo globulare, pareti spesse  
Diametro fondo: 8 cm  
Impasto: vv13 arancione chiaro  
Colore vetrina: verde brillante  
Provenienza: US 27000 NMI 1

**SV.INV. Fondo forma apewrta**

**Sc.inf.nr. 3801**

TAV. XXVII dis 5  
Descrizione: Fondo appartenente a forma aperta di piccole dimensioni, presumibilmente una ciotolina  
Diametro fondo: 4 cm  
Impasto: vv2  
Colore vetrina: verde, solo internamente  
Provenienza: US 18023 NMI 1  
Datazione contesto: XVI secolo

### **2.3.5 CERAMICA INGOBBIATA E INVETRIATA E DIPINTA INGOBBIATA E INVETRIATA**

#### **CIOTOLE**

##### **SV.ING.IN. Ciotola 1**

**Sc.inf.nr. 3598**

TAV. XXVIII dis 1

Descrizione: Ciotola con orlo arrotondato e pareti sottili

Diametro orlo: 12 cm

Impasto: m2 similis

Trattamento superficie: ingobbiata e invetriata su entrambe le superfici

Colore vetrina: gialla

Osservazioni: sull'orlo segni di contatto con altro individuo durante la seconda cottura

Provenienza: US 20072 NMI 1

Datazione contesto: inizi XV secolo

##### **SV.ING.INV. Ciotola 2**

**Sc.inf.nr. 2455**

TAV. XXVIII dis 2

Descrizione: Ciotola con orlo arrotondato smussato verso l'interno e pareti sottili

Diametro orlo: 13 cm

Impasto: m2 marroncino pallido

Trattamento superficie: ingobbiata e invetriata su entrambe le superfici

Colore vetrina: gialla

Provenienza: US 20071 NMI 1

Datazione contesto: inizi XV secolo

Datazione contesto: inizi XV secolo

##### **SV.ING.INV. Ciotola 3**

**Sc.inf.nr. 2455**

TAV. XXVIII dis 3

Descrizione: Ciotola con orlo arrotondato

Diametro orlo: 14 cm.

Impasto: g2 beige

Trattamento superficie: ingobbiata e invetriata sulla superficie interna

Colore vetrina: gialla

Provenienza: US 25007 NMI 1

Datazione contesto: XVI secolo

##### **SV.ING.INV. Ciotola 3**

**Sc.inf.nr. 2455**

TAV. XXVIII dis 2

Descrizione: Ciotola con orlo arrotondato smussato verso l'interno e pareti sottili

Diametro orlo: 13 cm

Impasto: m2 marroncino pallido

Trattamento superficie: ingobbiata e invetriata su entrambe le superfici

Colore vetrina: gialla

Provenienza: US 20071 NMI 1

Datazione contesto: inizi XV secolo

#### **SCODELLE**

##### **SV.ING.INV. Scodella**

**Sc.inf.nr. 3530**

TAV. XXVIII dis 2

Descrizione: scodella con orlo sagomato

Diametro orlo: 22 cm

Trattamento superficie: invetriata su ingobbio rosso su entrambe

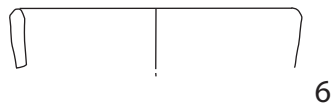
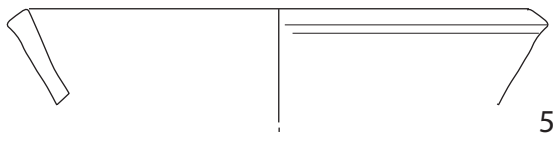
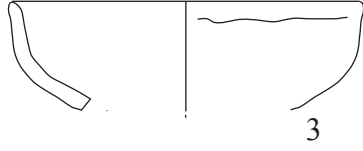
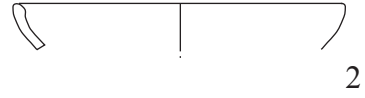

TAV. SV XXVIII





le superfici

Provenienza: US 20009 NMI 1

Datazione reperto: fine XV secolo

## **DIPINTE SOTTO VETRINA (DSV)**

### **SV.DSV. Scodella**

#### **Sc.inf.nr. 2831**

TAV. XXVIII dis 5

Descrizione: scodella con orlo squadrato  
e corpo troncoconico maculata

Diametro orlo: 20 cm

Trattamento superficie: dipinta e invetriata  
su ingobbio, solo la superficie interna

Impasto: inv pol 10 arancione

Provenienza: US 26030 NMI 1

Datazione contesto: XIII-XIV secolo

### **SV.DSV. Ciotola**

#### **Sc.inf.nr.3428**

TAV. XXVIII dis 6

Descrizione: ciotola con orlo indistinto

Diametro orlo: 11 cm.

Trattamento superficie: dipinta e invetriata  
su ingobbio, solo la superficie interna

Decorata con dipintura verde indistinta

Impasto: g6

Provenienza: US 17019 NMI 1

Datazione contesto: fine XV inizi XVI secolo

## 2.3.6 CERAMICA GRAFFITA (GR)

### CIOTOLE

#### **SV.GR. Ciotola 1 .1**

##### **Sc.inf.nr.2105**

TAV. XXIX dis 1

Descrizione: ciotola emisferica con orlo indistinto arrotondato e basso piede ad anello

Diametro orlo: 14 cm.

Trattamento superficie: dipinta e invetriata su ingobbio, sulla superficie interna, invetriata sulla superficie esterna

Decorazione graffita e dipinta in ramina e ferraccia, pennellate indistinte

Impasto: M5 arancione

Provenienza: US 20050 NMI 1

Datazione contesto: XIII-XV secolo

Datazione reperto: XIV-XV secolo

Altri individui

NMI 1 US 20016 impasto g1

Decorazione: geometrica in ramina e ferraccia

TOTALE NMI 2

#### **SV.GR. Ciotola 1 .2**

##### **Sc.inf.nr. 2094**

TAV. XXIX dis 2

Descrizione: ciotola emisferica con orlo indistinto arrotondato

Diametro orlo: 12 cm

Trattamento superficie: dipinta e invetriata su ingobbio, sulla superficie interna,

invetriata sulla superficie esterna

Decorazione graffita e dipinta in ramina e ferraccia, motivo ad archetti

Provenienza: US 20064 NMI 1

Datazione contesto: XIII-XIV secolo

Datazione reperto: XIV secolo

Altri individui

NMI 1 US 20016 impasto g2 Rosa

Decorazione: geometrica in ramina e ferraccia

NMI 1 US 20057 impasto m5 Rosa

Decorazione: geometrica in ramina e ferraccia

TOTALE NMI 3

#### **SV.GR. Ciotola 1 .3**

##### **Sc.inf.nr.2004**

TAV. XXIX dis 3

Descrizione: ciotola emisferica con orlo indistinto arrotondato e basso piede ad anello

Diametro orlo: 13.5 cm

Trattamento superficie: dipinta e invetriata su ingobbio, sulla superficie interna

Decorazione: graffita e dipinta in ramina e ferraccia, motivo centrale foglia polilobata con nervature radiali

Osservazioni: la vetrina ha completamente perso lucentezza

Provenienza: US 20016 NMI 1

Datazione contesto: inizi XV secolo

Datazione reperto: XIV-XV secolo

**SV.GR. Ciotola 1 .4**

**Sc.inf.nr. 2492**

TAV. XXIX dis 4

Descrizione: ciotola emisferica con orlo indistinto arrotondato

Diametro orlo: 12 cm.

Impasto: g1 rosa

Trattamento superfice: dipinta e invetriata

su ingobbio, sulla superficie interna , invetriata esternamente

Decorazione graffita e dipinta in ramina e ferraccia, motivo foglie lanceolate

Osservazioni: la vetrina ha completamente perso lucentezza

Provenienza: US 20071 NMI 1

Datazione contesto: inizi XV secolo

Datazione reperto: fine XIV-XV secolo

**SV.GR. Ciotola 1 .5**

**Sc.inf.nr.3855**

TAV. XXIX dis 5

Descrizione: ciotola emisferica con orlo indistinto arrotondato

Diametro orlo: 13 cm

Impasto: g12

Trattamento superfice: dipinta e invetriata su ingobbio, sulla superficie interna, invetriata esternamente

Decorazione graffita e dipinta in ramina e ferraccia, segni indistinti

Provenienza: US 17002 NMI 1

Datazione contesto: XV secolo

Datazione reperto: XIV-XV secolo

**SV.GR. Ciotola 1 .6**

**Sc.inf.nr.3514**

TAV. XXIX dis 6

Descrizione: ciotola emisferica con orlo indistinto arrotondato

Diametro orlo: 12 cm.

Impasto: g2

Trattamento superfice: dipinta e invetriata su ingobbio, sulla superficie interna, invetriata esternamente

Decorazione graffita e dipinta in ramina e ferraccia, segni indistinti

Provenienza: US 20015 NMI 1

Datazione contesto: XV -XVI secolo

Datazione reperto: XIV-XV secolo

**SV.GR. Ciotola 2**

**Sc.inf.nr. 3452**

TAV. XXIX dis 7

Descrizione: ciotola emisferica con orlo arrotondato defluente verso l'interno e piede ad anello umbonato

Diametro orlo: 12 cm.

Impasto: g2

Trattamento superfice: dipinta e invetriata su ingobbio, su entrambe le superfici

Decorazione graffita e dipinta in ramina e ferraccia, geometrico vegetale su quella interna e geometrica su quella esterna

Osservazioni: superficie con forti incrostazioni e segni del distanziatore

Provenienza: US 17030 NMI 1

Datazione contesto: XV secolo

Datazione reperto: XIV-XV secolo

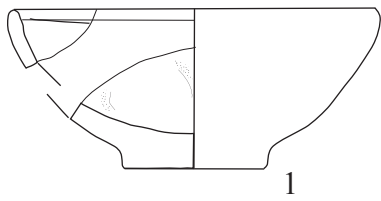

1

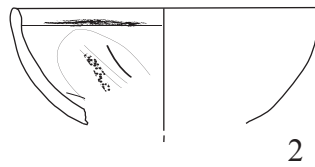

2

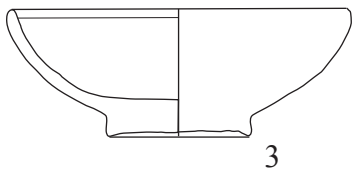

3

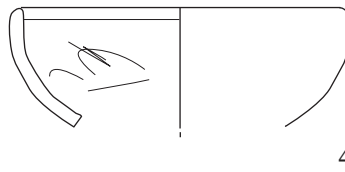

4

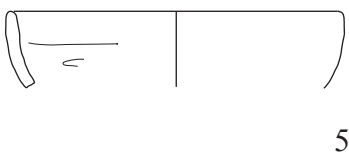

5

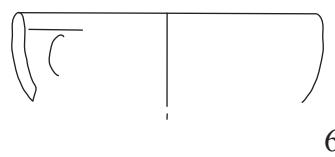

6

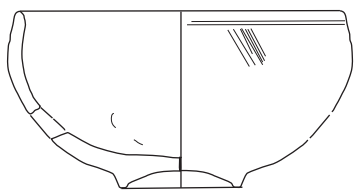

7

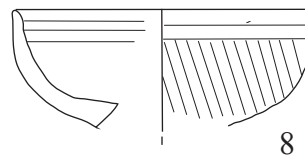

8

TAV. SV XXIX



**SV.GR. Ciotola 3****Sc.inf.nr.3390**

TAV. XXIX dis 8

Descrizione: ciotola emisferica con orlo indistinto leggermente defluente verso l'interno, la parete si inspessisce nella parte bassa

Diametro orlo: 12 cm

Impasto: g9

Trattamento superficie: dipinta e invetriata su ingobbio, su entrambe le superfici

Decorazione graffita e dipinta in ramina e ferraccia,geometrica

Osservazioni: superficie con forti incrostazioni

Provenienza: US 17042 NMI 1

Datazione contesto: fine XIV-XV secolo

Datazione reperto: XIV-XV secolo

**SV.GR. Ciotola 4****Sc.inf.nr.3154**

TAV. XXX dis 1

Descrizione: ciotola emisferica con orlo assottigliato e pareti inspessite

Diametro orlo: 11 cm.

Impasto: g1

Trattamento superficie: dipinta e invetriata su ingobbio, su entrambe le superfici

Decorazione graffita e dipinta in ramina e ferraccia,geometrica

Provenienza: US 17000 NMI 1

Datazione reperto: XIV-XV secolo

**SV.GR. Ciotola 5.1****Sc.inf.nr. 3613**

TAV. XXX dis 2

Descrizione: ciotola emisferica con orlo arrotondato parete ispessito

Diametro orlo: 12 cm

Impasto: g4

Trattamento superficie: dipinta e invetriata su ingobbio solo internamente, rivestimento lucido e compatto

Decorazione graffita e dipinta in ramina e ferraccia,geometrica

Provenienza: US 14017 NMI 1

Datazione contesto: fine XIV secolo

**SV.GR. Ciotola 6****Sc.inf.nr.3204**

TAV. XXX dis 3

Descrizione: ciotola con orlo arrotondato parete ispessito

Diametro orlo: 12 cm

Impasto: g1 similis

Trattamento superficie: dipinta e invetriata su ingobbio su entrambe le superfici rivestimento lucido e compatto

Decorazione graffita e dipinta in ramina e ferraccia,geometrica

Provenienza: US 17000 NMI 1

**SV.GR. Ciotola 7****Sc.inf.nr.3429**

TAV. XXX dis 4

Descrizione: ciotola con orlo indistinto e pareti dritte

Diametro orlo: 12 cm.

Impasto: g8

Trattamento superficie: dipinta e invetriata su ingobbio su entrambe le superfici

rivestimento lucido e compatto  
Decorazione graffita e dipinta in ramina  
e ferraccia,geometrica, presente su entrambe  
le superfici

Provenienza: US 17019 NMI 1

Datazione contesto: fine XV inizi XVI secolo

**SV.GR. Ciotola 8**

**Sc.inf.nr. 2435**

TAV. XXX dis 5

Descrizione: ciotola con orlo  
indistinto, pareti deflunti verso l'esterno  
e leggera carenatura

Diametro orlo: 14 cm

Impasto: g10 giallo pallido

Trattamento superficie: dipinta e invetriata  
su ingobbio su entrambe le superfici

Decorazione graffita e dipinta in ramina  
e ferraccia,geometrica, presente su entrambe  
le superfici

Provenienza: US 17018 NMI 1

Datazione contesto: XIII-XIV secolo

Datazione reperto: XIII-XIV secolo

**SV.GR. Ciotola 9**

**Sc.inf.nr. 2434**

TAV. XXX dis 6

Descrizione: ciotola con orlo  
indistinto, pareti deflunti verso l'esterno  
e leggera carenatura

Diametro orlo: 12 cm.

Impasto: g1 rosa

Trattamento superficie: dipinta e invetriata  
su ingobbio su entrambe le superfici

Decorazione graffita e dipinta in ramina  
e ferraccia,geometrica, presente su entrambe  
le superfici

Provenienza: US 17018 NMI 1

Datazione contesto: XIII-XIV secolo

**SV.GR. Ciotola 10**

**Sc.inf.nr. 3203**

TAV. XXX dis 7

Descrizione: ciotola con orlo  
indistinto con motivo ondulato

Diametro orlo: 15 cm

Impasto: g2

Trattamento superficie: dipinta e invetriata  
su ingobbio su entrambe le superfici

Decorazione graffita e dipinta in ramina  
e ferraccia,geometrica, presente  
su entrambe le superfici

Provenienza: US 17000 NMI 1

**SV.GR. Ciotola 11**

**Sc.inf.nr.3871**

TAV. XXXI dis 1

Descrizione: ciotola con orlo  
indistinto con carenatura e listello

Diametro orlo: 22 cm

Impasto: g5

Trattamento superficie: dipinta e invetriata  
su ingobbio internamente

Decorazione graffita e dipinta in ramina  
e ferraccia,geometrica, colature di vetrina  
sul listello

Provenienza: US 24000 NMI 1

**SV.GR. Ciotola 12.1**

**Sc.inf.nr. 3031**

TAV. XXXI dis 2

Descrizione: ciotola con orlo arrotondato in-  
grossato, con carenatura e listello

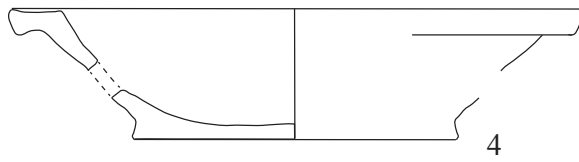
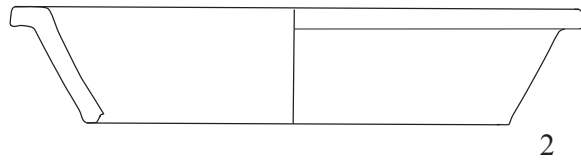
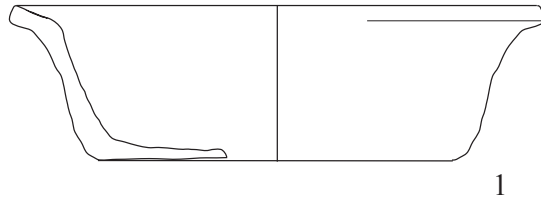
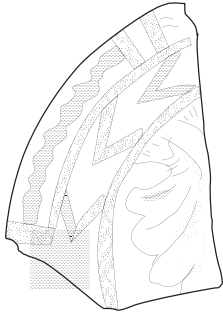

TAV. SV XXXII



Diametro orlo: 18 cm  
Impasto: g6 arancione  
Trattamento superficie: dipinta e invetriata su ingobbio internamente, e vetrina gialla esternamente  
Decorazione graffita e dipinta in ramina e ferraccia,geometrica  
Provenienza: US 24065 NMI 1

**SV.GR. Ciotola 12.2**

**Sc.inf.nr. 3872**

TAV. XXXI dis 3  
Descrizione: ciotola con orlo arrotondato ingrossato, con carenatura e listello  
Diametro orlo: 22 cm  
Impasto: g5  
Trattamento superficie: dipinta e invetriata su ingobbio internamente, e vetrina gialla esternamente  
Decorazione graffita e dipinta in ramina e ferraccia, motivo indistinto  
Provenienza: US 24000 NMI 1

**SV.GR. Ciotola 13**

**Sc.inf.nr.. 3042**

TAV. XXXI dis 4  
Descrizione: ciotola con orlo arrotondato ingrossato,listello alto e vasca emisferica  
Diametro orlo: 24 cm.  
Trattamento superficie: dipinta e invetriata su ingobbio internamente  
Decorazione graffita e dipinta in ramina e ferraccia, motivo indistinto  
Provenienza: US 24000 NMI 1

**SV.GR. Ciotola 14**

**Sc.inf.nr.2349**

TAV. XXXI dis 5  
Descrizione: ciotola con orlo squadrato ingrossato, listello e vasca emisferica  
Diametro orlo: 24 cm.  
Impasto: rosa  
Trattamento superficie: dipinta e invetriata su ingobbio su entrambe le superfici  
Decorazione graffita e dipinta in ramina e ferraccia, motivo indistinto  
Provenienza: US 17099 NMI 1  
Datazione contesto: XIX secolo  
Datazione reperto: fine XIV-XV secolo

**SV.GR. Ciotola 15**

**Sc.inf.nr.3399**

TAV. XXXI dis 6  
Descrizione: ciotola con orlo squadrato ingrossato, listello e vasca emisferica  
Diametro orlo: 24 cm  
Impasto: g2  
Trattamento superficie: dipinta e invetriata su ingobbio su entrambe le superfici  
Decorazione graffita e dipinta in ramina e ferraccia, motivo indistinto  
Provenienza: US 19007 NMI 1  
Datazione contesto: XVI secolo

**SV.GR. Catino 1**

**Sc.inf.nr.2003**

TAV. XXXII dis 1  
Descrizione: Catino troncoconico apodo con tesa stretta discendente verso l'interno  
Diametro orlo: 22 cm.  
Impasto: g1 rosa



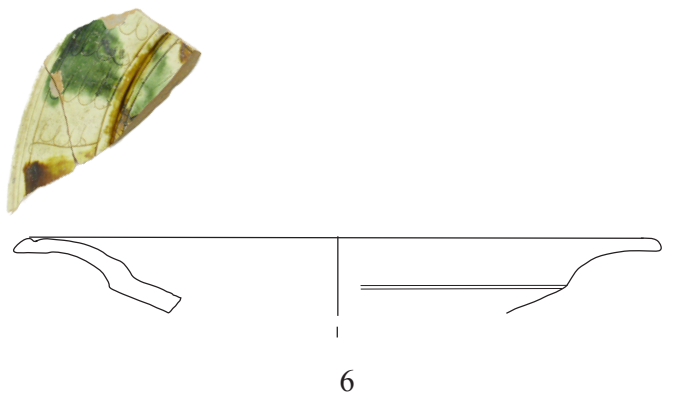
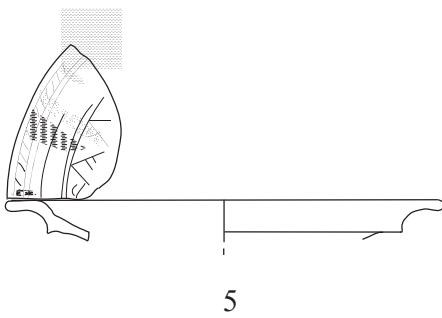
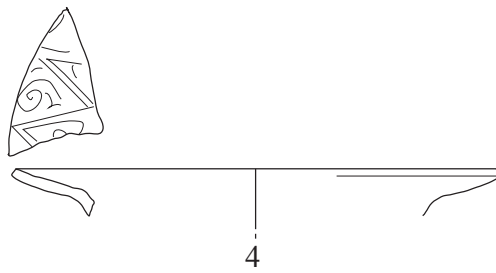
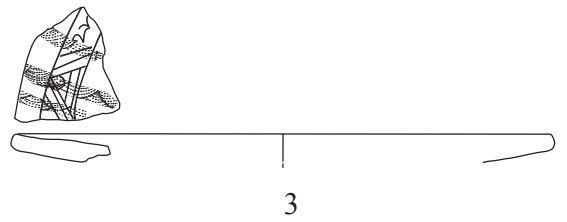
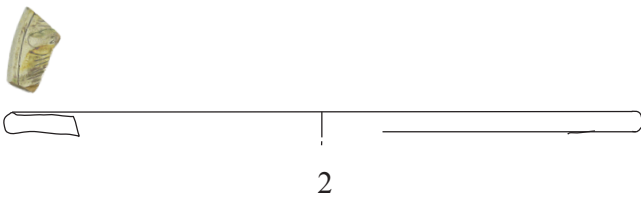

TAV. SV XXXV



Trattamento superficie: dipinta e invetriata su ingobbio internamente, invetriata gialla esternamente

Decorazione graffita e dipinta in ramina e ferraccia, motivo ad onde sulla tesa, motivo vegetale a foglia polilobata centrale, motivo a doppia coda di rondine nel cavetto

Provenienza: US 20016 NMI 1

Datazione contesto: inizi XV secolo

Cfr. Forlì, Nepoti 2009 in Guarnieri, p. 164, Tav.135 fig 35-36

### **SV.GR. Catino 2**

#### **Sc.inf.nr.1998**

TAV. XXXII dis 2

Descrizione: Catino troncoconico con tesa stretta dritta al piano

Diametro orlo: 24 cm

Impasto: g1 rosa

Trattamento superficie: dipinta e invetriata su ingobbio internamente, invetriata gialla esternamente

Decorazione graffita e dipinta in ramina e ferraccia, motivo ad onde sulla tesa, e sul cavetto linee verticali

Osservazioni: sulla parete esterna segni del distanziatore

Provenienza: US 20016 NMI 1

Datazione contesto inizi XV secolo

### **SV.GR. Catino 3**

#### **Sc.inf.nr. 3206**

TAV. XXXII dis 3

Descrizione: Catino troncoconico con tesa stretta dritta al piano e spessa

Diametro orlo: 22 cm

Impasto: g1 rosa

Trattamento superficie: dipinta e invetriata su ingobbio internamente, invetriata gialla esternamente

Decorazione graffita e dipinta in ramina e ferraccia, motivo a scomparti geometrici e dipinto a larghe pennellate poco leggibile per via delle incrostazioni di superficie

Osservazioni: sulla parete esterna segni del distanziatore

Provenienza: US 25005 NMI 1

Datazione contesto: XVI secolo

Datazione reperto: XIV-XV secolo

### **SV.GR. Scodella 1.1**

#### **Sc.inf.nr.1999**

TAV. XXXII dis 4

Descrizione: Scodella con tesa dal bordo ingrossato e vasca presumibilmente poco profonda su fondo apodo

Diametro orlo: 24 cm.

Impasto: m4 rosa chiaro

Trattamento superficie: dipinta e invetriata su ingobbio internamente

Decorazione graffita e dipinta in ramina e ferraccia, motivo a petali sulla tesa geometrico nella cavetto

Provenienza: US 20016 NMI 1

Datazione contesto: inizi XV secolo

### **SV.GR. Scodella 1.2**

#### **Sc.inf.nr. 3595**

TAV. XXXIII dis 1

Descrizione: Scodella con tesa dal bordo in-

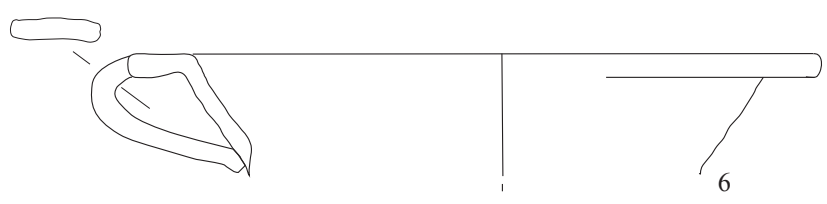
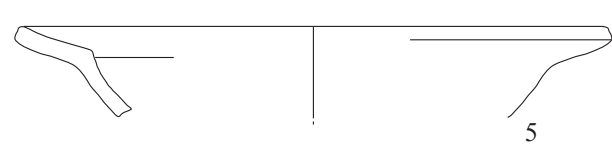
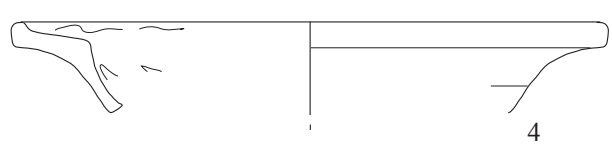
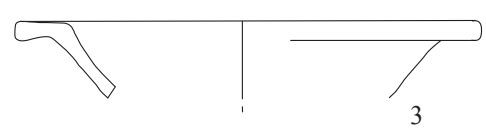
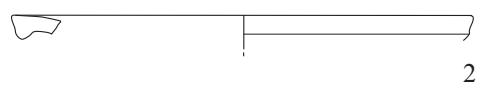
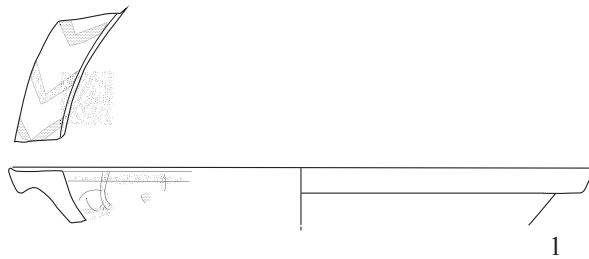

TAV. SV XXXIV



grossato e vasca profonda  
Diametro orlo: 26 cm  
Impasto: g1 rosa chiaro  
Trattamento superficie: dipinta e invetriata  
su ingobbio internamente invetriata esternamente  
Decorazione graffita e dipinta in ramina  
e ferraccia, motivo a doppia coda di rondine  
sulla tesa, a foglie polilobate sul cavetto  
Osservazioni: potrebbe essere stato prov-  
visto di ansa complanare all'orlo, per via  
dell'andamento che lo stesso assume nel pun-  
to in cui è però visibile la sezione  
Provenienza: US 20072 NMI 1  
Datazione contesto: inizi XV secolo  
Datazione reperto: XIV-XV secolo

### **SV.GR. Scodella 1.3**

#### **Sc.inf.nr. 2489**

TAV. XXXIII dis 2  
Descrizione: Scodella con tesa dal bordo in-  
grossato e vasca profonda  
Diametro orlo: 28 cm.  
Impasto: m11 rosa  
Trattamento superficie: dipinta e invetriata  
su ingobbiosu entrambe e le superfici  
Decorazione graffita e dipinta in ramina  
e ferraccia, motivo a doppia coda di rondine  
sulla tesa, a foglie polilobate e archetti sul  
cavetto  
Provenienza: US 20071 NMI 1  
Datazione contesto: inizi XV secolo  
Datazione reperto: metà XIV-XV secolo

Altri individui

NMI 1 US 20071-impasto M7 marroncino

molto chiaro, diametro olro 25 cm, sulla tesa  
motivo a doppia coda di rondine, sul cavetto  
motivo a doppio rombo con asterisco centrale  
alternato a foglie stilizzate.EVOLUTA

TOTALE NMI 2

### **SV.GR. Scodella 1.4**

#### **Sc.inf.nr. 2491**

TAV. XXXIII dis 3  
Descrizione: Scodella con tesa dal bordo in-  
grossato  
Diametro orlo: 26 cm  
Impasto: g1 rosa  
Trattamento superficie: dipinta e invetriata  
su ingobbiosu entrambe e le superfici  
Decorazione graffita e dipinta in ramina  
e ferraccia, motivo a foglie lanceolate  
sulla tesa  
Provenienza: US 20071 NMI 1  
Datazione contesto: inizi XV secolo  
Datazione reperto: metà XIV-XV secolo

### **SV.GR. Scodella 1.5**

#### **Sc.inf.nr. 2493**

TAV. XXXIII dis 4  
Descrizione: Scodella con tesa dal bordo in-  
grossato  
Diametro orlo: 27 cm.  
Impasto: g1 marroncino molto chiaro  
Trattamento superficie: dipinta e invetriata  
su ingobbiosu entrambe e le superfici  
Decorazione graffita e dipinta in ramina  
e ferraccia sulla tesa motivo a doppia coda di  
rondine, sul cavetto motivo a doppio rombo  
con asterisco centrale

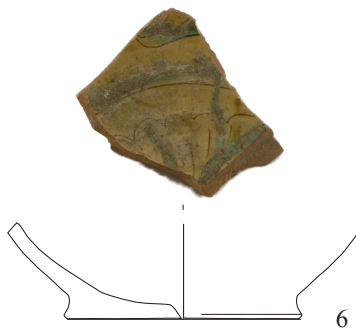
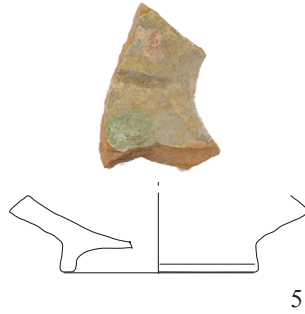
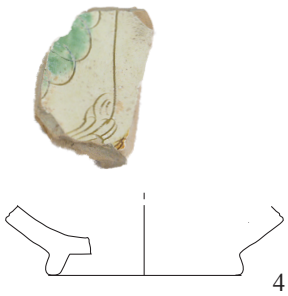
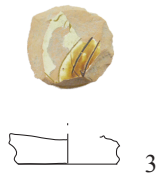
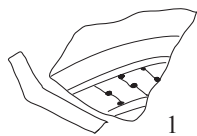

TAV. SV XXXVI



Provenienza: US 20071 NMI 1  
Datazione contesto: inizi XV secolo  
Datazione reperto: fine XIV-XV secolo

**SV.GR. Scodella 1.6**

**Sc.inf.nr. 2492**

TAV. XXXIII dis 5  
Descrizione: Scodella con tesa dal bordo ingrossato  
Diametro orlo: 28 cm  
Impasto: g1 rosa  
Trattamento superficie: dipinta e invetriata su ingobbio su entrambe e le superfici  
Decorazione graffita e dipinta in ramina e ferraccia sulla tesa motivo a doppia coda di rondine  
Provenienza: US 20071 NMI 1  
Datazione contesto: inizi XV secolo  
Datazione reperto: fine XIV-XV secolo

**SV.GR. Scodella 1.7**

**Sc.inf.nr. 2091**

TAV. XXXIV dis 1  
Descrizione: Scodella con tesa dal bordo ingrossato  
Diametro orlo: 28 cm.  
Impasto: m7 bianco  
Trattamento superficie: dipinta e invetriata su ingobbio su entrambe e le superfici  
Decorazione graffita e dipinta in ramina e ferraccia sulla tesa motivo a doppia coda di rondine  
Provenienza: US 20071 NMI 1  
Datazione contesto: inizi XV secolo  
Datazione reperto: fine XIV-XV secolo

**SV.GR. Scodella 1.8**

**Sc.inf.nr. 2132**

TAV. XXXIV dis 2  
Descrizione: Scodella con tesa corta dal bordo ingrossato  
Diametro orlo: 22 cm  
Impasto: g2 rosa  
Trattamento superficie: dipinta e invetriata su ingobbio internamente, solo invetriata esternamente  
Decorazione graffita e dipinta in ramina e ferraccia sulla tesa motivo a doppia coda di rondine  
Osservazioni: segni di contatto con altro individuo in seconda cottura  
Provenienza: US 20016 NMI 1  
Datazione contesto: inizi XV secolo  
Datazione reperto: XIV-XV secolo

**SV.GR. Scodella 2**

**Sc.inf.nr. 2000**

TAV. XXXIV dis 3  
Descrizione: Scodella con tesa ampia dal bordo ingrossato arrotondato sui margini  
Diametro orlo: 22 cm.  
Impasto: g2 rosa  
Trattamento superficie: dipinta e invetriata su ingobbio internamente, solo invetriata esternamente  
Decorazione graffita e dipinta in ramina e ferraccia sulla tesa motivo geometrico  
Provenienza: US 20016 NMI 1  
Datazione contesto inizi: XV secolo  
Datazione reperto: XIV-XV secolo

**SV.GR. Scodella 3.1**

**Sc.inf.nr. 3045**

TAV. XXXIV dis 4

Descrizione: Scodella con tesa ampia defluente verso l'interno dal bordo ingrossato arrotondato sui margini

Diametro orlo: 28 cm

Impasto: g2 rosa

Trattamento superficie: dipinta e invetriata su ingobbio internamente, solo invetriata esternamente

Decorazione graffita e dipinta in ramina e ferraccia sulla tesa motivo geometrico

Provenienza: US 24060 NMI 1

Datazione reperto: XIV-XV secolo

**SV.GR. Scodella 3.2**

**Sc.inf.nr. 3539**

TAV. XXXIV dis 5

Descrizione: Scodella con tesa ampia defluente verso l'interno

Diametro orlo: 28 cm

Impasto: g2 rosa

Trattamento superficie: dipinta e invetriata su ingobbio internamente

Decorazione graffita e dipinta in ramina e ferraccia sulla tesa motivo geometrico

Provenienza: US 19007 NMI 1

Datazione contesto: XVI secolo

Datazione reperto: XIV-XV secolo

**SV.GR. Scodella 4**

**Sc.inf.nr. 2001**

TAV. XXXIV dis 6

Descrizione: Scodella con tesa ampia e ansa complanare all'orlo

Diametro orlo: 30 cm.

Impasto: g1 rosa

Trattamento superficie: dipinta e invetriata su ingobbio internamente, invetriata esternamente

Decorazione graffita e dipinta in ramina e ferraccia sulla tesa motivo geometrico a graticcio sulla tesa

Provenienza: US 20002 NMI 1

Datazione reperto: XIV-XV secolo

**PIATTI**

**SV.GR. Piatto 1**

**Sc.inf.nr.. 3165**

TAV. XXXV dis 1

Descrizione: Piatto con tesa sagomata inarcata

Diametro orlo: 24 cm.

Impasto: g10 rosa

Trattamento superficie: dipinta e invetriata su ingobbio internamente,

Decorazione graffita e dipinta in ramina e ferraccia sulla tesa motivo geometrico

Provenienza: US 17030 NMI 1

Datazione contesto: XV secolo

**SV.GR. Piatto 2.1**

**Sc.inf.nr. 2329**

TAV. XXXV dis 2

Descrizione: Piatto con tesa arrotondata sagomata

Diametro orlo: 26 cm

Impasto: g1 rosa

Trattamento superficie: dipinta e invetriata su ingobbio internamente

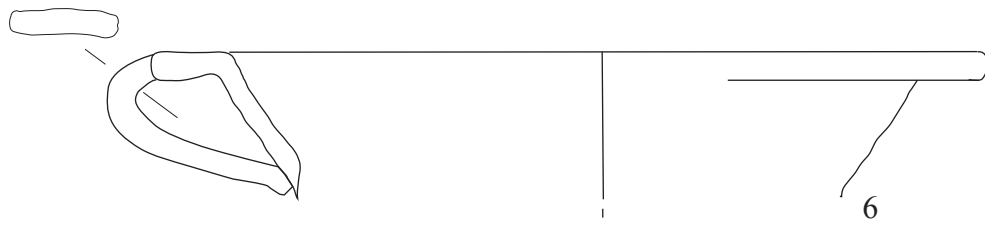
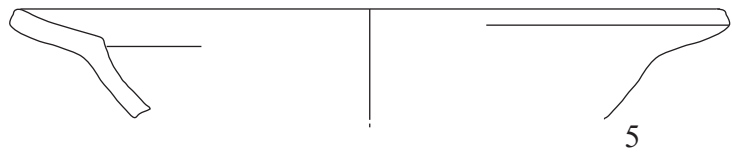
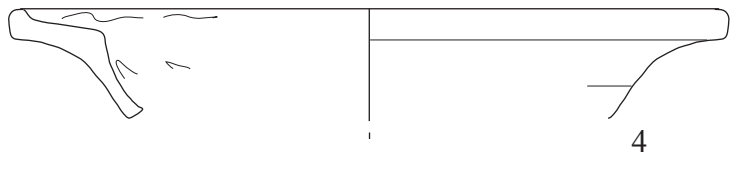
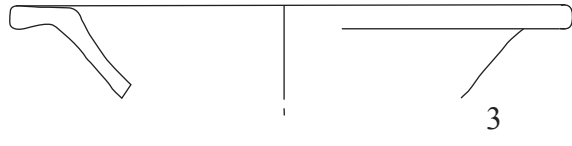
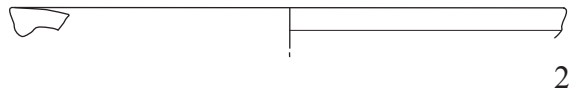
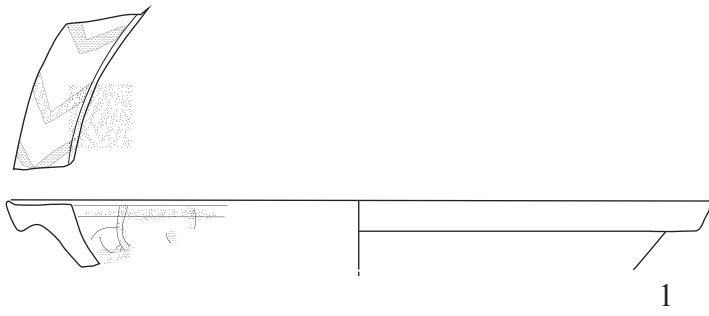

TAV. SV XXXIV





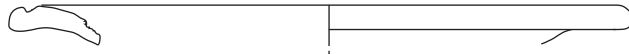

1



2



3



4

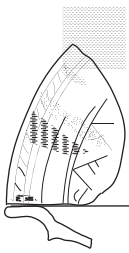

5

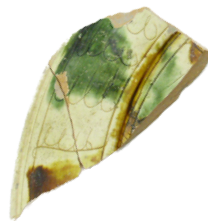

6

TAV. SV XXXV



Decorazione graffita e dipinta in ramina e ferraccia sulla tesa motivo floreale stilizzato  
Provenienza: US 15088 NMI 1  
Datazione contesto: XX secolo

**SV.GR. Piatto 2.2**

**Sc.inf.nr. 1898**

TAV. XXXV dis 3  
Descrizione: Piatto con tesa arrotondata sagomata  
Diametro orlo: 22 cm  
Impasto: g6 giallo  
Trattamento superficie: dipinta e invetriata su ingobbio internamente  
Decorazione graffita e dipinta in ramina e ferraccia motivo geometrico  
Provenienza: US 20088 NMI 1  
Datazione contesto: XV secolo

**SV.GR. Piatto 3**

**Sc.inf.nr. 2521**

TAV. XXXV dis 4  
Descrizione: Piatto con tesa sottile e vasca profonda  
Diametro orlo: 20 cm.  
Impasto: g1 marroncino molto chiaro  
Trattamento superficie: dipinta e invetriata su ingobbio su entrambe le superfici  
Decorazione graffita e dipinta in giallo motivo geometrico  
Provenienza: US 19152 NMI 1  
Datazione contesto: fine XIV secolo

**SV.GR. Piatto 4**

**Sc.inf.nr. 2344**

TAV. XXXV dis 5  
Descrizione: Piatto con tesa arrotondata e listello esterno  
Diametro orlo: 18 cm  
Impasto: g1 bianco  
Trattamento superficie: dipinta e invetriata su ingobbio internamente, solo invetriata esternamente  
Decorazione graffita e dipinta in ramina e ferraccia a motivo geometrico  
Provenienza: US 19009 NMI 1  
Datazione reperto: fine XIV-XV secolo

**SV.GR. Piatto 5**

**Sc.inf.nr. 2357**

TAV. XXXV dis 6  
Descrizione: Piatto con tesa arrotondata e listello esterno carenata  
Diametro orlo: 26 cm  
Impasto: g9 beige  
Trattamento superficie: dipinta e invetriata su ingobbio internamente  
Decorazione graffita e dipinta in ramina e ferraccia a motivo geometrico  
Provenienza: US 17107 NMI 1  
Datazione reperto: fine XIV-XV secolo

**PARETI E FONDI**

**SV.GR. Parete**

**Sc.inf.nr. 1842**

TAV. XXXVI dis 1  
Descrizione: Parete presumibilmente appartenente a piatto carenato  
Impasto: inv pol 7 arancione

Trattamento superficie: invetriata  
su ingobbio internamente  
Provenienza: US 20100 NMI 1  
Datazione contesto: XIII-XIV secolo

**SV.GR. Parete**

**Sc.inf.nr. 3235**

TAV. XXXVI dis 2  
Descrizione: Parete appartenente a  
forma apera in graffita  
monocroma gialla  
Impasto: g11  
Trattamento superficie: invetriata  
su ingobbio internamente  
Provenienza: US 17007 NMI 1  
Datazione contesto: XIII-XIV secolo

**SV.GR. Fondo**

**Sc.inf.nr. 2176**

TAV. XXXVI dis 3  
Descrizione: Fondo appartenente a  
forma apera, presumibilmente ciotola  
Impasto: g1 arancione  
Trattamento superficie: invetriata  
su ingobbio su entrambe le superfici  
Provenienza: US 23018 NMI 1  
Datazione contesto: XIII-XIV secolo

**SV.GR. Fondo**

**Sc.inf.nr.1892**

TAV. XXXVI dis 4  
Descrizione: Fondo ad anello appartenente  
a forma apera  
Impasto: g4 rosa  
Trattamento superficie: invetriata  
su ingobbio sulla superficie interna  
Decorazione incisa e dipinta in ramina

e ferraccia  
Provenienza: US 20088 NMI 1  
Datazione contesto: XV secolo

**SV.GR. Fondo**

**Sc.inf.nr. 2093**

TAV. XXXVI dis 5  
Descrizione: Fondo ad anello appartenente  
a forma apera  
Trattamento superficie: invetriata  
su ingobbio sulla superficie interna  
Decorazione incisa e dipinta in  
ramina e ferraccia con pennellate  
non ben definite  
Provenienza: US 20057 NMI 1  
Datazione contesto: inizi XV secolo

**SV.GR. Fondo**

**Sc.inf.nr. 2496**

TAV. XXXVI dis 6  
Descrizione: Fondo piatto appartenente  
a forma apera  
Impasto g4 rosa  
Trattamento superficie: invetriata  
su ingobbio sulla superficie interna,  
invetriata esternamente  
Decorazione incisa e dipinta in  
ramina e ferraccia, foglie polilobate  
Provenienza: US 20071 NMI 1  
Datazione conteso: inizi XV secolo

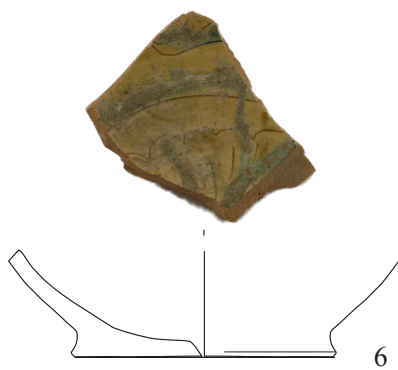
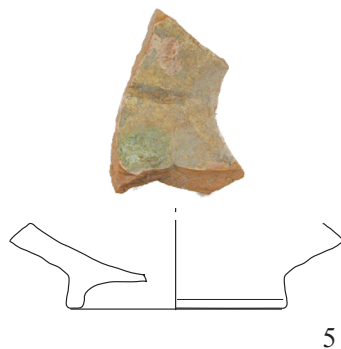
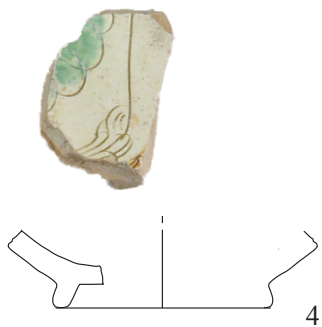
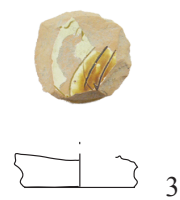
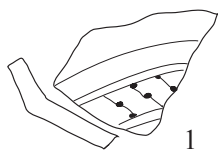

TAV. SV XXXVI



### 2.3.7 GRAFFITA BIZANTINA (GR.B.)

#### SV.GR.B. Ciotola

##### Sc.inf.nr. 2712

TAV. XXXVII dis1

Descrizione: Profilo di ciotola con tesa stretta, piede ad anello e vasca carenata di probabile provenienza bizantina

Impasto m 14 rosso

Trattamento superficie: invetriata su ingobbio sulla superficie interna, ingobbio bianco sulla superficie esterna

Decorazione incisa e dipinta in ramina e ferraccia, spirale centrale e foglie stilizzate

Provenienza: US 34001 NMI 1

Datazione contesto: XIV-XV secolo

nel cavetto

Provenienza: US 20172 NMI 1

Datazione contesto: XIII-XIV secolo

Datazione reperto: inizi XIII

#### SV.GR.V. Ciotola 2.1

##### Sc.inf.nr. 1727

TAV. XXXVIII dis2

Descrizione: Profilo di ciotola Spiral Ware con orlo assottigliato e vasca emisferica su piede ad anello

Diametro orlo: 16,6 cm.

Impasto : inv 1 bis arancione

Trattamento superficie: invetriata su ingobbio, colore verde

Decorazione motivo inciso a spirale nel cavetto

Provenienza: US 20164 NMI 1

Datazione contesto: metà XIV inizi XV secolo

Datazione reperto: inizi XIII

### 2.3.8 GRAFFITA VENETA (GR.V.)

#### SV.GR.V. Ciotola

##### Sc.inf.nr. 1724

TAV. XXXVIII dis1

Descrizione: Profilo di ciotola Spiral Ware di piccole dimensioni con orlo arrotondato su tesa discendente verso l'interno e piede ad anello

Diametro orlo: 11 cm.

Impasto : inv 2 rosso

Trattamento superficie: invetriata su ingobbio sulla superficie interna, invetriata esternamente, colore vetrina giallo scuro

Decorazione motivo inciso a spirale

Altri individui

NMI 1 US 27004, impasto inv pol 13 rosso, colore ciotola giallo

NMI 1 US 32011, impasto inv pol 13 rosso, colore ciotola giallo

NMI 1 US 34001, impasto inv pol 12 rosso chiaro, colore ciotola verde brillante

NMI 1 US 20086, impasto inv pol 3 rosso, colore ciotola verde brillante

TOTALE NMI 5

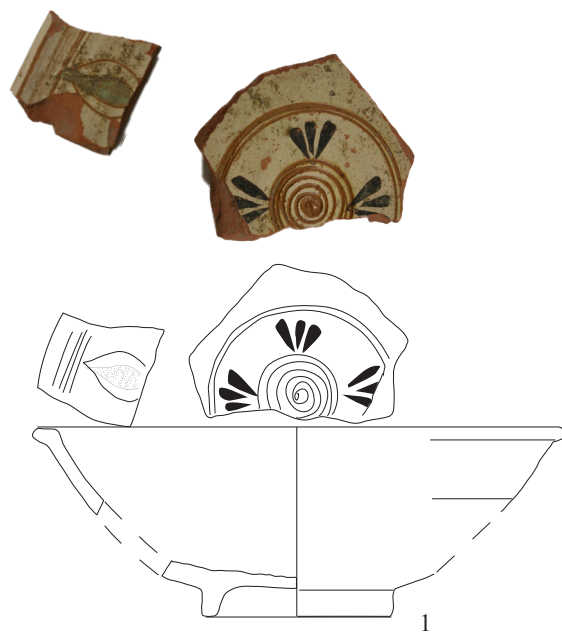

TAV. SV XXXVII



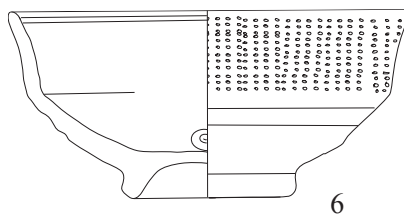
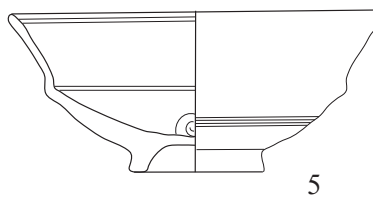
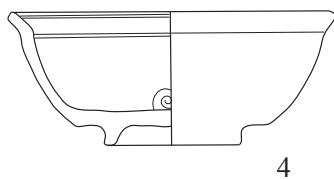
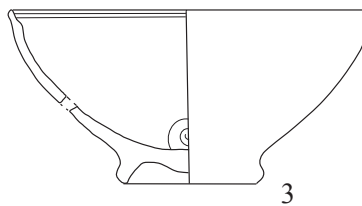
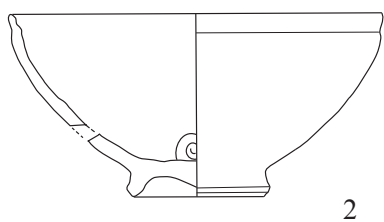
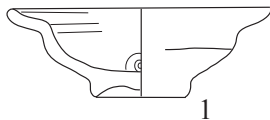

TAV. SV XXXVIII



**SV.GR.V. Ciotola 2.2****Sc.inf.nr.1728**

TAV. XXXVIII dis3

Descrizione: Profilo di ciotola Spiral

Ware con orlo assottigliato e vasca

emisferica su piede ad anello

Diametro orlo: 16 cm

Impasto : inv 2 bis arancione

Trattamento superficie: invetriata

su ingobbio, colore verde

Decorazione motivo inciso a spirale  
nel cavetto

Provenienza: US 20164 NMI 1

Datazione contesto: metà XIV inizi XV se-  
colo

Datazione reperto: inizi XIII

**SV.GR.V. Ciotola 3****Sc.inf.nr. 1725**

TAV. XXXVIII dis 4

Descrizione: Profilo di ciotola

Spiral Ware con orlo obliquo  
corpo carenato e piede ad anello

Diametro orlo: 14.5 cm.

Impasto : inv 2 bis arancione

Trattamento superficie: invetriata

su ingobbio, colore giallo

Decorazione motivo inciso a spirale  
nel cavetto

Osservazioni: visibili segni distanziatore

Provenienza: US 20172 NMI 1

Datazione contesto: XIII-XIV secolo

Datazione reperto: inizi XIII

**SV.GR.V. Ciotola 4.1****Sc.inf.nr.. 1810**

TAV. XXXVIII dis 5

Descrizione: Profilo di ciotola Spiral

Ware con orlo arrotondato carenatura  
mediana e piede ad anello

Diametro orlo: 16 cm.

Impasto : inv 2 bis rosso chiaro

Trattamento superficie: invetriata

su ingobbio, colore verde

Decorazione motivo inciso a spirale  
nel cavetto

Osservazioni: visibili segni distanziatore

Provenienza: US 20165 NMI 1

Datazione contesto: ultimo quarto XIV secolo

Datazione reperto: inizi XIII

Altri individui

NMI 1 US 27003, inv pol 12 rosso chiaro

Con ROTELLATURE esterne

TOTALE NMI 2

**SV.GR.V. Ciotola 4.2****Sc.inf.nr. 1726**

TAV. XXXVIII dis 6

Descrizione: Profilo di ciotola tipo

san bartolo con orlo arrotondato  
carenatura mediana e piede ad anello

Diametro orlo: 17,5 cm.

Impasto : inv 1 bis rosso chiaro

Trattamento superficie: invetriata

su ingobbio, colore verde oliva

Decorazione motivo inciso a spirale  
nel cavetto e rotellatura esterna

Osservazioni: visibili segni distanziatore

Provenienza: US 20164 NMI 1



Datazione contesto: metà XIV inizi XV secolo

Cfr. Gelichi 1986 pp353-407

Nepoti 1991

Padusa forma 3 c

### **SV.GR.V. Ciotola 5**

**Sc.inf.nr. 2728**

TAV. XXXIX dis 1

Descrizione: Profilo di ciotola Roulette ware con orlo squadrato carenatura mediana e piede ad anello

Diametro orlo:16 cm.

Impasto : invpol 12 rosso chiaro

Trattamento superficie: invetriata su ingobbio, colore verde brillante

Decorazione rotellatura esterna

Osservazioni: visibili segni distanziatore

Provenienza: US 34001 NMI 1

Datazione contesto: XIV-XV secolo

### **SV.GR.V. Ciotola 6**

**Sc.inf.nr. 2593**

TAV. XXXIX dis 2

Descrizione: Profilo di ciotola con orlo con orlo sagomato vasca profonda e piede ad anello

Impasto : inv pol 11 rosso chiaro

Trattamento superficie: invetriata su ingobbio, colore verde scuro tendente al marrone

Provenienza: US 32001 NMI 1

Datazione contesto: XIV-XV secolo

### **SV.GR.V. Catino 1**

**Sc.inf.nr. 1843**

TAV. XXXIX dis3

Descrizione: Profilo di catino Roulette ware con orlo triangolare con tesa breve e carenatura mediana

Diametro orlo: 28 cm

Impasto : g2 arancione

Trattamento superficie: invetriata su ingobbio, colore verde brillante

Decorazione rotellatura esterna

Provenienza: US 20100 NMI 1

Datazione contesto: XIII-XIV secolo

Altri individui

NMI 1 US 34001 con rotellatura esterna e rivestimento giallo oro

TOTALE NMI 2

### **SV.GR.V. Catino 2.1**

**Sc.inf.nr. nr. 1732**

TAV. XXXIX dis 4

Descrizione: Profilo di catino con orlo sagomato con tesa breve tipo San Bartolomeo

Diametro orlo 28 cm

Impasto : m8 rosso bruciato

Trattamento superficie: invetriata su ingobbio, colore giallo

decorazione incisa a spirali nel cavetto e rotellature nella parete esterna

Provenienza: US 20164 NMI 1

Datazione contesto: metà XIV inizi XV secolo

Datazione reperto: fine XII inizi XIII

Cfr. nepoti 1991

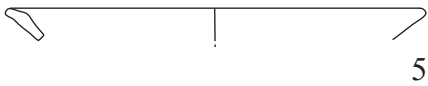
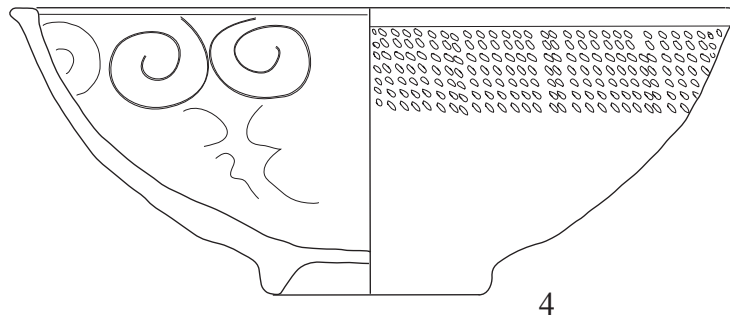
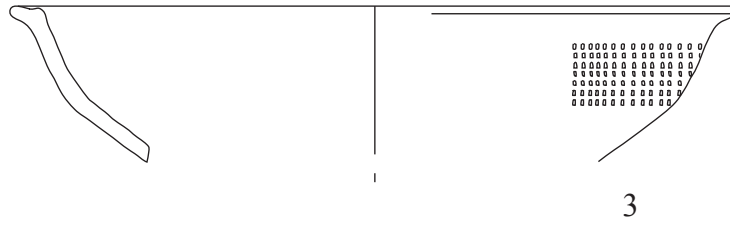
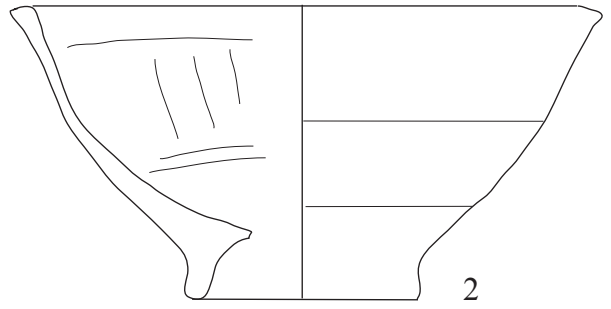
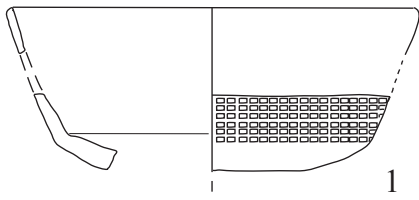

TAV. SV XXXIX



**SV.GR.V. Catino 3.1**

**Sc.inf.nr. 1939**

TAV. XXXIX dis 5

Descrizione: orlo di catino di piccole dimensioni con orlo sagomato

Diametro orlo 16 cm

Impasto : inv pol 10 rosso

Trattamento superficie: invetriata su ingobbio, colore giallo

Provenienza: US 20100 NMI 1

Datazione contesto: XIII-XIV secolo

Datazione reperto: inizi XIII

**SV.GR.V. Catino 3.2**

**Sc.inf.nr. 3071**

TAV. XXXIX dis 5

Descrizione: catino con orlo sagomato

Diametro orlo 26 cm

Impasto : inv pol 12 rosso chiaro

Trattamento superficie: invetriata su ingobbio, colore verde

Provenienza: US 34001 NMI 1

Datazione contesto: XIV-XV secolo

Datazione reperto: inizi XIII

**2.3.9 CERAMICA TIPO SANTA CROCE  
(S.C.)**

**BROCCHIE**

**SV.S.C. Brocca**

**Sc.inf.nr. 1972**

TAV. XL dis 1

Descrizione: orlo indistinto defluente verso l'esterno di brocca con collo lungo

Diametro orlo 9 cm

Impasto: inv pol 13 bis Rosso chiaro

Trattamento superficie: invetriata su ingobbio esternamente, invetriata internamente

Provenienza: US 20158 NMI 1

Datazione contesto: XIII-XIV secolo

**SV.S.C. Brocca**

**Sc.inf.nr.1978**

TAV. XL dis 2

Descrizione: brocca con fondo piatto e corpo

Diametro fondo 10 cm

Impasto : inv pol 3 bis Rosso

Trattamento superficie: invetriata su ingobbio esternamente, invetriata internamente

Provenienza: US 20154 NMI 1

Datazione contesto: XIII-XIV secolo

Cfr. vedi Gelichi e boccale n3 gruppo 1 di gelichi per il decoro, la forma boccale 2 del gruppo 1

**SV.S.C. Brocca**

**Sc.inf.nr. 1750**

TAV. XL dis 3

Descrizione: ansa a mandorla e parete di brocca con carenatura

Impasto : inv pol 3 bis Rosso

Trattamento superficie: invetriata su ingobbio esternamente, invetriata internamente

Provenienza: US 20172 NMI 1

GELICHI arc med 93

**SV.S.C. Brocca**

**Sc.inf.nr.1987**

TAV. XL dis 5

Descrizione: fondo piatto

Diametro fondo: 9 cm

Impasto: inv pol 9 Rosso

Trattamento superficie: invetriata su ingobbio esternamente, invetriata internamente

Provenienza: US 20127 NMI

Datazione contesto: XIII-XIV secolo

**SV.S.C. Brocca**

**Sc.inf.nr. nr. 3248**

TAV. XL dis 6

Descrizione: fondo piatto e ansa a mandorla appartenenti a brocca

Diametro fondo: 7 cm

Impasto: inv pol 13 Rosso

Trattamento superficie: invetriata su ingobbio esternamente, invetriata internamente

Provenienza: US 17011 NMI

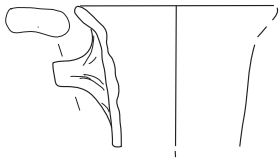

1

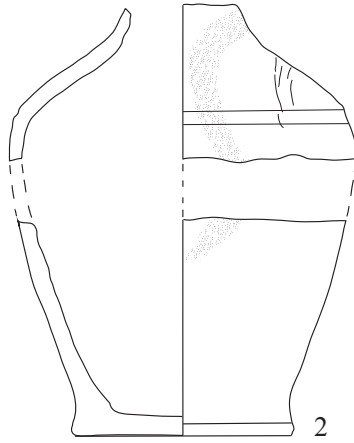

2

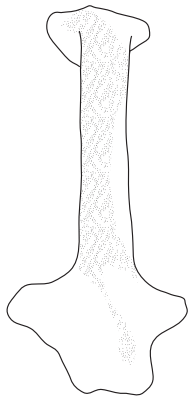
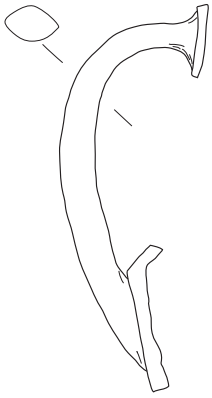

3

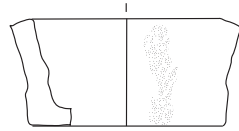

5

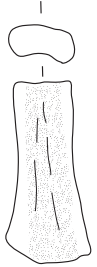

4

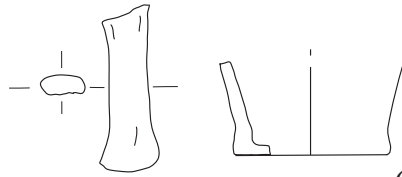

6



7

TAV. SV XL



Datazione contesto: XV secolo

**SV.S.C.**

**Sc.inf.nr. 2270**

TAV. XL dis 7

Descrizione: orlo indistinto di forma aperta  
non identificata

Impasto : inv pol 13 arancione

Trattamento superfice: invetriata  
su ingobbio esternamente, invetriata  
internamente

Provenienza: US 20116 NMI

Datazione contesto: XIII-XIV secolo

### 2.3.10 MAIOLICA ARCAICA (M.A.)

#### BOCCALI

##### SV.MA. Boccale 1.1

###### Sc.inf.nr. 1608

TAV. XLI dis 1

Descrizione: Boccale biconico con orlo indistinto, fondo piatto con piede poco accennato e ansa a nastro pinzata con insellatura mediana

Range diametro fondo: 8,5-10 cm

Altezza: 20,2 cm

Impasto : sm1 giallo pallido

Decorazione: lettera gotica in campo libero in verde e bruno

Trattamento superficie esterna: smaltata

Trattamento superficie interna: invetriata verde

Osservazioni: ricomposto da 13 frammenti, visibili colature della vetrina

Provenienza: US 20135 NMI

Datazione contesto: fine XIV inizi XV secolo

Cfr: Santi muratori 1934, p.25 fig.1,  
Museo di Ravenna, Scavi di S'Agata

Altri individui

NMI 1 US 20165 impasto giallo  
boccale composto da 26 frammenti decorato in verde e bruno con ARPIA

Diametro fondo: 9,6 cm

NMI 1 US 15090 impasto bianco

NMI 1 US 17116 impasto rosato

NMI 2 US 20016 impasto rosato

NMI 1 US 20019 impasto bianco

NMI 1 US 20034 impasto beige (su questo esemplare si intravede lettera gotica)

NMI 1 US 20038 impasto rosato, diametro fondo 10 cm

NMI 1 US 2007  
2 impasto bianco

NMI 2 US 20100 impasto beige, diametro fondo di uno dei due esemplari 10 cm

NMI 2 US 20165 impasto giallo, impasto rosato

NMI 1 US 20242 impasto rosato

NMI 1 US 32008 impasto rosato

TOTALE NMI 16

##### SV.MA. Boccale 1.3

###### Sc.inf.nr. 1610

TAV. XLI dis 2

Descrizione: Boccale biconico con fondo piatto con piede poco accennato e ansa a nastro pinzata con insellatura mediana  
Range diametro fondo: 9-10 cm

Altezza: 14,5 cm

Impasto: sm1 bianco

Decorazione: scudo centrale in verde e bruno  
Trattamento superficie esterna: smaltata  
Trattamento superficie interna:  
invetriata incolore  
Osservazioni: ricomposto da 15 frammenti,  
visibili tracce di imperfezioni del rivestimento  
Provenienza: US 20135 NMI  
Datazione contesto: fine XIV inizi XV secolo  
Datazione reperto: seconda metà XIV secolo

Altri individui

NMI 1 US 14004 impasto giallo

NMI 1 US 17001 impasto giallo

NMI 2 US 20016 impasto marroncino molto  
chiaro, impasto rosato

NMI 1 US 20019 impasto giallo, diametro  
fondo 9 cm

NMI 1 US 20232 impasto bianco

NMI 1 US 28016 impasto rosa

NMI 2 US 32001 impasto rosa, diametro fon-  
do 11 cm, e impasto bianco, diametro fondo  
13 cm.

TOTALE NMI 10

#### **SV.MA. Boccale 1.4**

**Sc.inf.nr. 1611**

TAV. XLI dis 3

Descrizione: Boccale biconico con  
orlo indistinto, fondo piatto con

piede poco accennato e  
ansa a nastro pinzata con insellatura mediana  
Diametro fondo: 9 cm.

Altezza: 22,5 cm.

Impasto : sm2 rosa

Decorazione: lettera gotica in campo libero  
in bruno

Trattamento superficie esterna: smaltata

Trattamento superficie interna:  
invetriata incolore

Osservazioni: ricomposto da 20 frammenti,  
scarsa la qualità del rivestimento che presenta  
diverse colature in ramina su tutta la superfi-  
cie, sull'orlo è presente una traccia metallica

Provenienza: US 20135 NMI

Datazione contesto: fine XIV inizi XV secolo

Datazione reperto: seconda metà XIV secolo

Altri individui

NMI 1 US 20038 impasto rosa, diametro fon-  
do 10 cm

NMI 1 US 20100 impasto rosa, diametro fon-  
do 10 cm, parzialmente visibile lettera gotica  
in campo libero in verde e bruno, molto evi-  
denti tracce di contatto con altro individuo in  
seconda cottura

NMI 1 US 20100 impasto beige, diametro  
fondo 10 cm, motivo vegetale in campo libe-  
ro composto da 4 foglie lanceolate disposte a  
formare una croce al centro della quale si in-  
terseca un'altra piccola croce alle cui estremi-  
tà sono disegnati quattro piccoli segmenti  
orizzontali, presenta tracce di contatto con  
altro individuo

Per la decorazione di questo esemplare si



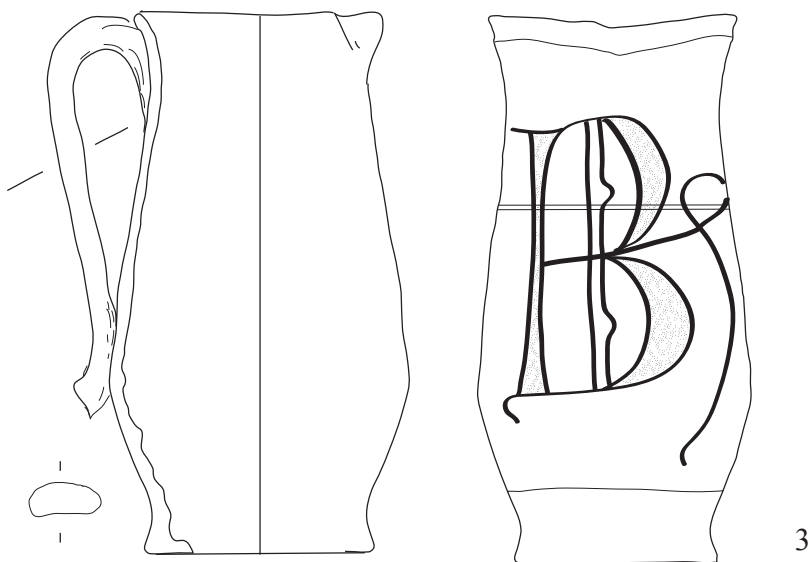
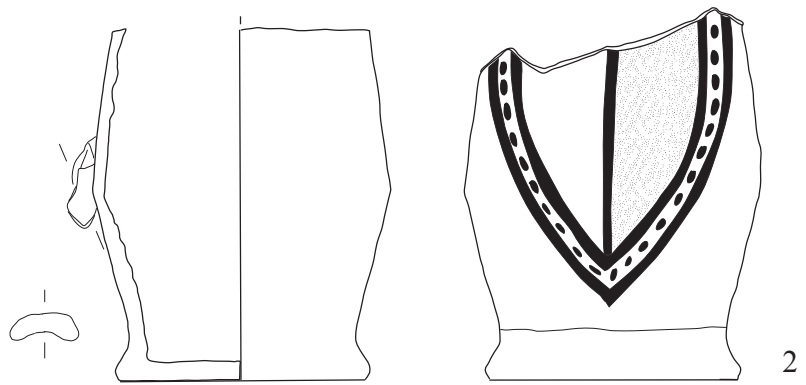
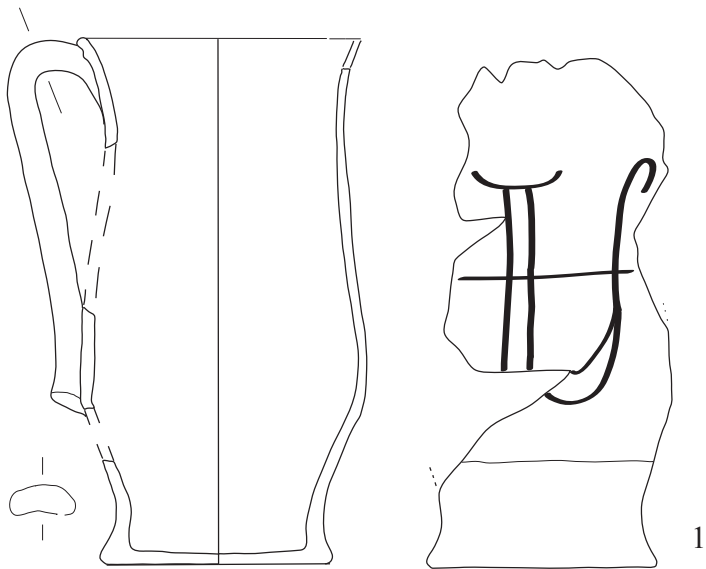

TAV. SV XLI



veda GELICHI cassa rurale e artigina N 97

NMI 1 US 22320 impasto giallo

NMI 1 US 32001 impasto rosa

NUMERO TOTALE 6

### **SV.MA. Boccale 1.2**

**Sc.inf.nr. 1609**

TAV. XLII dis 1

Descrizione: Boccale biconico con  
fondo piatto con

piede poco accennato e

ansa a nastro pinzata con insellatura mediana

Diametro fondo: 9 cm

Impasto : sm1 beige

Decorazione: lettera gotica in campo libero  
in verde e bruno "G"

Trattamento superficie esterna: smaltata

Trattamento superficie interna:

invetriata gialla

Osservazioni: ricomposto da 15 frammenti,  
smalto con imperfezioni

Provenienza: US 20135 NMI 1

Datazione contesto: fine XIV inizi XV secolo

Datazione reperto: seconda metà XIV secolo

Crf LIVERANI REGGI, p14, fig.5  
cappella arcivescovile di Ravenna

Altri individui

NMI 1 US 13001 impasto giallo

NMI 1 US 20019 impasto rosa

NMI 1 US 20071 impasto beige, diametro  
fondo 10 cm.

NMI 1 US 20072 impasto beige

NMI 1 US 20113 impasto beige

NMI 1 US 20165 impasto rosa

NMI 1 US 23035 impasto rosa

TOTALE NMI 8

### **SV.MA. Boccale 1.5**

**Sc.inf.nr. 1612**

TAV. XLII dis 2

Descrizione: Boccale biconico con  
fondo piatto con

piede poco accennato e

ansa a nastro pinzata con insellatura mediana

Diametro fondo: 9 cm

Altezza: 21,7 cm

Impasto : sm2 rosa

Decorazione: lettera gotica in campo libero  
in bruno "B"

Trattamento superficie esterna: smaltata

Trattamento superficie interna:

smaltata

Osservazioni: ricomposto da 18 frammenti,  
tracce di contatto in seconda cottura con altri  
individui lateralmente e sul fondo

Provenienza: US 20135 NMI 1

Datazione contesto: fine XIV inizi XV secolo

Datazione reperto: seconda metà XIV secolo

Altri individui

NMI 1 US 20220 impasto beige

TOTALE NMI 2

**SV.MA. Boccale 1.6**

**Sc.inf.nr. 1614**

TAV. XLII dis 3

Descrizione: Boccale biconico con fondo piatto con piede poco accennato e

ansa a nastro pinzata con insellatura mediana

Diametro fondo: 10 cm

Impasto : sm4 rosa

Trattamento superficie esterna: smaltata

Trattamento superficie interna:

invetriata incolore

Osservazioni: ricomposto da 10 frammenti, tracce di contatto in seconda cottura con altri individui lateralmente e sul fondo

Provenienza: US 20153 NMI 1

Datazione reperto: seconda metà XIV secolo

Altri individui

NMI 1 US 20094 im pasto rosa

TOTALE NMI 2

**SV.MA. Boccale 1.8**

**Sc.inf.nr. 1693**

TAV. XLII dis 4

Descrizione: Boccale biconico con carenatura bassa, fondo piatto con piede poco accennato e

ansa a nastro pinzata con insellatura mediana

Diametro fondo: 10,4 cm

Impasto : sm3 giallo

Decorazione: scudo in verde e bruno

Trattamento superficie esterna: smaltata

Trattamento superficie interna:

smaltata

Osservazioni: ricomposto da 7 frammenti

Provenienza: US 20100 NMI 1

Datazione reperto: seconda metà XIV secolo

Altri individui

NMI 1 US 20072 impasto beige

NMI 1 US 20165 impasto rosa

TOTALE NMI 3

**SV.MA. Boccale 2.1**

**Sc.inf.nr. 1615**

TAV. XLIII dis 1

Descrizione: Boccale

fondo piatto con

piede poco accennato e scalino discendente verso l'interno, corpo ovoidale basso

Diametro fondo: 8,4cm.

Impasto : sm2 rosa

Decorazione: fiore con petali a punta

Trattamento superficie esterna: smaltata

Trattamento superficie interna:

invetriata gialla

Provenienza: US 20135 NMI 1

Datazione contesto: fine XIV inizi XV secolo

**SV.MA. Boccale 2.2**

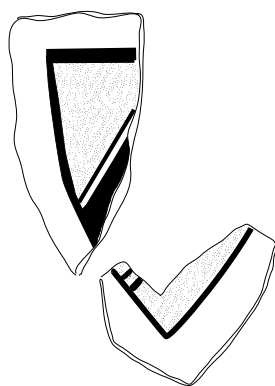
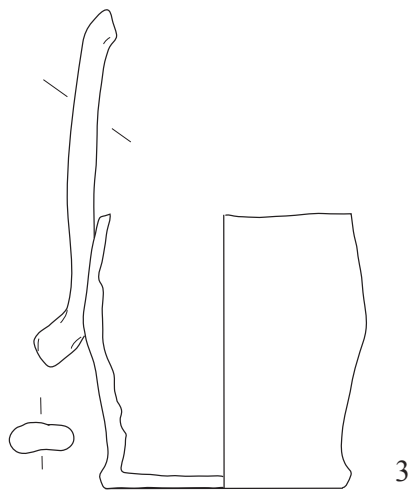
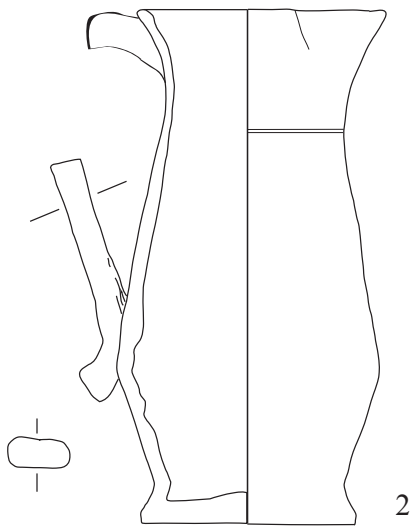
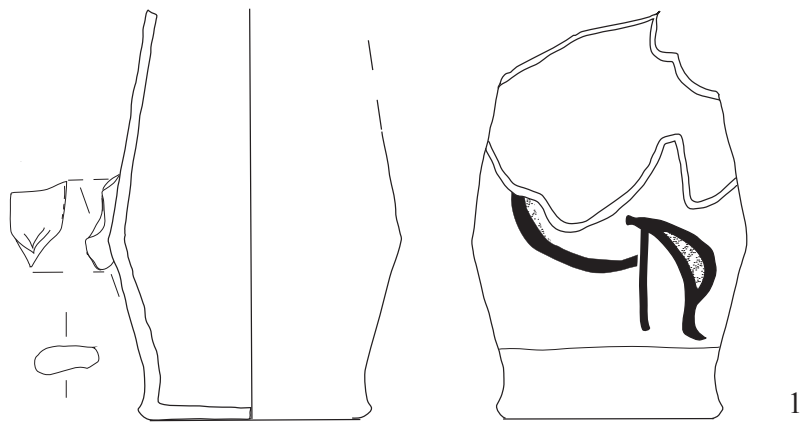

TAV. SV XLII



**Sc.inf.nr. 1616**

TAV. XLIII dis 2

Descrizione: Boccale

fondo piatto con

piede poco accennato e scalino discendente verso l'interno, corpo ovoidale basso

Diametro fondo: 7 cm.

Impasto : sm2 rosa

Decorazione: appena visibile in bruno freccia sottile che punta verso il basso

Trattamento superficie esterna: smaltata

Trattamento superficie interna:

invetriata gialla

Provenienza: US 20135 NMI 1

Datazione contesto: fine XIV inizi XV secolo

**SV.MA. Boccale 2.3****Sc.inf.nr. 1620**

TAV. XLIII dis 3

Descrizione: Boccale con fondo piatto e piede poco accennato e scalino discendente verso l'interno, corpo ovoidale basso

Diametro fondo: 9 cm

Impasto: m7 beige

Decorazione: nessuna visibile

Trattamento superficie esterna: smaltata

Trattamento superficie interna:

invetriata gialla

Provenienza: US 20135 NMI 1

Datazione contesto: fine XIV inizi XV secolo

Altri individui

NMI 1 US 20019 impasto rosa

TOTALE NMI 2

**SV.MA. Boccale 3.1****Sc.inf.nr.1652**

TAV. XLIII dis 4

Descrizione: Boccale

fondo piatto con

piede poco accennato e scalino discendente verso l'interno, corpo ovoidale basso visibile attacco dell'ansa ovale

Diametro fondo: 9 cm

Impasto: m7 beige

Decorazione: geometrica in verde e bruno

Trattamento superficie esterna: smaltata

Trattamento superficie interna:

invetriata gialla

Osservazioni: la vetrina interna è quasi del tutto abrasa, visibili segni di contatto con altro recipiente in seconda cottura

Provenienza: US 20135 NMI 1

Datazione contesto: fine XIV inizi XV secolo

**SV.MA. Boccale 3.2****Sc.inf.nr. 1705**

TAV. XLIII dis 5

Descrizione: Boccale

fondo piatto con

piede poco accennato e scalino discendente verso l'interno, corpo ovoidale basso

Diametro fondo: 9 cm

Impasto: m3 giallo chiaro

Decorazione: visibili solo due sottili bande orizzontali in bruno

Trattamento superficie esterna: smaltata

Trattamento superficie interna:

invetriata gialla

Osservazioni: il rivestimento è molto rovinato

Provenienza: US 20100 NMI 1

Datazione contesto: XIII-XIV secolo

**SV.MA. Boccale 3.3**

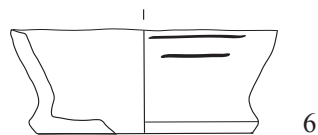
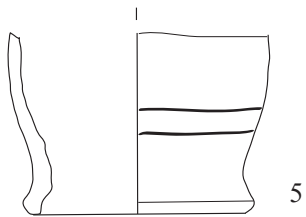
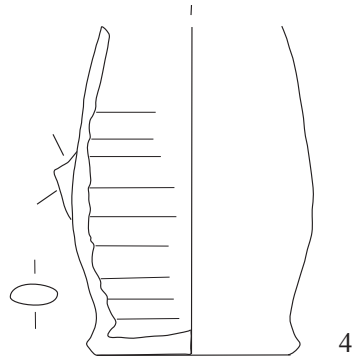
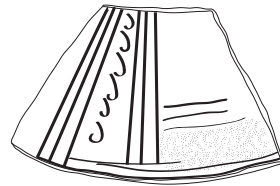
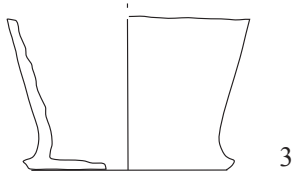
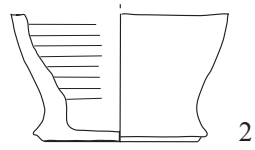
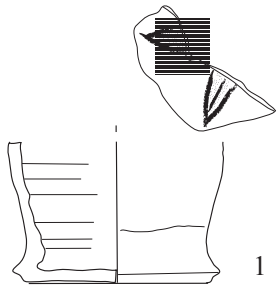

TAV. SV XLIII



**Sc.inf.nr. 1707**

TAV. XLIII dis 6

Descrizione: Boccale

fondo piatto con

piede poco accennato e scalino discendente verso l'interno, corpo ovoidale basso

Diametro fondo: 10 cm.

Impasto: m2 giallo chiaro

Decorazione: visibili solo due sottili bande orizzontali in bruno

Trattamento superficie esterna: smaltata

Trattamento superficie interna:

smaltata

Osservazioni: il rivestimento è molto rovinato

Provenienza: US 20100 NMI 1

Datazione contesto: XIII-XIV secolo

**SV.MA. Boccale 3.4****Sc.inf.nr.. 2104**

TAV. XLIV dis 1

Descrizione: Boccale

fondo piatto con

piede poco accennato e scalino discendente verso l'interno, corpo ovoidale basso

Diametro fondo: 10 cm

Impasto: m2 bianco

Decorazione: visibili solo una banda sottile-orizzontale in bruno

Trattamento superficie esterna: smaltata

Trattamento superficie interna:

invetriata incolore

Osservazioni: il rivestimento è molto rovinato

Provenienza: US 20036 NMI 1

Datazione contesto: XIII-XIV secolo

**SV.MA. Boccale 4.1****Sc.inf.nr. 1650**

TAV. XLIV dis 2

Descrizione: Boccale

fondo piatto con

piede poco accennato e scalino discendente verso l'interno, corpo ovoidale basso

Diametro fondo: 8 cm

Impasto: m7 beige

Decorazione: visibile la parte inferiore di uno scudo dipinto in bruno

Trattamento superficie esterna: smaltata

Trattamento superficie interna:

invetriata incolore

Provenienza: US 20135 NMI 1

Datazione contesto: fine XIV inizi XV secolo

Altri individui

NMI 1 US 20071 impasto bianco, diametro fondo 9 cm

TOTALE NMI 2

**SV.MA. Boccale 4.2****Sc.inf.nr. 2065**

TAV. XLIV dis 3

Descrizione: Boccale

fondo piatto con

piede poco accennato e scalino discendente verso l'interno, corpo ovoidale basso

Diametro fondo: 9 cm

Impasto: m7 bianco

Decorazione: visibili due linee concentriche in bruno e una pennellata non definita in BLU

Trattamento superficie esterna: smaltata

Trattamento superficie interna:

invetriata incolore

Provenienza: US 20220 NMI 1  
Datazione contesto: fine XV secolo

Altri individui

NMI 1 US 32009 impasto arancione, visibile solo il colore bruno

NMI 1 US 34001 impasto rosa, decorazione non visibile

TOTALE NMI 3

**SV.MA. Boccale 4.3**

**Sc.inf.nr. 2049**

TAV. XLIV dis 4

Descrizione: Boccale fondo piatto con piede poco accennato corpo ovoidale basso  
Diametro fondo: 10 cm.

Impasto: m4 bianco

Decorazione: nessuna

Trattamento superficie esterna: smaltata

Trattamento superficie interna:  
invetriata gialla

Provenienza: US 20220 NMI 1

Datazione contesto: fine XV secolo

**SV.MA. Boccale 4.4**

**Sc.inf.nr. 2687**

TAV. XLIV dis 5

Descrizione: Boccale fondo piatto con piede poco accennato corpo ovoidale basso  
Diametro fondo: 12 cm

Impasto: m7 rosa

Decorazione: visibile linea sottile orizzontale

in bruno

Trattamento superficie esterna: smaltata

Trattamento superficie interna:  
invetriata gialla

Provenienza: US 34001 NMI 1

Datazione contesto: XIV-XV secolo

**SV.MA. Boccale 4.5**

**Sc.inf.nr. 3138**

TAV. XLIV dis 6

Descrizione: Boccale fondo piatto con piede poco accennato corpo ovoidale basso  
Diametro fondo: 10,4 cm.

Impasto: m5 rosa

Decorazione: visibile doppia linea sottile orizzontale in bruno e macchia in verde

Trattamento superficie esterna: smaltata

Trattamento superficie interna:  
invetriata incolore

Provenienza: US 18267 NMI 1

Datazione reperto: XIII-XIV secolo

Altri individui

NMI 1 US 13001 impasto rosa

TOTALE NMI 2

**SV.MA. Boccale 4.6**

**Sc.inf.nr. 1687**

TAV. XLIV dis 7a e 7b

Descrizione: Boccale fondo piatto con piede poco accennato corpo ovoidale  
Diametro fondo: 11 cm



Impasto: m7 rosa

Decorazione: zoomorfe, rapace con andamento verso destra, il corpo è riempito con motivo a graticcio in verde, zampe con artigli distesi. Presente elemento vegetale schematizzato in verde. Delimitato ai lati da tre bande sottili verticali in bruno e nella parte inferiore da due orizzontali.

Osservazioni: segni di imperfezioni in seconda cottura

Trattamento superficie esterna: smaltata

Trattamento superficie interna:  
invetriata gialla

Provenienza: US 20100 NMI 1

Datazione contesto: XIII-XIV secolo

Cfr. Gelichi cassa rurale e artigiana

Altri individui

NMI 1 US 17107 impasto bianco, decorazione non presente

TOTALE NMI 2

#### **SV.MA. Boccale 4.7**

**Sc.inf.nr. 1708**

TAV. XLIV dis 8

Descrizione: Boccale

fondo piatto con

piede poco accennato corpo ovoidale

Diametro fondo: 10 cm

Impasto: m7 beige

Decorazione: nessuno

Trattamento superficie esterna: smaltata

Trattamento superficie interna:

invetriata gialla

Provenienza: US 20100 NMI 1

Datazione contesto: XIII-XIV secolo

#### **SV.MA. Boccale 4.8**

**Sc.inf.nr. 1709**

TAV. XLIV dis 9

Descrizione: Boccale

fondo piatto con

piede poco accennato corpo ovoidale e leggero scalino

Diametro fondo: 12 cm

Impasto: m4 beige

Decorazione: appena visibili due linee parallele orizzontali in bruo

Trattamento superficie esterna: smaltata

Trattamento superficie interna:

invetriata incolore

Provenienza: US 20100 NMI 1

Datazione contesto: XIII-XIV secolo

#### **SV.MA. Boccale 4.9**

**Sc.inf.nr.1655**

TAV. XLIV dis 10

Descrizione: Boccale

fondo piatto con

piede poco accennato corpo ovoidale e scalino

Diametro fondo: 12 cm

Impasto: m4 rosa

Decorazione: appena visibili due linee parallele orizzontali in bruo

Trattamento superficie esterna: smaltata

Trattamento superficie interna:

invetriata gialla

Provenienza: US 20135 NMI 1

Datazione contesto: fine XIV inizi XV secolo

#### **SV.MA. Boccale 4.10**

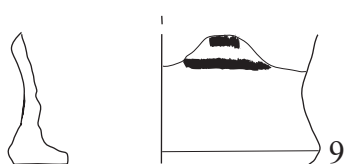
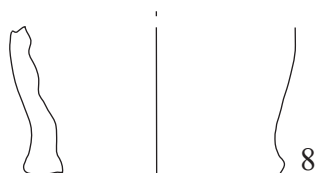
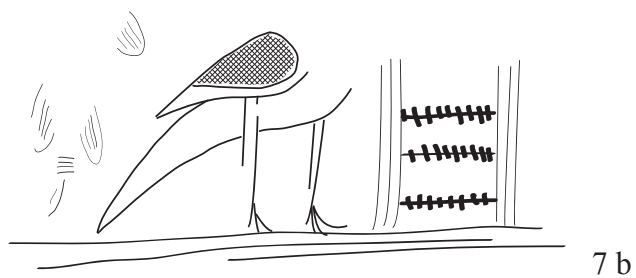
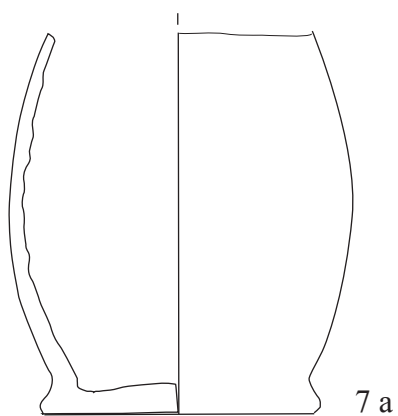
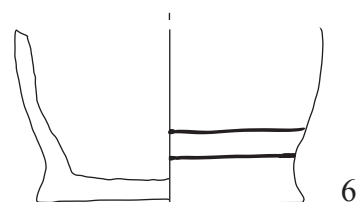
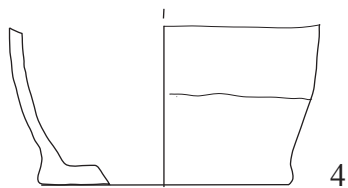
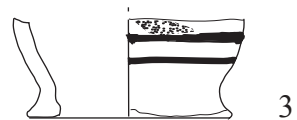
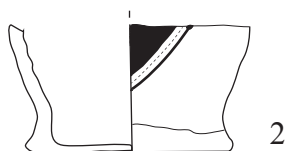
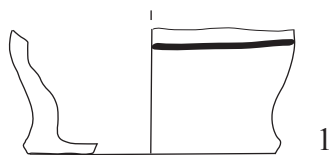

TAV. SV XLIV



**Sc.inf.nr. 2536**

TAV. XLV dis 1

Descrizione: Boccale

fondo piatto con

piede poco accennato corpo ovoidale

Diametro fondo: 11 cm

Impasto: m7 beige

Decorazione: assente

Trattamento superficie esterna: smaltata

Trattamento superficie interna: assente

Provenienza: US 32001 NMI 1

Datazione contesto: XIII-XIV secolo

Diametro fondo: 12 cm

Impasto: m7 rosa

Osservazioni: tracce di contatto con altro individuo in seconda cottura

Decorazione: zoomorfe in verde e bruno, soggetto non ben identificabile, riferibile a rapace

Trattamento superficie esterna: smaltata

Trattamento superficie interna: invetriata gialla

Provenienza: US 2005 NMI 1

Datazione contesto: inizi XV secolo

**SV.MA. Boccale 4.11****Sc.inf.nr. 2452**

TAV. XLV dis 2

Descrizione: Boccale

fondo piatto con

piede poco accennato corpo ovoidale

Diametro fondo: 10,2 cm

Impasto: m7 rosa

Osservazioni: si presume che a questo esemplare corrispondesse un'ansa tubolare, compatibile per caratteristiche tecniche

Decorazione: non distinguibile presenti segni in bruno e verde

Trattamento superficie esterna: smaltata

Trattamento superficie interna: invetriata incolore

Provenienza: US 18280 NMI 1

**SV.MA. Boccale 5.1****Sc.inf.nr. 2540**

TAV. XLV dis 4

Descrizione: Boccale

fondo piatto con

piede poco accennato corpo a sacchetto e ansa a bastoncino

Diametro fondo: 12 cm

Impasto: m2 beige

Osservazioni: tracce di contatto con altro individuo in seconda cottura, bollosità della vetrina

Decorazione: geometrica in blue bruno

Trattamento superficie esterna: smaltata

Trattamento superficie interna: invetriata gialla

Provenienza: US 32001 NMI 1

Datazione contesto: XIV-XV secolo

Datazione reperto: ultimo quarto XIV inizi XV secolo

**SV.MA. Boccale 4.12****Sc.inf.nr. 3557**

TAV. XLV dis 3

Descrizione: Boccale

fondo piatto con

piede poco accennato corpo ovoidale

**SV.MA. Boccale 5.2****Sc.inf.nr. 1782**

TAV. XLV dis 5

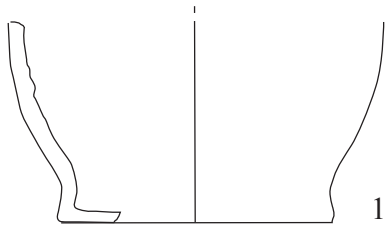

1

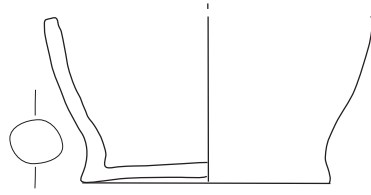

2

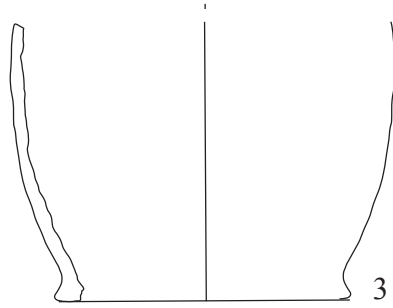

3

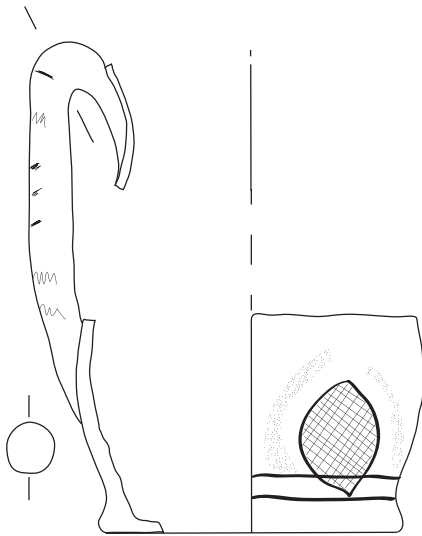

5



6

TAV. SV XLV



Descrizione: Boccale  
fondo piatto con  
piede poco accennato corpo a sacchetto e ansa  
sagomata e orlo indistinto  
Diametro fondo: 10 cm  
Impasto: m7 beige  
Decorazione:geometrica in bruno, visibili  
zampe di piccolo rapace  
Trattamento superfice esterna: smaltata  
Trattamento superficie interna: smaltata  
Provenienza: US 20165 NMI 1  
Datazione contesto: ultimo quarto XIV secolo

**SV.MA. Boccale 6.1**

**Sc.inf.nr. 3777**

TAV. XLVI dis 1  
Descrizione: Boccale  
fondo piatto piede alto e corpo sferoidale  
Diametro fondo: 10 cm  
Impasto: m5 beige  
Decorazione:geometrica in verde e bruno  
Trattamento superfice esterna: smaltata  
Trattamento superficie interna: invetriata  
verde  
Provenienza: US 18013 NMI 1  
Datazione contesto: fine XV secolo

**SV.MA. Boccale 6.2**

**Sc.inf.nr. 1701**

TAV. XLVI dis 2  
Descrizione: Boccale  
fondo piatto piede alto e corpo sferoidale  
Diametro fondo: 10 cm  
Impasto: m4 rosa  
Decorazione: appena visibili linea  
orizzontale in bruno  
Trattamento superfice esterna: smaltata

Trattamento superfice interna:  
invetriata verde  
Provenienza: US 20100 NMI 1  
Datazione contesto XIII-XIV secolo

**SV.MA. Boccale 6.3**

**Sc.inf.nr. 2693**

TAV. XLVI dis 3  
Descrizione: Boccale  
fondo piatto piede alto e corpo sferoidale  
Diametro fondo: 10 cm  
Impasto: m5 rosa  
Decorazione: non visibile  
Trattamento superfice esterna: smaltata  
Trattamento superficie interna:  
invetriata gialla  
Provenienza: US 34001 NMI 1  
Datazione contesto: XIV-XV secolo

Altri individui

NMI 1 US 34001 impasto beige

TOTALE NMI 2

**SV.MA. Boccale 6.4**

**Sc.inf.nr.2675**

TAV. XLVI dis 4  
Descrizione: Boccale  
fondo piatto piede alto e corpo sferoidale  
Diametro fondo: 10 cm.  
Impasto: m5 rosa  
Decorazione: visibili due linee sottili concen-  
triche orizzontali  
Trattamento superfice esterna: smaltata  
Trattamento superficie interna:

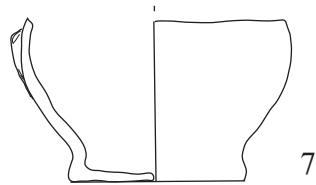
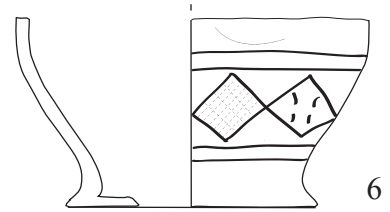
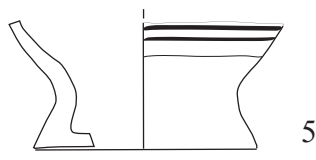
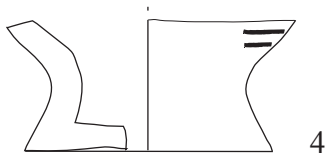
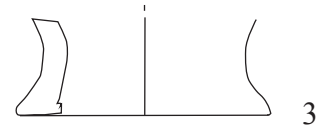
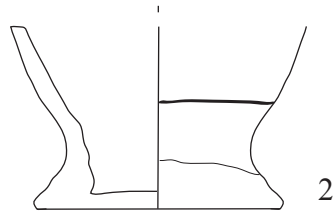
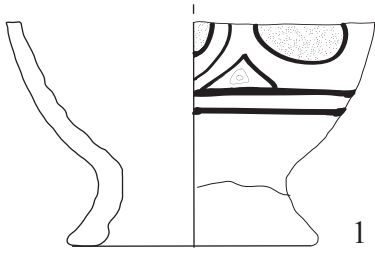

TAV. SV XLVI



invetriata verde  
Provenienza: US 34001 NMI 1  
Datazione contesto: XIV-XV secolo

Altri individui

NMI 1 US 34001 impasto arancione

TOTALE NMI 2

**SV.MA. Boccale 6.5**

**Sc.inf.nr. 2742**

TAV. XLVI dis 5

Descrizione: Boccale  
fondo piatto piede alto e corpo sferoidale  
Diametro fondo: 10 cm  
Impasto: m15 arancione  
Decorazione: visibili due linee sottili concentriche orizzontali, visibile anche del verde  
Trattamento superficie esterna: smaltata  
Trattamento superficie interna:  
invetriata gialla  
Provenienza: US 34002 NMI 1  
Datazione contesto: XIV-XV secolo

**SV.MA. Boccale 6.6**

**Sc.inf.nr. 1906**

TAV. XLVI dis 6

Descrizione: Boccale  
fondo piatto piede basso e corpo sferoidale  
Diametro fondo: 10 cm.  
Impasto: m5  
Decorazione: sequenza di rombi con anamento orizzontale, campiti alternando reticolato verde e segmenti in bruno  
Trattamento superficie esterna: smaltata  
Trattamento superficie interna:

invetriata gialla  
Provenienza: US 20118 NMI 1  
Datazione contesto: XIII-XIV secolo

Altri individui

NMI 1 US 32009 impasto rosa

NMI 1 US 34002 impasto rosso tirrentico  
diametro fondo 9 cm

TOTALE NMI 3

**SV.MA. Boccale 6.7**

**Sc.inf.nr. 2460**

TAV. XLVI dis 7

Descrizione: Boccale di piccole dimensioni  
fondo piatto e corpo sferoidale  
Diametro fondo: 7 cm.  
Impasto: m4 arancione  
Decorazione: non visibile  
Trattamento superficie esterna: smaltata  
Trattamento superficie interna:  
smaltata  
Provenienza: US 20071 NMI 1  
Datazione contesto: inizi XV secolo

**SV.MA. Boccale 7.1**

**Sc.inf.nr. 1824**

TAV. XLVII dis 1

Descrizione: Boccale di piccole dimensioni  
corpo ovoide su alto piede svasato con ansa a bastoncino  
Diametro fondo: 7 cm.  
Altezza: 17,7 cm.  
Impasto: m1 rosa  
Decorazione: motivi campiti in senso obliquo

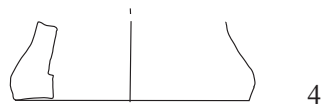
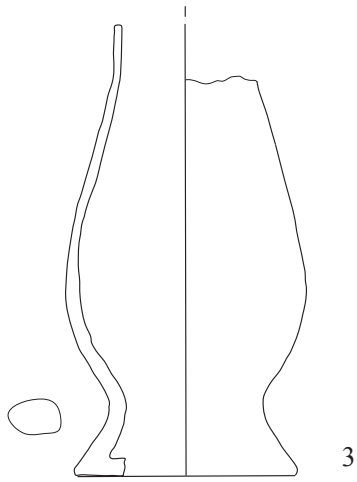
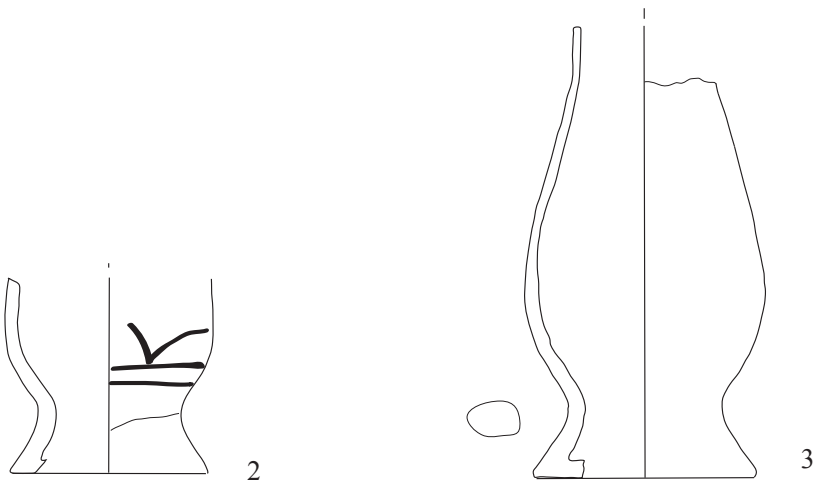
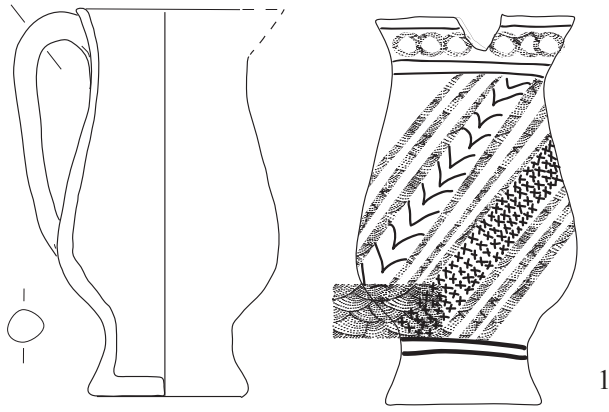

TAV. SV XLVII





in verde e bruno, si alternano tre bande verdi a motivi a coda di rondine e motivo a crocette, motivo a catenella sotto l'orlo

Trattamento superficie esterna: smaltata

Trattamento superficie interna:  
invetriata incolore

Provenienza: US 20164 NMI 1

Datazione reperto: 1236-1263

Cfr. BLAKE 1971, forma 30, p. 337, fig. 6

### **SV.MA. Boccale 7.2**

#### **Sc.inf.nr. 1915**

TAV. XLVII dis 2

Descrizione: Boccale con corpo ovoide su alto piede svasato

Diametro fondo: 9 cm.

Impasto: m3 rosa

Decorazione: motivo geometrico in bruno

Trattamento superficie esterna: smaltata

Trattamento superficie interna:  
invetriata gialla

Provenienza: US 20184 NMI 1

Altri individui

NMI 3 US 34001 impasto rosa e giallo chiaro

TOTALE NMI 4

### **SV.MA. Boccale 7.3**

#### **Sc.inf.nr. 2548**

TAV. XLVII dis 3

Descrizione: Boccale con corpo ovoide su alto piede svasato

Diametro fondo: 10 cm

Impasto: m13 giallo chiaro

Decorazione: motivo a onde verdi in sequenza alternato a segmenti in bruno

Osservazioni: tracce di contatto con altro individuo in seconda cottura

Trattamento superficie esterna: smaltata

Trattamento superficie interna:  
invetriata verde

Provenienza: US 32009 NMI 1

Datazione contesto: fine XIII-XIV secolo

Altri individui

NMI 1 US 19007 impasto rosa

TOTALE NMI 2

### **SV.MA. Boccale 7.4**

#### **Sc.inf.nr. 2697**

TAV. XLVII dis 4

Descrizione: fondo Boccale presumibilmente con corpo ovoide su alto piede svasato

Diametro fondo: 11 cm

Impasto: m17 giallo

Decorazione: assente

Trattamento superficie esterna: risparmio

Trattamento superficie interna:  
invetriata incolore

Provenienza: US 34001 NMI 1

Datazione contesto: XIV-XV secolo

### **SV.MA. Boccale 7.5**

#### **Sc.inf.nr. 3396**

TAV. XLVIII dis 1

Descrizione: Boccale con corpo ovoide su

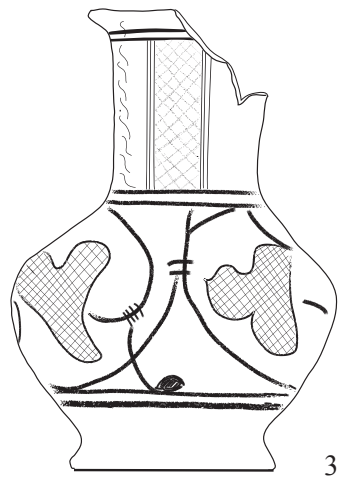
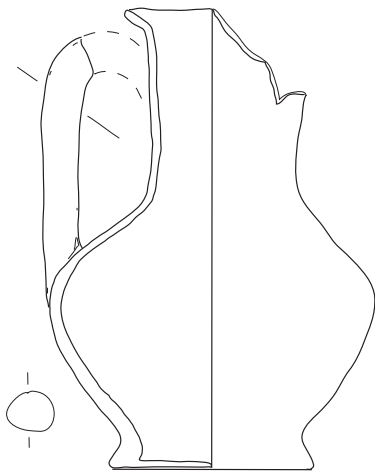
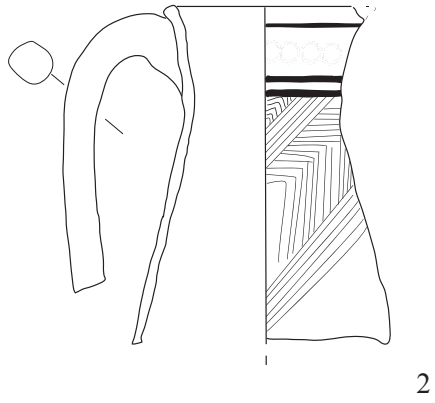
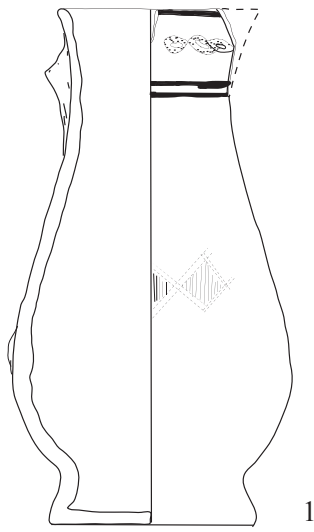

TAV. SV XLVIII



piede svasato orlo indistinto  
Diametro fondo: 9 cm  
Altezza: 23 cm  
Impasto: m4 giallo  
Decorazione: geometrica in verde e bruno  
Trattamento superficie esterna: risparmio  
Trattamento superficie interna:  
invetriata incolore  
Provenienza: US 20002 NMI 1

**SV.MA. Boccale**

**Sc.inf.nr. 1789**

TAV. XLVIII dis 2  
Descrizione: Orlo di boccale con corpo ovoide  
Diametroorlo: 9 cm.  
Impasto: m4 giallo  
Decorazione: geometrica in verde e bruno, motivo a spina di pesce obliquo campito su tutta la superficie  
Trattamento superficie esterna: smaltata  
Trattamento superficie interna:  
invetriata incolore  
Provenienza: US 20165 NMI 1  
Datazione contesto: ultimo quarto XIV secolo

**SV.MA. Boccale 8**

**Sc.inf.nr. 2039**

TAV. XLVIII dis 3  
Descrizione: Boccale di provenienza presumibilmente tirrenica con corpo sferoidale su piede svasato, con collo lungo e provvisto di ansa a bastoncello, ricomposto da 44 frammenti  
Diametro fondo: 9 cm  
Altezza: 19 cm.  
Impasto: inv pol 9 Rosso chiaro  
Decorazione: sul collo si alterna un motivo a S a uno con graticcio in verde, sul ventre mo-

tivo a trifoglio  
Trattamento superficie esterna: smaltata  
Trattamento superficie interna:  
invetriata incolore  
Provenienza: US 20244 NMI 1  
Datazione contesto: XIII-XIV secolo

**SV.MA. Boccale 9.1**

**Sc.inf.nr. 2671**

TAV. XLIX dis 1  
Descrizione: Boccale con corpo ovoidale piede piatto e lungo  
Diametro fondo: 10 cm  
Impasto: m15 giallo chiaro  
Osservazioni: sul fondo tracce di contatto in seconda cottura con altro individuo  
Decorazione: la superficie è molto incrostata per cui non ben leggibile, sembrerebbe cmq motivo geometrico a cerchi concentrici in verde e bruno  
Trattamento superficie esterna: smaltata  
Trattamento superficie interna:  
invetriata verde  
Provenienza: US 34001 NMI 1  
Datazione contesto: XIV-XV secolo  
Altri individui

NMI 1 US 20220 impasto rosa, decorazione zoomorfa non ben leggibile causa forti incrostazioni della superficie

NMI 1 US 34001 impasto rosa

TOTALE NMI 3

**SV.MA. Boccale 9.2**

**Sc.inf.nr. 1798**

TAV. XLIX dis 2

Descrizione: Boccale con corpo ovoidale  
piede piatto e lungo  
Diametro fondo: 10 cm.  
Impasto: m5 rosa  
Decorazione: visibili tracce decorative geometriche in bruno  
Trattamento superficie esterna: smaltata  
Trattamento superficie interna:  
incolore  
Provenienza: US 20165 NMI 1  
Datazione contesto: ultimo quarto XIV secolo

### **SV.MA. Boccale 9.3**

#### **Sc.inf.nr. 1619**

TAV. XLIX dis 3

Descrizione: Boccale con corpo ovoidale  
piede piatto e lungo  
Diametro fondo: 11 cm  
Impasto: m7 beige  
Decorazione: visibili tracce decorative geometriche in bruno e verde  
Trattamento superficie esterna: smaltata  
Trattamento superficie interna:  
incolore  
Provenienza: US 20135 NMI 1  
Datazione contesto: fine XIV inizi XV secolo

Altri individui

NMI 1 US 17040 impasto rosa

TOTALE NMI 2

### **SV.MA. Boccale 9.4**

#### **Sc.inf.nr. 3384**

TAV. XLIX dis 4

Descrizione: Boccale con corpo ovoidale  
piede piatto e lungo  
Diametro fondo: 11 cm  
Impasto: m7 beige  
Decorazione: visibili tracce decorative geometriche in bruno e verde  
Trattamento superficie esterna: smaltata  
Trattamento superficie interna:  
incolore  
Provenienza: US 17040 NMI 1  
Datazione contesto: XIII-XIV secolo

### **SV.MA. Boccale 9.5**

#### **Sc.inf.nr. 2041**

TAV. XLIX dis 5

Descrizione: Boccale con corpo ovoidale  
piede piatto e lungo  
Diametro fondo: 10 cm  
Impasto: m1 rosa  
Decorazione: visibili liena sottile in bruno  
concentrica  
Trattamento superficie esterna: smaltata  
Trattamento superficie interna:  
gialla  
Provenienza: US 20220 NMI 1  
Datazione contesto: fine XV secolo

Altri individui

NMI 1 US 20220, impasto rosa

NMI 1 US 23073, impasto rosa

NMI 1 US 32001, impasto rosa

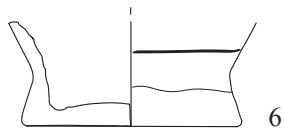
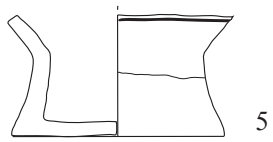
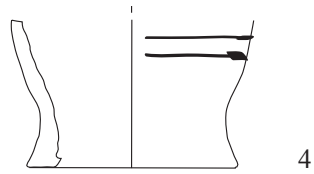
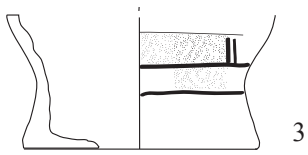
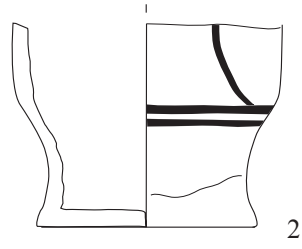
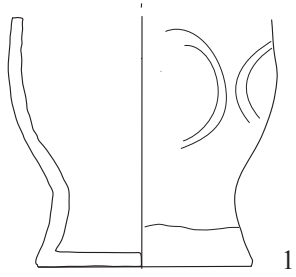

TAV. SV XLIX



NMI 1 US 32009, impasto rosa

NMI 3 US 34001, impasto rosa, impasto arancione

Osservazioni: quasi tutti gli esemplari appartenenti a questa tipologia e variante presentano imperfezioni quali bollosità e grumi nel rivestimento, e talvolta tracce metalliche

TOTALE NMI 8

**SV.MA. Boccale 9.6**

**Sc.inf.nr. 1617**

TAV. XLIX dis 6

Descrizione: Boccale con corpo ovoidale piede piatto e lungo

Diametro fondo: 10 cm

Impasto: sm4 rosa

Decorazione: visibili tracce decorative geometriche in bruno

Trattamento superficie esterna: smaltata

Trattamento superficie interna: invetriata gialla

Provenienza: US 20135 NMI 1

Datazione contesto: fine XIV inizi XV secolo

**SV.MA. Boccale 10.1**

**Sc.inf.nr. 1757**

TAV. L dis 1

Descrizione: Boccale presumibilmente di provenienza tirrenica con corpo ovoidale piede poco accennato

Diametro fondo: 8 cm

Impasto: m8 rosso chiaro

Decorazione: visibili tracce di colore verde-

Trattamento superficie esterna: smaltata

Trattamento superficie interna: verde

Provenienza: US 20172 NMI 1

Datazione contesto: XIII-XIV secolo

**SV.MA. Boccale 10.2**

**Sc.inf.nr. 1759**

TAV. L dis 2

Descrizione: Boccale presumibilmente di provenienza tirrenica con corpo ovoidale piede poco accennato

Diametro fondo: 8 cm

Impasto: inv pol 8 rosso chiaro

Decorazione: visibili tracce di colore verde-

Trattamento superficie esterna: smaltata

Trattamento superficie interna: verde

Provenienza: US 20172 NMI

Datazione contesto: XIII-XIV secolo

**SV.MA. Boccale 10.3**

**Sc.inf.nr. 2405**

TAV. L dis 3

Descrizione: Boccale presumibilmente di provenienza tirrenica con corpo ovoidale piede poco accennato

Diametro fondo: 6 cm.

Impasto: m8 arancione

Decorazione: visibili tracce di colore verde-

Trattamento superficie esterna: smaltata

Trattamento superficie interna: verde

Provenienza: US 18273 NMI 1

Datazione contesto: XIII-XIV secolo

**SV.MA. Boccale 10.4**

**Sc.inf.nr. 2740**

TAV. L dis 4

Descrizione: Boccale presumibilmente di provenienza tirrenica con corpo ovoide piede poco accennato

Diametro fondo: 6 cm

Impasto: m8 arancione

Decorazione: nessuna

Trattamento superfice esterna: smaltata

Trattamento superficie interna:  
verde

Provenienza: US 34001 NMI 1

Datazione contesto: XIV-XV secolo

Altri individui

NMI 1 US 24137 impasto arancione

TOTALE NMI 2

**SV.MA. Boccale 10.5**

**Sc.inf.nr. 2034**

TAV. L dis 5

Descrizione: Boccale presumibilmente di provenienza tirrenica o più precisamente pisana con corpo ovoide piede poco accennato e ansa a sezione ovale

Diametro fondo: 10 cm

Impasto: inv pol 9 arancione

Decorazione: verde e bruno geometrico vegetale

Trattamento superfice esterna: smaltata

Provenienza: US 20220 NMI 1

Datazione contesto: fine XV secolo

**SV.MA. Boccale 10.6**

**Sc.inf.nr. 2037**

TAV. L dis 6

Descrizione: Boccale presumibilmente di provenienza tirrenica o più precisamente pisana con corpo ovoide piede poco accennato e ansa a bastoncello

Diametro fondo: 9 cm.

Impasto: inv pol 7 rosso chiaro

Trattamento superfice esterna: smaltata

Provenienza: US 20220 NMI 1

Datazione contesto: fine XV secolo

**SV.MA. Boccale 11.1**

**Sc.inf.nr. 2073**

TAV. L dis 7

Descrizione: Boccale presumibilmente di provenienza tirrenica apoda

Diametro fondo: 9 cm.

Impasto: inv pol 9 rosso chiaro

Trattamento superfice esterna: smaltata

Provenienza: US 20228 NMI 1

Datazione contesto: XIII-XIV secolo

**SV.MA. Boccaletto**

**Sc.inf.nr. 1811**

TAV. LI dis 1

Descrizione: Boccaletto di piccole dimensioni con corpo ovodiale basso e piede appena accennato e ansetta a sezione ellittica

Diametro fondo: 6 cm

Impasto: m1 rosa

Decorazione: dipinta in verde e bruno asterisco a otto punte in campo libero ottenuto dall'intersecarsi di una croce in bruno a punta fine e da una in verde a campitura larga

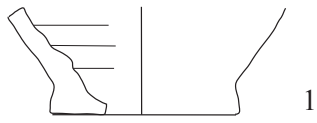

1

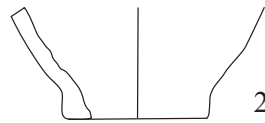

2

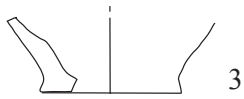

3

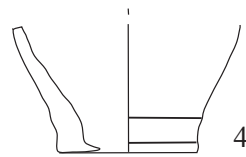

4

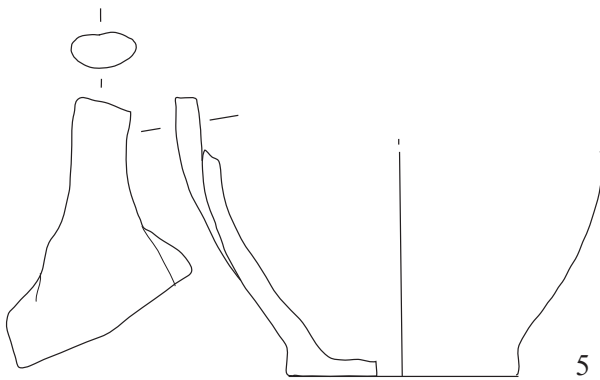

5

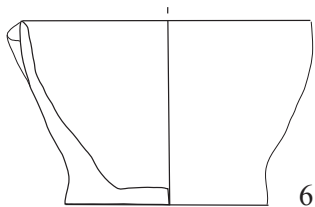

6

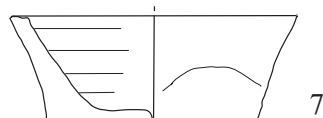

7

TAV. SV L





Trattamento superficie esterna: smaltata  
Trattamento superficie interna: invetriata incolore  
Osservazioni: tracce di contatto con altro individuo in seconda cottura e gocce di colore  
Provenienza: US 20165 NMI 1  
Datazione contesto: ultimo quarto XIV secolo  
  
Cfr. Cassa rurale e artigiana SCHEDA 53 e 57

l'esterno  
Diametro orlo: 8 cm  
Impasto: m5 rosa  
Decorazione: dipinta in verde e bruno, sequenza di rombi campiti alternativamente con reticolo verde e eco di rombi  
Trattamento superficie esterna: smaltata  
Trattamento superficie interna: invetriata gialla  
Provenienza: US 20228 NMI 1  
Datazione contesto: XIII-XIV secolo

## **ORLI e PROFILI**

### **SV.MA. Orlo Boccale**

#### **Sc.inf.nr. 1688**

TAV. LI dis 2  
Descrizione: Profilo di boccale con orlo indistinto e corpo biconico  
Diametro orlo: 8 cm  
Impasto: m7 rosa  
Decorazione: dipinta in verde e bruno, la superficie è divisa in registri con schematizzazioni vegetali su fondo a graticcio  
Trattamento superficie esterna: smaltata  
Trattamento superficie interna: invetriata gialla  
Provenienza: US 20100 NMI 1  
Datazione contesto: XIII-XIV secolo

Cfr. Cassa rurale e artigiana SC7

### **SV.MA. Orlo Boccale**

#### **Sc.inf.nr. 2028**

TAV. LI dis 3  
Descrizione: orlo di boccale, con orlo indistinto e leggermente defluente verso

### **SV.MA. Orlo Boccale**

#### **Sc.inf.nr. 1745**

TAV. LI dis 4  
Descrizione: orlo di boccale, con orlo indistinto e leggermente defluente verso l'esterno con ansa a mandorla  
Diametro orlo: 8 cm.  
Impasto: m9 giallo chiaro  
Decorazione: dipinta in verde e bruno, motivo geometrico  
Trattamento superficie esterna: smaltata  
Trattamento superficie interna: invetriata verde  
Provenienza: US 20172 NMI 1  
Datazione contesto: XIII-XIV secolo

### **SV.MA. Orlo Boccale**

#### **Sc.inf.nr. 2048**

TAV. LI dis 5  
Descrizione: orlo di boccale, con orlo indistinto e leggermente defluente verso l'esterno  
Impasto: m5 rosa  
Decorazione: dipinta in verde e bruno,

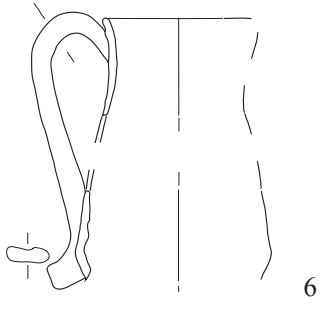
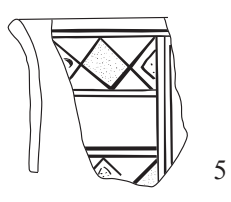
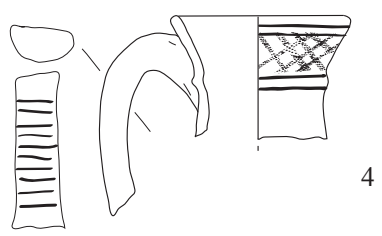
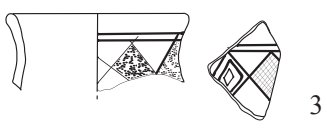
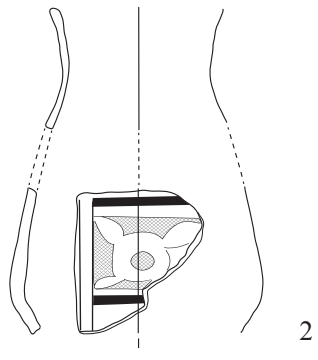
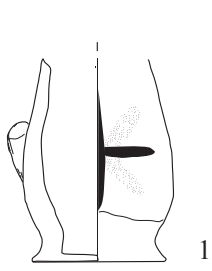

TAV. SV LI



motivo geometrico con serie di rombi alternati

Trattamento superficie esterna: smaltata

Trattamento superficie interna: invetriata gialla

Provenienza: US 20220 NMI 1

Datazione contesto: fine XV secolo

#### **SV.MA. Orlo Boccale**

**Sc.inf.nr. 1715**

TAV. LI dis 5

Descrizione: orlo di boccale, con orlo indistinto e leggermente defluente verso l'esterno, ansa a nastro e corpo biconico

Impasto: m7 beige

Decorazione: assente

Trattamento superficie esterna: smaltata

Trattamento superficie interna: invetriata incolore

Provenienza: US 20100 NMI 1

Datazione contesto: XIII-XIV secolo

#### **SV.MA. Orlo Boccale**

**Sc.inf.nr. 3564**

TAV. LII dis 1

Descrizione: orlo di boccale, con orlo indistinto e leggermente defluente verso l'esterno, ansa mandorla con insellatura mediana

Impasto: m4 beige

Decorazione: assente

Trattamento superficie esterna: smaltata

Trattamento superficie interna: invetriata incolore

Provenienza: US 20057 NMI 1

Datazione contesto: inizi XV secolo

#### **SV.MA. Orlo Boccale**

**Sc.inf.nr. 2225**

TAV. LII dis 2

Descrizione: orlo di boccale, con orlo indistinto e leggermente defluente verso l'esterno

Impasto: m2 bianco

Decorazione: dipinta in Blu e bruno con motivo a catenella

Trattamento superficie esterna: smaltata

Trattamento superficie interna: invetriata verde

Provenienza: US 23057 NMI 1

#### **SV.MA. Orlo Boccale**

**Sc.inf.nr. 2967**

TAV. LII dis 3

Descrizione: orlo di boccale, con orlo squadrato e leggermente defluente verso l'esterno e corpo a sacchetto

Impasto: m7 bianco

Decorazione: dipinta in verde e bruno non ben distinguibile perchè caduto lo strato superficiale

Trattamento superficie esterna: smaltata

Trattamento superficie interna: invetriata incolore

Provenienza: US 20004 NMI 1

#### **SV.MA. Orlo Boccale**

**Sc.inf.nr. 2964**

TAV. LII dis 4

Descrizione: orlo di boccale, con orlo indistinto assottigliato presumibilmente di provenienza tirrenica

Impasto: m8 rosso

Decorazione: dipinta in bruno

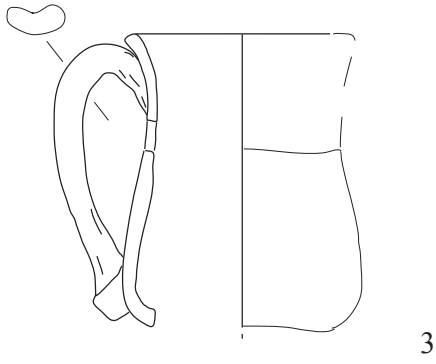
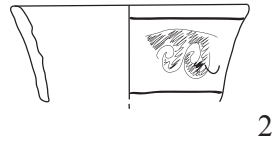
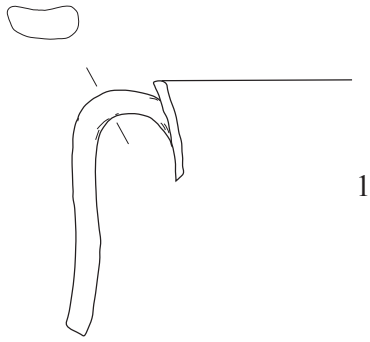

4

TAV. SV LII



Trattamento superficie esterna: smaltata  
Trattamento superficie interna: invetriata  
gialla  
Provenienza: US 27022 NMI 1  
Datazione contesto: XIII-XIV secolo

**SV.MA.**

**Sc.inf.nr. 3386**

TAV. LIII dis 1  
Impasto: m5 rosa  
Decorazione: banda sottile concentrica  
dipinta in bruno  
Trattamento superficie esterna: smaltata  
Trattamento superficie interna: invetriata  
incolore  
Provenienza: US 17040 NMI 1  
Datazione contesto: XIII-XIV secolo

**SV.MA**

**Sc.inf.nr. 3411**

TAV. LIII dis 2  
Impasto: m7 rosa  
Decorazione: nessuna  
Trattamento superficie esterna: smaltata  
Trattamento superficie interna: invetriata  
incolore  
Provenienza: US 19007 NMI 1  
Datazione contesto: XVI secolo

**SV.MA. Bottiglia**

**Sc.inf.nr. 2537**

TAV. LIII dis 3  
Descrizione: Fondo di bottiglia  
con pareti dritte e piede con leggero  
scalino su fondo

piatto  
Diametro fondo: 11 cm  
Impasto: m1 rosa  
Decorazione: visibili diverse bande  
in bruno  
Osservazioni: ben visibile sul fondo  
impronta di dito  
Trattamento superficie esterna: smaltata  
Trattamento superficie interna:  
invetriata incolore  
Provenienza: US 32001 NMI 1  
Datazione contesto: XIV-XV secolo

**SV.MA.Albarello**

**Sc.inf.nr. 1618**

TAV. LIII dis 4  
Descrizione: Fondo di albarello  
Diametro fondo: 9 cm  
Impasto: sm4 rosa  
Decorazione: dipinta con motivi geometrici  
in verde e bruno  
Trattamento superficie esterna: smaltata  
Trattamento superficie interna: invetriata  
incolore  
Provenienza: US 20135 NMI 1  
Datazione contesto: fine XIV inizi XV secolo

**SV.MA.Albarello**

**Sc.inf.nr.2077**

TAV. LIII dis 5  
Descrizione: Parete di albarello  
Impasto: m7 beige  
Decorazione: dipinta con motivi geometrici  
in blu e bruno  
Trattamento superficie esterna: smaltata  
Trattamento superficie interna: invetriata

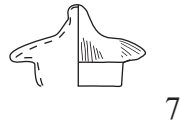
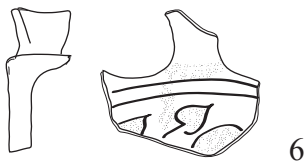
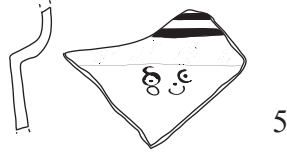
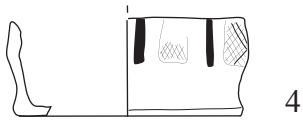
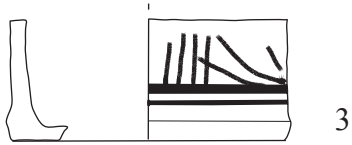

TAV. SV LIII



incolore

Provenienza: US 20022 NMI 1

Datazione contesto: prima metà XIV secolo

**SV.MA. Borraccia**

**Sc.inf.nr. 3149**

TAV. LIII dis 6

Descrizione: Parete di borraccia

Impasto: m7 beige

Decorazione: dipinta con motivo geometrico vegetale in blu e bruno

Trattamento superficie esterna: smaltata

Trattamento superficie interna: invetriata gialla

Provenienza: US 18000 NMI 1

**SV.MA. Coperchietto**

**Sc.inf.nr. 1814**

TAV. LIII dis 7

Descrizione: piccolo coperchietto

Impasto: m7 beige

Decorazione: dipinta con motivo geometrico in verde e bruno

Trattamento superficie esterna: smaltata

Trattamento superficie interna: smaltata

Provenienza: US 20164 NMI 1

Datazione contesto: metà XIV inizi XV secolo

**CALICI SALIERE**

**SV.MA. Calice -saliera 1.1**

**Sc.inf.nr.3547**

TAV. LIV dis 1

Descrizione: Calice saliera con orlo appiattito

Diametro orlo: 8,8 cm

Impasto: m4 beige

Decorazione: motivo a catena a trama grossa esternamente, code di rondine nella vaschetta interna e pennellate indistinte alternate in blu e bruno sulla tesa

Trattamento superficie esterna: smaltata

Trattamento superficie interna: smaltata

Provenienza: US 20057 NMI 1

Datazione contesto: inizi XV secolo

Datazione reperto: fine XIII metà XIV

**SV.MA. Calice -saliera 1.2**

**Sc.inf.nr. 3157**

TAV. LIV dis 2

Descrizione: Calice saliera con orlo appiattito

Diametro orlo: 9 cm

Impasto: m4 beige

Decorazione: motivo a catena a trama grossa e pennellata diluite in blu esternamente, pennellate indistinte in bruno sulla tesa

Trattamento superficie esterna: smaltata

Trattamento superficie interna: smaltata

Provenienza: US 20000 NMI 1

**SV.MA. Calice -saliera 1.3**

**Sc.inf.nr. 1697**

TAV. LIV dis 3

Descrizione: Calice saliera con orlo appiattito

Diametro orlo: 9 cm

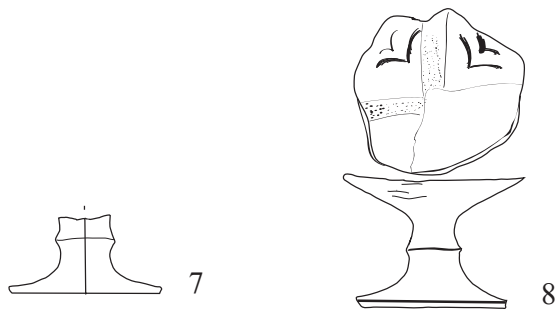
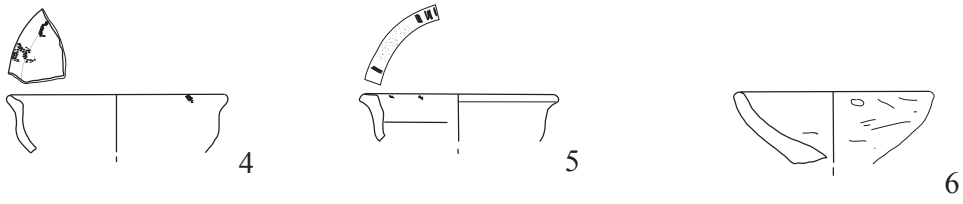
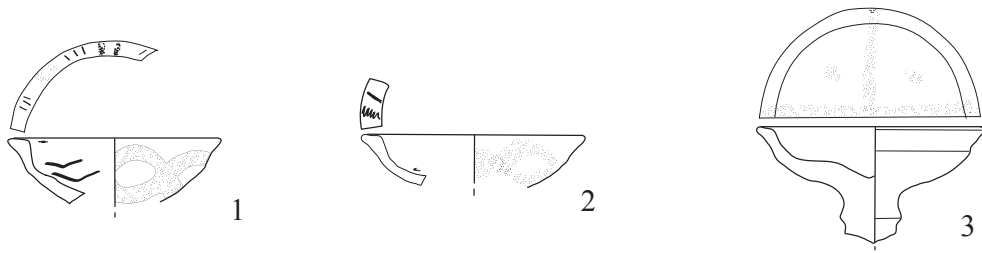

TAV. SV LIV





Impasto: m4 rosa  
Decorazione: geometrico a croce in verde con pennellata diluita nella vasca centrale  
Trattamento superficie esterna: smaltata  
Trattamento superficie interna: smaltata  
Osservazioni: sulla superficie esterna visibili piccole escrescenze e imperfezioni forse segni della lavorazione  
Provenienza: US 20100 NMI 1  
Datazione contesto: XIII-XIV secolo

Altri individui

NMI 1 US 20165 impasto rosa

TOTALE NMI 2

**SV.MA. Calice -saliera 2**

**Sc.inf.nr. 1661**

TAV. LIV dis 4

Descrizione: Calice saliera con orlo appiattito discendente verso l'interno e pareti piuttosto sottili

Diametro orlo: 9 cm

Impasto: m4 rosa

Decorazione: geometrico in verde bruno

Trattamento superficie esterna: smaltata

Trattamento superficie interna: smaltata

Provenienza: US 20135 NMI 1

Datazione contesto: fine XIV inizi XV secolo

**SV.MA. Calice -saliera 3**

**Sc.inf.nr. 2706**

TAV. LIV dis 5

Descrizione: Calice saliera con orlo appiattito vasca profonda

Diametro orlo: 8 cm

Impasto: m11 rosa

Decorazione: geometrico in verde bruno

Trattamento superficie esterna: smaltata

Trattamento superficie interna: smaltata

Provenienza: US 34001 NMI 1

Datazione contesto: XIV-XV secolo

**SV.MA. Calice -saliera 4.1**

**Sc.inf.nr. 2708**

TAV. LIV dis 6

Descrizione: Calice saliera con orlo indistinto

Diametro orlo: 8 cm

Impasto: m7 giallo

Decorazione: pennellate diluite indefinite in verde

Osservazioni: tracce del distanziatore sulla vasca interna

Trattamento superficie esterna: smaltata

Trattamento superficie interna: smaltata

Provenienza: US 34001 NMI 1

Datazione contesto: XIV-XV secolo

**SV.MA. Calice -saliera, stelo**

**Sc.inf.nr. 3256**

TAV. LIV dis 7

Descrizione: stelo di calice

Diametro fondo: 6,2 cm.

Impasto: m4

Decorazione: assente

Osservazioni: tracce del distanziatore sulla vasca interna

Trattamento superficie esterna: smaltata

Provenienza: US 17016 NMI 1

Datazione contesto: metà XV secolo

**SV.MA. Calice -saliera, stelo**

**Sc.inf.nr. 1698**

TAV. LIV dis 8

Descrizione: stelo di calice

Diametro fondo: 6 cm.

Impasto: m4

Decorazione: dipinta in verde e bruno, nella superficie interna due linee verdi si intersecano a formare una croce e tra i quadranti sono visibili due tratti a coda di rondine in bruno, sulla superficie esterna banda verde indistinta

Trattamento superficie esterna: smaltata

Provenienza: US 20100 NMI 1

Datazione contesto: XIII-XIV secolo

### **SV.MA. calice -saliera**

**Sc.inf.nr. 2709**

TAV. LIV dis 9

Descrizione: fondo concavo di calice saliera

Diametro fondo: 6 cm.

Impasto: m2 beige

Decorazione: pennellate diluite in verde

Trattamento superficie esterna: smaltata

Provenienza: US 34001 NMI 1

Datazione contesto: XIV-XV secolo

### **SV.MA. Calice -saliera**

**Sc.inf.nr. 2710**

TAV. LIV dis 9

Descrizione: fondo concavo di calice saliera

Diametro fondo: 7 cm.

Impasto: m4 beige

Decorazione: nessuna

Osservazioni: sul bordo del fondo tracce di distanziatore

Trattamento superficie esterna: smaltata

Provenienza: US 34001 NMI 1

Datazione contesto: XIV-XV secolo

### **FORME APERTE**

#### **SV.MA. Ciotola 1.1**

**Sc.inf.nr. 3594**

TAV. LV dis 1

Descrizione: ciotola con orlo indistinto arrotondato

Diametro orlo: 12 cm

Impasto: m11 beige

Decorazione: nessuna

Trattamento superficie esterna: smaltata

Trattamento superficie interna: smaltata

Provenienza: US 20072 NMI 1

Datazione contesto: inizi XV secolo

#### **SV.MA. Ciotola 1.2**

**Sc.inf.nr. 3544**

TAV. LV dis 2

Descrizione: ciotola con orlo indistinto arrotondato

Diametro orlo: 12 cm

Impasto: m4

Decorazione: nessuna

Trattamento superficie esterna: smaltata

Trattamento superficie interna: smaltata

Provenienza: US 20016 NMI 1

Datazione contesto: inizi XV secolo

#### **SV.MA. Ciotola 1.3**

**Sc.inf.nr. 3146**

TAV. LV dis 3

Descrizione: ciotola con orlo indistinto arrotondato

Diametro orlo: 18 cm

Impasto: m3 bianco

Decorazione: nessuna

Trattamento superficie esterna: smaltata

Trattamento superficie interna: smaltata

Provenienza: US 18267 NMI 1

Datazione contesto: XIII-XIV secolo

#### **SV.MA. Piatto 1.1**

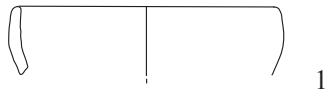

1

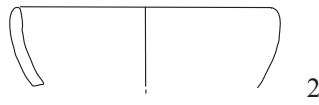

2

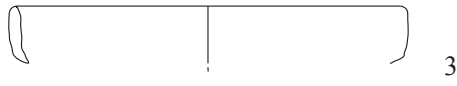

3

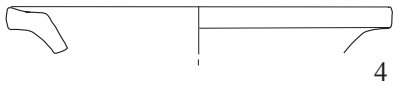

4



5

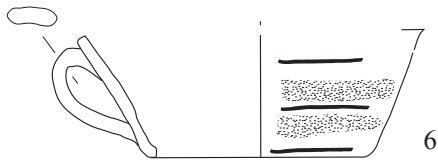

6

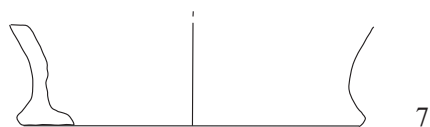

7

TAV. SV LV



**Sc.inf.nr. 2369**

TAV. LV dis 4

Descrizione: piatto con pareti spesse provvisto di tesa

Diametro orlo: 18 cm

Impasto: m11 rosa

Decorazione: nessuna

Trattamento superficie interna: smaltata

Provenienza: US 20016 NMI 1

Datazione contesto: inizi XV secolo

Datazione reperto: fine XIII -XIV secolo

Cfr. vedi Montelupo

Altri individui

NMI 1 US 20071 impasto rosa

TOTALE NMI 2

**SV.MA. Piatto 1.2****Sc.inf.nr.2370**

TAV. LV dis 5

Descrizione: piatto con pareti spesse provvisto di tesa

Diametro orlo: 17 cm

Impasto: m7 arancione

Decorazione: nessuna

Trattamento superficie interna: smaltata

Provenienza: US 20064 NMI 1

Datazione contesto: XIII -XIV secolo

Datazione reperto: fine XIII-XIV secolo

**SV.MA. TAZZA****Sc.inf.nr.2453**

TAV. LV dis 6

Descrizione: fondo di tazza con parete leggermente svasata e fondo piatto, presumibilmente trilobata con ansa a nastro contrapposta

Diametro fondo: 10 cm

Impasto: m7 rosa

Decorazione: dipinta in verde e bruno con motivo a bande alternate nei due colori

Trattamento superficie interna: smaltata

Provenienza: US 20071 NMI 1

Datazione contesto: inizi XV secolo

Datazione reperto fine: XIII-XIV secolo

Cfr Gelichi 1992; Nepoti 1978; Munarini 1990 p181

Cassa rurale e artigiana us 272, faenza corso garibaldi, ampiamente diffuso a bologna nepoti 1978 gelichi 1987 forma conosciuta anche in toscana in area senese francovich 1982

**SV.MA. zuppiera****Sc.inf.nr. 2165**

TAV. LV dis 7

Descrizione: fondo di zuppiera con piede svasato

Diametro fondo: 16 cm.

Impasto: m2 bianco

Decorazione: nessuna

Trattamento superficie esterna: smaltata

Trattamento superficie interna: invetriata

Provenienza: US 20016 NMI 1

Datazione contesto: inizi XV secolo

Datazione reperto: inizi XV

Cfr vedi Montelupo

**SV.MA. Bacino**

**Sc.inf.nr. 23083**

TAV. LVI dis 1

Descrizione: Bacino con piede ad anello, vasca profonda e orlo sagomato con piccola tesa

Diametro fondo: 7 cm

Impasto: m4

Decorazione: geometrica in verde e bruno

Trattamento superficie esterna: invetriata gialla

Trattamento superficie interna: smaltata

Provenienza: US 14000 NMI 1

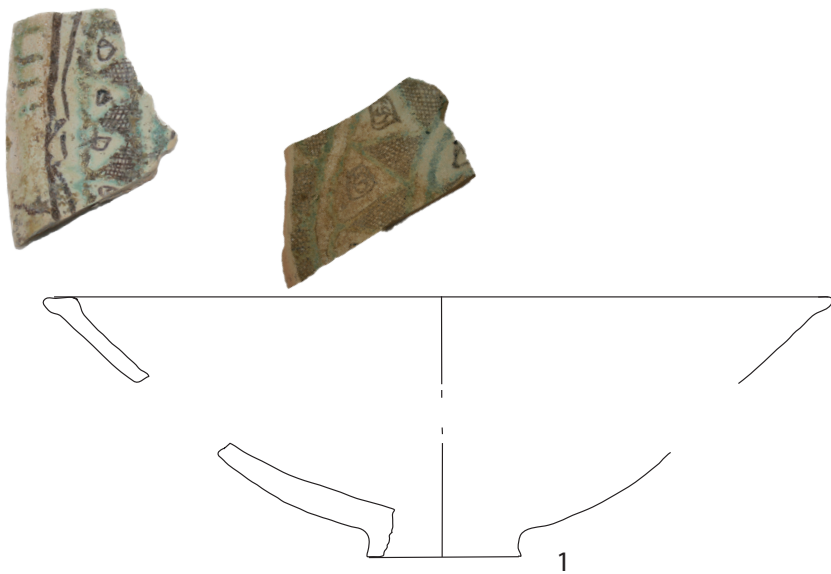

TAV. SV LVI



## **2.3.11 CERAMICA SMALTATA RINASCIMENTALE (MR)**

### **CIOTOLE**

#### **SV.MR. Ciotola 1.1**

##### **Sc.inf.nr.2340**

TAV. LVII dis 1

Descrizione: ciotola con orlo indistinto

Diametro orlo: 14 cm

Impasto: m2 giallo chiaro

Decorazione: in stile Severo Gotico Floreale in giallo blu e arancio, motivo a ventaglio delimitato verso l'orlo da una serie di fasce concentriche

Trattamento superficie esterna: smaltata

Trattamento superficie interna: smaltata

Provenienza: US 17051 NMI 1

Datazione reperto: XV-XVI secolo

Altri individui

NMI 1 US 17102 rosa

TOTALE NMI 2

#### **SV.MR. Ciotola 1.2**

##### **Sc.inf.nr. 3861**

TAV. LVII dis 2

Descrizione: ciotola con orlo indistinto leggermente assottigliato nella parte interna

Diametro orlo: 13 cm.

Impasto: m7 giallo chiaro

Decorazione: in stile Severo Gotico Floreale in blu e arancio, motivo a ventaglio delimitato verso l'orlo da una serie di fasce concentriche

Osservazioni: bolliture sulla superficie ester-

na

Trattamento superficie esterna: smaltata

Trattamento superficie interna: smaltata

Provenienza: US 17051 NMI 1

Datazione reperto: XV-XVI secolo

#### **SV.MR. Ciotola 1.3**

##### **Sc.inf.nr. 3170**

TAV. LVII dis 3

Descrizione: ciotola con orlo indistinto e parete che si inspessisce nella parte inferiore

Diametro orlo: 16 cm

Impasto: m7 giallo chiaro

Decorazione: in stile Severo Gotico Floreale in blu e arancio motivo a ventaglio delimitato verso l'orlo da una serie di fasce concentriche

Trattamento superficie esterna: smaltata

Trattamento superficie interna: smaltata

Provenienza: US 25009 NMI 1

Datazione reperto: XV-XVI secolo

#### **SV.MR. Ciotola 1.4**

##### **Sc.inf.nr. 3155**

TAV. LVII dis 4

Descrizione: ciotola con orlo indistinto leggermente

Diametro orlo: 12 cm

Impasto: m7 giallo chiaro

Decorazione: in stile Severo Gotico Floreale in blu e arancio motivo a ventaglio delimitato verso l'orlo da una serie di fasce concentriche

Trattamento superficie esterna: smaltata

Trattamento superficie interna: smaltata

Provenienza: US 17000 NMI 1

Datazione reperto: XV-XVI secolo

**SV.MR. Ciotola 1.5**

**Sc.inf.nr. 3674**

TAV. LVII dis 5

Descrizione: ciotola con orlo indistinto assottigliato

Diametro orlo: 14 cm

Impasto: m2 beige molto chiaro

Decorazione: in stile Severo Gotico Floreale in blu e arancio, motivo a ventaglio delimitato verso l'orlo da una serie di fasce concentriche

Trattamento superficie esterna: smaltata

Trattamento superficie interna: smaltata

Provenienza: US 17030 NMI 1

Datazione reperto: XV-XVI secolo

**SV.MR. Ciotola 1.6**

**Sc.inf.nr. 3453**

TAV. LVII dis 6

Descrizione: ciotola con orlo indistinto assottigliato

Diametro orlo: 11 cm

Impasto: m7 giallo chiaro

Decorazione: in stile Severo Gotico Floreale in blu e arancio, motivo a ventaglio delimitato verso l'orlo da una serie di fasce concentriche

Trattamento superficie esterna: smaltata

Trattamento superficie interna: smaltata

Provenienza: US 17030 NMI 1

Datazione reperto: XV-XVI secolo

**SV.MR. Ciotola 1.7**

**SSc.inf.nr. 3860**

TAV. LVII dis 7

Descrizione: ciotola con orlo indistinto assottigliato e parete che si ingrossa nella parte inferiore

Diametro orlo: 11 cm

Impasto: m2 beige molto chiaro

Decorazione: in stile Severo Gotico Floreale in blu e arancio, motivo a ventaglio delimitato verso l'orlo da una serie di fasce concentriche

Trattamento superficie esterna: smaltata

Trattamento superficie interna: smaltata

Provenienza: US 17051 NMI 1

Datazione reperto: XV-XVI secolo

**SV.MR. Ciotola 1.8**

**Sc.inf.nr.3675**

TAV. LVII dis 8

Descrizione: ciotola con orlo indistinto assottigliato

Diametro orlo: 11 cm

Impasto: m2 beige molto chiaro

Decorazione: in stile Severo Gotico Floreale in blu e arancio, motivo a ventaglio delimitato verso l'orlo da una serie di fasce concentriche

Trattamento superficie esterna: smaltata

Trattamento superficie interna: smaltata

Provenienza: US 17030 NMI 1

Datazione reperto: XV-XVI secolo

**SV.MR. Ciotola, fondo**

**Sc.inf.nr.3381**

TAV. LVIII dis 1

Descrizione: ciotola con orlo fondo umbonato



Diametro fondo: 5.8 cm  
Impasto: m2 beige molto chiaro  
Decorazione: in stile Severo Gotico Floreale  
in blu e arancio, motivo floreale  
Trattamento superficie esterna: smaltata  
Osservazioni: segni del distanziatore sulla superficie interna  
Trattamento superficie interna: smaltata  
Provenienza: US 17030 NMI 1  
Datazione reperto: XV-XVI secolo

**SV.MR. Ciotola**

**Sc.inf.nr. 2347**

TAV. LVIII dis 2  
Descrizione: ciotola con orlo fondo piatto  
Diametro fondo: 5.8 cm.  
Impasto: m7 giallo chiaro  
Decorazione: in stile Severo Gotico Floreale  
in blu e arancio, motivo floreale  
Trattamento superficie esterna: smaltata  
Osservazioni: segni del distanziatore sulla superficie interna e sul fondo incisa una x  
Trattamento superficie interna: smaltata  
Provenienza: US 19011 NMI 1  
Datazione reperto: XV-XVI secolo

**SV.MR. Ciotola**

**Sc.inf.nr.3327**

TAV. LVIII dis 3  
Descrizione: ciotola con orlo indistinto  
Diametro orlo: 12 cm.  
Impasto: m2 rosa  
Decorazione: in stile conventuale in blu e arancio  
Trattamento superficie esterna: smaltata  
Trattamento superficie interna: smaltata

Provenienza: US 17000 NMI 1

**SV.MR. Ciotola**

**Sc.inf.nr.1997**

TAV. LVIII dis 4  
Descrizione: ciotola con orlo indistinto vasca emisferica e fondo leggermente umbonato  
Diametro orlo: 14 cm.  
Impasto: m3  
Decorazione: in BLU  
Trattamento superficie esterna: smaltata  
Trattamento superficie interna: smaltata  
Provenienza: US 20016 NMI 1

**SV.MR. Ciotola**

**Sc.inf.nr. 3548**

TAV. LVIII dis 5  
Descrizione: fondo di ciotola  
Diametro fondo: 4,2 cm  
Impasto: m4  
Decorazione: in BLU  
Trattamento superficie esterna: smaltata  
Trattamento superficie interna: smaltata  
Provenienza: US 20057 NMI 1

**SV.MR. Ciotola**

**Sc.inf.nr. 3392**

TAV. LVIII dis 6  
Descrizione: profilo di ciotola con orlo indistinto e fondo umbonato  
Diametro fondo: 4,6 cm  
Impasto: m7 giallo chiaro  
Decorazione: in giallo e blu  
Trattamento superficie esterna: smaltata  
Trattamento superficie interna: smaltata

Provenienza: US 18023 NMI 1  
Datazione reperto: metà XIV secolo XV secolo

**SV.MR. Ciotola**

**Sc.inf.nr. 2260**

TAV. LVIII dis 7

Descrizione: ciotola con fondo ad anello

Diametro fondo: 7 cm.

Impasto: m4

Decorazione: linee concentriche in blu e giallo su cui si dipanano fiorellini stilizzati in blu e marrone

Trattamento superficie esterna: smaltata

Trattamento superficie interna: smaltata

Provenienza: US 23071 NMI 1

Datazione reperto: XV-XVI secolo

**PIATTI**

**SV.MR. Piatto BLU SU BLU**

**Sc.inf.nr. 2002**

TAV. LIX dis 1

Descrizione: piatto con tesa e pareti spesse

Diametro orlo: 20 cm.

Impasto: m4 beige

Decorazione: motivo floreale in blu

Trattamento superficie esterna: smaltata

Trattamento superficie interna: smaltata

Provenienza: US 20015 NMI 1

Datazione contesto: XV-XVI secolo

**SV.MR. Piatto SMALTATA BIANCA**

**Sc.inf.nr. 3874**

TAV. LIX dis 2

Descrizione: piatto con orlo indistinto e parete sagomata

Diametro orlo: 24 cm

Impasto: m7 giallo

Decorazione: Bianco

Trattamento superficie esterna: smaltata

Trattamento superficie interna: smaltata

Provenienza: US 18235 NMI 1

**SV.MR. Piatto**

**Sc.inf.nr.3601**

TAV. LIX dis 3

Descrizione: piatto con orlo indistinto

Diametro orlo: 20 cm.

Impasto: m7 giallo

Decorazione: bordino dipinto in blu

Trattamento superficie esterna: smaltata

Trattamento superficie interna: smaltata

Provenienza: US 14001 NMI 1

Datazione reperto: XIV XV secolo

**SV.MR. Piatto GOTICO FLOREALE**

**Sc.inf.nr. 3156**

TAV. LIX dis 4

Descrizione: piatto con orlo indistinto

Diametro orlo: 20 cm.

Impasto: m7 giallo

Decorazione: blu e arancio

Trattamento superficie esterna: smaltata

Trattamento superficie interna: smaltata

Provenienza: US 17000 NMI 1

Datazione reperto: XV-XVI secolo



## ALCUNE CONSIDERAZIONI SUL MATERIALE CERAMICO TRA XIII E XV SECOLO DALLO SCAVO DEL MONSTERO DI SAN SEVERO

Il materiale ceramico rinvenuto nel Monastero di San Severo si presenta ricco ed eterogeno. Il nucleo più consistente di materiali appartenenti alle fasi databili tra XIII e XV secolo proviene, per la natura stessa del deposito dal settore 20000, identificato come Edificio esterno al monastero, interpretato nella sua funzione originaria come fontana monumentale e nei secoli di interesse di questo progetto come area adibita ad immondezzaio. Questo nucleo di materiali è costituito in buona parte a Maiolica Arcaica, e la forma prevalente è quella del boccale. Diversi gli esemplari riconducibili alla tipologia biconica con ansa a nastro pinzata (tipologia 1 Tav. XLI e XLII) riconducibili alla fase tarda di questa produzione. Questi boccali e altre forme della maiolica arcaica ad essi associate come la tazza monoansata e i calici trovano diverse e puntuali corrispondenze sia morfologiche sia decorative nei materiali provenienti dalla città di Ravenna, come quelli di S.Agata e S.Croce, proprio in un periodo in cui le fonti scritte e archeologiche attestano un forte incremento del numero delle botteghe di maiolica arcaica presenti all'interno del tessuto cittadino<sup>1</sup>.

Diversi boccali biconici sono decorati con lettera gotica in campo libero e appartengono alla fase tarda della produzione<sup>2</sup>. Non mancano altri motivi decorativi come la croce a punte arricciate e corona di spine, le torri merlate della Canonica di Porto, alcuni scudi araldici non meglio identificabili, motivi zoomorfi, un boccale con arpia e motivi vegetali in campo libero. Colpiscono in particolare alcune caratteristiche tecniche identiche a quelle riscontrate sui materiali di S.Agata e S. Croce, come ad esempio i ricorrenti difetti di produzione ben visibili sulle vetrine e che derivano dalla scelta degli artigiani di sfruttare al massimo lo spazio delle camere di cottura. La serialità morfologica di questi boccali, insieme all'assenza di evidenti segni di proprietà porta a ipotizzare per questo nucleo di reperti a una sorta di acquisto unico da parte della comunità del monastero presso una delle botteghe cittadine attive in quel periodo a Ravenna<sup>3</sup>. Sempre nel repertorio proveniente da questo immondezzaio sono presenti diversi esemplari che sembrano trovare confronto con alcuni materiali datati alla seconda metà del XIII secolo rinvenuti a S.Agata Maggiore a Ravenna, come dei boccali con corpo ovoidale ansa a bastoncino e piede svasato.

Anche i reperti ceramici riconosciuti come appartenenti alla tipologia S.Croce provengono quasi totalmente dallo stesso contesto e riconosciuti come appartenenti al Gruppo 2<sup>4</sup>. Si presentano con impasto rosso, superficie ingobbata e invetriata e dipinte in verde. Tutti i frammenti sono stati attribuiti a forme chiuse. I decori consistono in semplici macchie di colore verde sul corpo o sull'ansa dei manufatti. Su un solo esemplare sembra che il decoro sia meno casuale,

---

1 REGGI 1982, CIRELLI 2010

2 NEPOTI 1984

3 CIRELLI 2010

4 GELICHI 1993

richiamando difatti un motivo a spirale. Questi reperti sono confrontabili con prodotti veneti attribuibili al XII secolo<sup>5</sup>. Si ricorda come questa fosse una ceramica di pregio, fabbricata in modeste quantità, è un prodotto che segue le stesse linee direttrici di esportazione e circolazione di altre ceramiche di produzione veneta coeve come la spirale cerchio e le tipo S.Bartolo con rotellature esterne<sup>6</sup> che difatti qui a San Severo troviamo in associazione.

Sempre dall'area veneta provengono una serie di ciotole carenate con piede ad anello, graffite su ingobbio e invetriate, in monocromia gialla o verde.

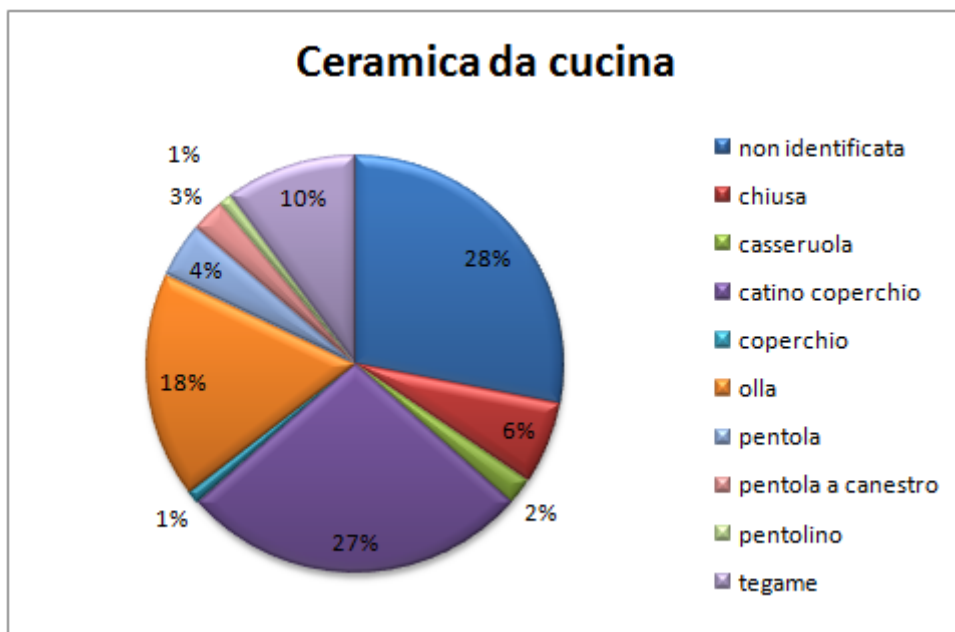

Il repertorio della ceramica comune da cucina priva di rivestimento del monastero di San Severo è composto prevalentemente da forme quali olle, tegami e catini coperchio.

In totale è stata calcolata la presenza di 190 individui su un totale di 515 frammenti. Di questi ben 51 individui sono stati riconosciuti come catini coperchio e sono distribuiti su quasi tutti i settori indagati dello scavo (2 dal 14000, 4 dal 15000, 1 dal 17000, 1 dal 18000, 15 dal 20000, 1 dal 23000, 6 dal 27000, 1 dal 28000, 9 dal 32000, e 10 dal 34000). La seconda forma più attestata è l'olla, ne sono stati riconosciuti 33 esemplari (2 dal 15000, 3 dal 17000, 4 dal 18000, 21 dal 20000, 1 dal 24000, 1 dal 26000, 1 dal 32000). Quella del catino coperchio da cucina è una forma molto documentata sia in contesti alto-medievali (proprio Classe ne è un esempio) che basso medievali come Ferrara, Brescia, alcuni siti del modenese, del mantovano e del reggiano; svolgevano la funzione di fornelli portatili. L'olla con corpo ovoidale provvista di ansa, ben rappresentata in questo contesto, è uno dei contenitori da cucina maggiormente diffusi in

5 SACCARDO 1997

6 GELICHI 1993

età tardomedievale, la loro presenza è stata individuata in maniera capillare su tutta la regione<sup>7</sup> esse venivano generalmente avvicinate alla fiamma per scaldare gli alimenti. In questo contesto si presentano genericamente con orlo estroflesso, con pareti piuttosto sottili e orlo squadrato o a sezione triangolare.

La terza forma più attestata è quella del tegame, ne sono stati riconosciuti 19 individui e per 17 di essi è stato possibile effettuare il disegno (4 dal settore 14000, 12 dal settore 20000, 1 dal 26000, 1 dal 29000 e 1 dal 34000), è una forma che compare piuttosto tardi in svariati contesti della pianura padana<sup>8</sup> e la cui funzione sembrerebbe legata alla frittura dei cibi.

Seguono con percentuali minime varie forme ceramiche come casseruole, pentole a canestro, coperchi e pentolini di piccole dimensioni.

Il repertorio della ceramica invetriata da cucina si compone quasi esclusivamente da olle di medie dimensioni, generalmente la vetrina è presente solo sulla superficie interna, assumendo quindi una valenza puramente funzionale. L'unico esemplare non corrispondente ad olla proviene da strati che sono stati intaccati dalla ruspa e appartiene a produzioni datate a partire dal XVI secolo. Un unico esemplare si presenta con vetrina verde anziché trasparente con egli altri esemplari.

La ceramica di uso comune priva di rivestimento dello scavo di San Severo è caratterizzata da un buon livello produttivo, gli esemplari riconosciuti come appartenenti a questa classe si presentano con impasti bene depurati, le superfici ben definite e gli spessori piuttosto sottili. Il repertorio delle forme è caratterizzato soprattutto da catini con orlo arrotondato e corpo emisferico e brocche di diverse tipologie. In proporzioni nettamente minori sono state individuate anche altre forme ceramiche quali vasi da fiori, coperchi, portacandele, olle, ciotole.

---

7 GELICHI 1988 p. 129

8 BROGIOLO GELICHI 1986







## CAPITOLO 3

### I MATERIALI DEL CASTELLO DI RONTANA, BRISIGHELLA

#### 3.1 II CASTELLO

Il castello di Rontana si trova a pochi chilometri dal comune di Brisighella, nella vallata del Lamone, collocandosi così su un importante asse viario che collegava la Romagna con Firenze e Lucca attraverso il passo del Mugello<sup>1</sup>. La sua posizione strategica rispetto al territorio circostante ha garantito il successo dell'insediamento tra X e XVI secolo. Questo territorio durante il medioevo risulta fortemente caratterizzato dalla presenza di castelli i cui ruderi sono ancora oggi visibili sulle principali alture<sup>2</sup>.

Il sito non venne mai occupato prima del X secolo in maniera stanziale come testimoniato dai materiali ceramici rinvenuti fatta eccezione per alcuni reperti che sembrano risalire all'età protostorica, ma che per ora risultano essere solo materiali sporadici residuali. La prima menzione scritta del castello di Rontana risale alla metà del X secolo: il *castrum* è citato in un contratto agrario nel 960 in relazione alla Pieve di Santa Maria, compresa al suo interno<sup>3</sup>. Durante il secolo precedente, nel 891 d. C., è inoltre ricordata una pieve intitolata a S. Maria di Rontana<sup>4</sup> posta a controllo del territorio di questa vallata e probabilmente inserita all'interno dell'insediamento fortificato durante il X secolo. La storia del castello di Rontana è composta da vicende storiche intricate, difatti il castello appartiene in origine ad Ugone di Rontana, in seguito alla Chiesa di Ravenna, per poi passare nella seconda metà del XII secolo al Comune di Faenza e verso la fine dello stesso ai forlivesi per poi tornare nuovamente ai faentini agli inizi del XIII, periodo al quale risalirebbe il rinnovamento delle difese del castello con l'edificazione di una doppia cinta di mura<sup>5</sup>. Svariate sono le vicende che interessano il castello nel periodo seguente<sup>6</sup>, tra le tante si ricorda come nel 1500 la rocca venga espugnata dal capitano di Ventura Dionisio Naldi per conto di Cesare Borgia e nel 1506 viene scelta dai Veneziani quale presidio a protezione e controllo della viabilità sul Lamone. Persa dai Veneziani con la battaglia di Ravenna passa nelle mani del pontefice Giulio II. Sempre dalle fonti scritte, in particolare da un carteggio del legato pontificio, sappiamo che il castello venne distrutto per ordinanza di papa Gregorio XIV nel 1591 poiché popolato da banditi<sup>7</sup>.

---

1 Sulla viabilità in questo territorio si veda MOSCA 1992.

2 CIRELLI 2012.

3 BENERICETTI 2002, pp. 38-42.

4 BENERICETTI 2006.

5 LEGA 1886, p. 94.

6 Per una narrazione dettagliata degli eventi che videro come scenario principale il castello di Rontana si veda CIRELLI, FERRERI 2015.

7 BERARDI et al. 1970; per un inquadramento generale del fenomeno si veda anche POLVERINI FOSI 1985

### 3.2 LE INDAGINI ARCHEOLOGICHE E LA STRUTTURA DEL CASTELLO

Dal 2007 il Dipartimento di Archeologia dell'Università di Bologna<sup>8</sup> si sta occupando delle ricerche archeologiche nell'area dell'insediamento. Si tratta del primo scavo archeologico pro-



grammatico di un castello medievale ad aver luogo in tutta la Romagna. Come accennato precedentemente il castello fu nel corso dei secoli al centro di numerose contese per il controllo del territorio da parte delle principali famiglie signorili della Romagna, che trasformarono l'aspetto del villaggio fortificato in una imponente rocca.

Sulla sommità dell'insediamento è stata messa in luce nel corso degli anni quella che doveva essere l'area cortilizia della rocca rinascimentale. Il cortile si presenta con pavimentazione in ciottoli e ospita al centro un pozzo "alla veneziana"<sup>9</sup>. L'area cortilizia è interessata inoltre da

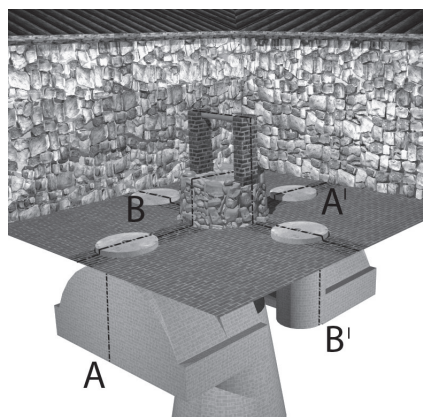

8 Gli scavi sono diretti dal prof. Enrico Cirelli e sul campo dalla dott.ssa Debora Ferreri, e nascono dalla collaborazione tra l'Università di Bologna, il Parco Regionale della Vena del Gesso Romagnola, il Comune di Brisighella e la Soprintendenza Archeologica dell'Emilia Romagna. Questi scavi rientrano inoltre in un più ampio progetto di ricerca volto al censimento dei siti medievali conservati in superficie e allo studio del paesaggio attraverso ricognizioni di superficie.

9 Si tratta di una struttura articolata in due cisterne coperte da volte in mattoni separate da tre pozzi verticali di forma troncoconica, con profondità di 7-8 metri, serviva per la raccolta e depurazione dell'acqua piovana.

diverse sepolture già dal X secolo e fino alla distruzione della rocca stessa<sup>10</sup>.

L'area sommitale della rocca è caratterizzata inoltre dalla presenza di una torre ogivale, ancora visibile in stato di rudere già prima delle operazioni di scavo, queste ultime hanno permesso di individuare una seconda torre ogivale nell'angolo nord est della rocca realizzata interamente in laterizi, con un alzata conservato per circa 6 metri e con un diametro di 9 metri. Sul lato meridionale del castello è stata rinvenuta una torre quadrangolare in blocchi di pietra, munita alla base di una cisterna voltata per la conservazione dell'acqua. Sul versante opposto del pianoro è stato individuato un atelier per la produzione del ferro e un forno per la cottura del pane all'interno di quella che strutturalmente sembra essere una sorta di zona di difesa avanzata della rocca.

Sono stati messi in luce diversi ed ampi tratti delle mura difensive del castello medievale, una imponente torre trecentesca e alcune abitazioni. Sul versante orientale sono emersi i resti di una fortificazione in legno appartenente al primo impianto del castello. Così come attestato dalla documentazione scritta i reperti ceramici in essa contenuti sembrerebbero datare la prima occupazione a partire dal X secolo.

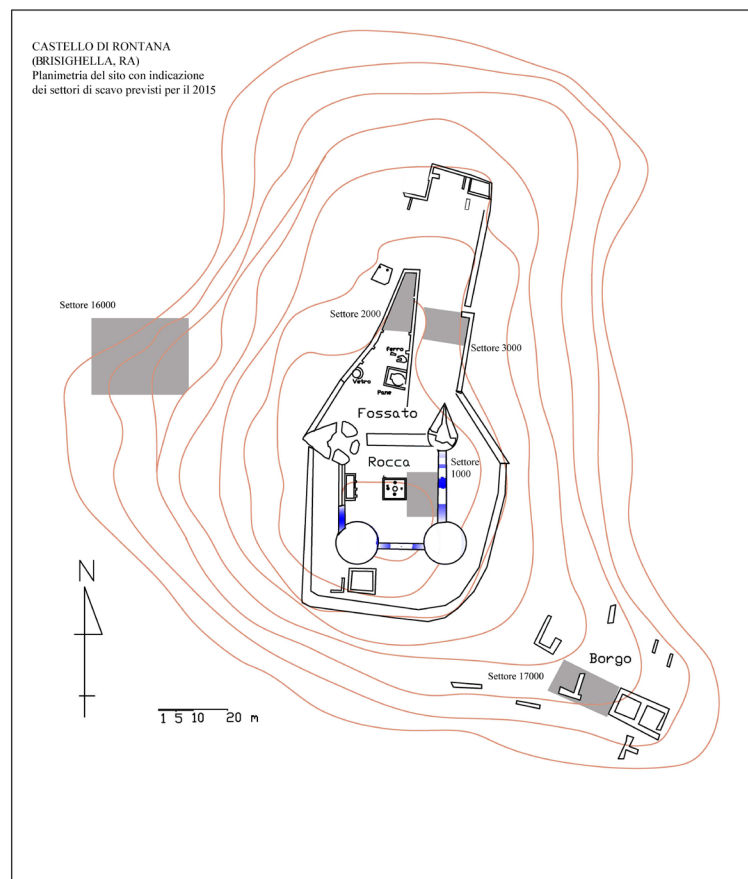

Di seguito una concisa descrizione dell'interpretazione dei settori di scavo e la loro localizzazione all'interno dell'area indagata così da poter facilmente collocare spazialmente i materiali di cui si parlerà più avanti.

10 Per lo studio delle sepolture e delle pratiche funerarie nel Castello di Rontana si veda FERRERI 2012.

### **Area cortilizia della rocca rinascimentale, settore 1000**

Situata nella parte sommitale dell'insediamento si presenta pavimentata in ciottoli e al suo interno si colloca il pozzo alla veneziana,

### **Area difensiva e settore produttivo, settore 2000**

Situata sul pianoro settentrionale e delimitata a sud da un ampio fossato, si presenta come una grande area aperta destinata prevalentemente ad attività artigianali come la produzione di ferro e la cottura del pane

### **Settore 3000**

area interna alle grandi mura perimetrali, sita sul lato est del pendio fortificazione

## **3.3 I MATERIALI DALLO SCAVO**

Bisogna ricordare come per la regione manchino ancora altri studi quantitativi puntuali del vasellame presente nei siti fortificati. In generale l'analisi del materiale ceramico del castello di Rontana nel suo complesso ha mostrato una scarsa quantità di vasellame fine da mensa, anche in quelle che sono state identificate come aree privilegiate durante la metà del X secolo. Ad esempio a differenza delle zone costiere dove sono molto diffuse, non sono presenti le ceramiche del tipo "S.Alberto", tipologia ceramica che risulta distribuita solo in contesti urbani e contesti rurali si trovano sulle grandi vie di comunicazione, sia fluviali che terrestri<sup>11</sup>. Durante le prime fasi di vita del castello la cultura materiale è caratterizzata soprattutto da vasellame da cucina e acroma depurata<sup>12</sup> e sembra rispondere quasi esclusivamente a esigenze domestiche essenziali, e inoltre non sono state notate differenziazioni del materiale in rapporto alle distinte aree che caratterizzano il castello. Per quanto riguarda le produzioni databili tra XIII e XV secolo, di interesse di questo progetto, le classi ceramiche presenti sono: maiolica arcaica (seppur assenti elementi diagnostici rilevanti), produzioni di graffita arcaica padana presente esclusivamente nelle forme aperte, ceramica dipinta e ingobbiata sotto vetrina con decorazione in giallo e verde, poche le attestazioni di produzioni smaltate e dipinte come la blu su blu e di zaffera a rilievo. Cospicuo invece il numero di reperti di ceramica smaltata rinascimentale decorate con

---

11 GELICHI, SBARRA 2003, p. 124.

12 Il materiale relativo a queste fasi è comunque complessivamente piuttosto scarso

i motivi tipici dello stile severo, sia nelle forme chiuse sia aperte. Non mancano produzioni prive di rivestimento, vere e proprie produzioni di uso domestico alternative alle più pregiate maioliche faentine.

### **3.3.1 CERAMICA DA CUCINA PRIVA DI RIVESTIMENTO (CUC)**

#### **OLLE**

##### **CR. CUC. Olla 1.1**

**SCHEDA INFORMATICA: nr. 4960**

TAV. I dis 1

Descrizione: Olla con orlo arrotondato con depressione interna, corpo globulare e anse a nastro contrapposte

Diametro orlo: 14 cm.

Provenienza: US 3001 NMI 1

##### **CR. CUC. Olla 1.2**

**SCHEDA INFORMATICA: nr. 4979**

TAV. I dis 2

Descrizione: Olla con orlo arrotondato con depressione interna

Diametro orlo: 13 cm.

Provenienza: US 3003 NMI 1

##### **CR. CUC. Olla 2.1**

**SCHEDA INFORMATICA: nr. 4922**

TAV. I dis 3

Descrizione: Olla con orlo indistinto assottigliato con depressione interna

Diametro orlo: 18 cm.

Impasto: c18

Provenienza: US 4000 NMI 1

##### **CR. CUC. Olla 2.2**

**SCHEDA INFORMATICA: nr. 4978**

TAV. I dis 4

Descrizione: Olla con breve orlo

assottigliato corpo ovoidale

Diametro orlo: 18 cm.

Impasto: c18

Provenienza: US 3003 NMI 1

Cfr Crypta Balbi p.225 fig 33,

prima metà XI secolo,

l'esemplare ha un diametro di 9 cm

##### **CR. CUC. Olla 3.1**

**SCHEDA INFORMATICA: nr. 5378**

TAV. I dis 5

Descrizione: Olla con orlo indistinto assottigliato leggermente defluente verso l'esterno

Diametro orlo: 17 cm.

Impasto: c18

Provenienza: US 5032 NMI 1

##### **CR. CUC. Olla 3.2**

**SCHEDA INFORMATICA: nr. 4462**

TAV. I dis 6

Descrizione: Olla con orlo indistinto assottigliato leggermente defluente verso l'esterno

Diametro orlo: 12 cm.

Impasto: c17

Provenienza: US 39 NMI 1

##### **CR. CUC. Olla 3.3**

**SCHEDA INFORMATICA: nr. 5472**

TAV. I dis 7

Descrizione: Olla con orlo indistinto defluente verso l'esterno corpo globulare

Diametro orlo: 16 cm.

Impasto: c11  
Provenienza: US 3114 NMI 1

**CR. CUC. Olla 4.1**

**SCHEDA INFORMATICA: nr. 5119**

TAV. I dis 8  
Descrizione: Olla con orlo indistinto  
defluente verso l'esterno corpo globulare  
Diametro orlo: 14 cm.  
Impasto: c11  
Osservazioni: tracce di combustione  
Provenienza: US Pozzo 2 NMI 1

**CR. CUC. Olla 4.2**

**SCHEDA INFORMATICA: nr. 4463**

TAV. I dis 9  
Descrizione: Olla con orlo indistinto  
defluente verso l'esterno corpo globulare  
Diametro orlo: 14 cm.  
Impasto: c7  
Osservazioni: tracce di combustione  
Provenienza: US 39 NMI 1

Altri individui

NMI 1 US 2121

TOTALE NMI 2

**CR. CUC. Olla 4.3**

**SCHEDA INFORMATICA: nr. 4736**

TAV. I dis 10  
Descrizione: Olla con orlo indistinto  
defluente verso l'esterno  
Diametro orlo: 22 cm.

Impasto: c7  
Osservazioni: tracce di combustione  
Provenienza: US 40 NMI 1

**CR. CUC. Olla 4.4**

**SCHEDA INFORMATICA: nr. 4983**

TAV. II dis 1  
Descrizione: Olla con orlo indistinto  
defluente verso l'esterno  
Diametro orlo: 20 cm.  
Impasto: c7  
Osservazioni: tracce di combustione  
Provenienza: US 3004 NMI 1

**CR. CUC. Olla 4.5**

**SCHEDA INFORMATICA: nr. 5467**

TAV. II dis 2  
Descrizione: Olla con orlo indistinto  
defluente verso l'esterno  
Diametro orlo: 20 cm.  
Provenienza: US 2132 NMI 1

**CR. CUC. Olla 4.6**

**SCHEDA INFORMATICA: nr. 4465**

TAV. II dis 3  
Descrizione: Olla con orlo sagomato  
defluente verso l'esterno  
Diametro orlo: 14 cm.  
Impasto: c18  
Provenienza: US 39 NMI 1

Altri individui

NMI 1 US 37 impasto c 18



1

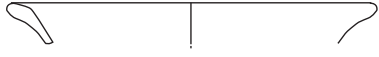

2

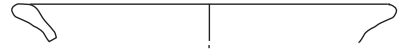

3

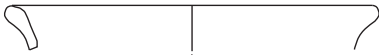

4

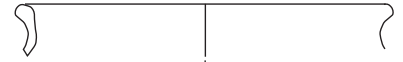

5



6



7

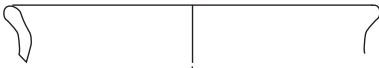

8



9



10

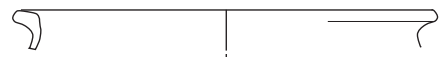

11

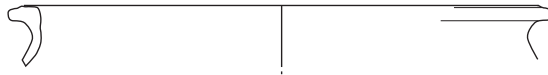

12



TOTALE NMI 2

**CR. CUC. Olla 4.7**

**SCHEMA INFORMATICA: nr. 4501**

TAV. I dis 8

Descrizione: Olla con orlo arrotondato  
ingrossato defluente verso l'esterno

Diametro orlo: 14 cm.

Impasto: c11

Provenienza: US 18 NMI 1

Altri individui

NMI 1 US 3001 impasto c11

TOTALE NMI 2

**CR. CUC. Olla 5.1**

**SCHEMA INFORMATICA: nr. 4464**

TAV. II dis 4

Descrizione: Olla con orlo arrotondato  
ingrossato defluente verso l'esterno

Diametro orlo: 14 cm.

Impasto: c11

Osservazioni: tracce di combustione

Provenienza: US 39 NMI 1

**CR. CUC. Olla 5.2**

**SCHEMA INFORMATICA: nr. 4226**

TAV. II dis 5

Descrizione: Olla con orlo arrotondato  
ingrossato

Diametro orlo: 14 cm.

Impasto: c17

Osservazioni: tracce di combustione

Provenienza: US 13 NMI 1

Altri individui

NMI 1 US 19 impasto c 18

NMI 1 US 18 impasto c13

TOTALE NMI 3

**CR. CUC. Olla 5.3**

**SCHEMA INFORMATICA: nr. 5429**

TAV. II dis 6

Descrizione: Olla con orlo arrotondato  
ingrossato estroflesso

Diametro orlo: 12 cm.

Impasto: c17

Osservazioni: superficie fortemente combusta

Provenienza: US 2129 NMI 1

**CR. CUC. Olla 5.4**

**SCHEMA INFORMATICA: nr. 5267**

TAV. II dis 7

Descrizione: Olla con orlo arrotondato  
ingrossato estroflesso

Diametro orlo: 15 cm.

Osservazioni: superficie fortemente combusta

Provenienza: US 34 NMI 1

**CR. CUC. Olla 6.1**

**SCHEMA INFORMATICA: nr. 3907**

TAV. II dis 9

Descrizione: Olla con orlo arrotondato  
ingrossato defluente verso l'esterno

Diametro orlo: 12cm.

Impasto: c17  
Osservazioni: superficie fortemente combusta  
Provenienza: US 8105 NMI 1

**CR. CUC. Olla 6.2**

**SCHEDA INFORMATICA: nr. 4977**

TAV. II dis 10  
Descrizione: Olla con orlo squadrato poggiante al piano defluente verso l'esterno  
Diametro orlo: 20cm.  
Impasto: c18  
Provenienza: US 3003 NMI 1

**CR. CUC. Olla 6.3**

**SCHEDA INFORMATICA: nr. 4227**

TAV. II dis 11  
Descrizione: Olla con orlo sagomato defluente verso l'esterno  
Diametro orlo: 16 cm.  
Impasto: c18  
Provenienza: US 13 NMI 1

Altri individui

NMI 1 US 40 impasto c 18

TOTALE NMI 2

**CR. CUC. Olla 6.4**

**SCHEDA INFORMATICA: nr. 4962**

TAV. II dis 12  
Descrizione: Olla con orlo sagomato defluente verso l'esterno  
Diametro orlo: 20 cm.  
Impasto: c18

Provenienza: US 3001 NMI 1

**CR. CUC. Olla 7.1**

**SCHEDA INFORMATICA: nr. 5163**

TAV. III dis 1  
Descrizione: Olla con orlo sagomato defluente verso l'esterno  
Diametro orlo: 19 cm.  
Impasto: c18  
Provenienza: US 34 NMI 1

**CR. CUC. Olla 8.1**

**SCHEDA INFORMATICA: nr. 5458**

TAV. III dis 2  
Descrizione: Olla con orlo sagomato dritto al piano di appoggio e corpo globulare  
Diametro orlo: 13 cm.  
Osservazioni: tracce di combustione  
Provenienza: US 2123 NMI 1

**CR. CUC. Olla 8.2**

**SCHEDA INFORMATICA: nr. 2129**

TAV. III dis 3  
Descrizione: Olla con orlo sagomato ingrossato dritto al piano di appoggio e corpo globulare  
Diametro orlo: 13 cm.  
Provenienza: US 2129 NMI 1

**CR. CUC. Olla 8.3**

**SCHEDA INFORMATICA: nr. 5240**

TAV. III dis 4  
Descrizione: Olla con orlo sagomato dritto al piano di appoggio



1

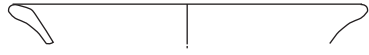

2

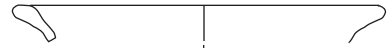

3



4



5



6



7

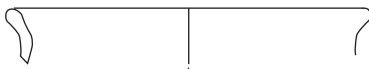

8



9

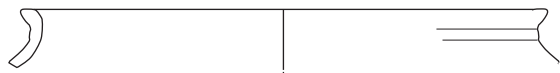

10



11



12

TAV. CR II



e corpo globulare  
Diametro orlo: 13 cm.  
Provenienza: US 2073 NMI 1

**CR. CUC. Olla 9.1**  
**SCHEMA INFORMATICA: nr. 5543**  
TAV. III dis 5  
Descrizione: Olla con orlo sagomato  
dritto al piano di appoggio  
Diametro orlo: 10 cm.  
Osservazioni: superficie fortemente combusta  
Provenienza: US 5060 NMI 1

**CR. CUC. Olla 9.2**  
**SCHEMA INFORMATICA: nr. 4904**  
TAV. III dis 6  
Descrizione: Olla con orlo sagomato ingros-  
sato  
Diametro orlo: 14 cm.  
Provenienza: US 2002 NMI 1

**CR. CUC. Olla 10.1**  
**SCHEMA INFORMATICA: nr. 4500**  
TAV. III dis 7  
Descrizione: Olla con orlo quadrato ingros-  
sato  
Diametro orlo: 14 cm.  
Provenienza: US 18 NMI 1

**CR. CUC. Olla 11.1**  
**SCHEMA INFORMATICA: nr. 4495**  
TAV. III dis 8  
Descrizione: Olla con orlo sagomato  
Diametro orlo: 14 cm.

Impasto ROSSO  
Provenienza: US 18 NMI 1

**CR. CUC. Olla 12.1**  
**SCHEMA INFORMATICA: nr. 4494**  
TAV. III dis 9  
Descrizione: Olla con orlo squadrato e collo  
dritto  
Diametro orlo: 22 cm.  
Provenienza: US 23 NMI 1

**CR. CUC. Olla 13.1**  
**SCHEMA INFORMATICA: nr. 5267**  
TAV. III dis 10  
Descrizione: Olla con orlo triangolare assot-  
tagliato deflunete verso l'esterno  
Provenienza: US 34 NMI 1

**CR. CUC. Olla 13.2**  
**SCHEMA INFORMATICA: nr. 5294**  
TAV. III dis 11  
Descrizione: Olla con orlo triangolare assot-  
tagliato deflunete verso l'esterno  
Provenienza: US 2074 NMI 1

## **CATINI COPERCHIO**

**CR. CUC. Catino coperchio 1.1**  
**SCHEMA INFORMATICA: nr. 5491**  
TAV. IV dis 1  
Descrizione: Catino coperchio con orlo appi-  
attito e calotta emisferica  
Diametro orlo: 28 cm.

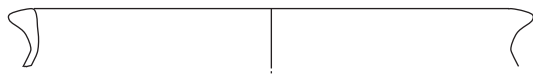

1

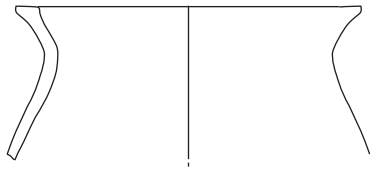

2

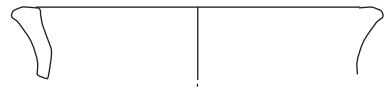

3



4



5



6



7



8

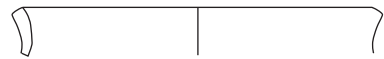

9

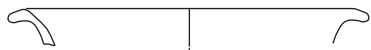

10

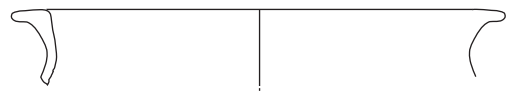

11

TAV. CR III



Osservazioni: foro passante  
Provenienza: US 3122 NMI 1

**CR. CUC. Catino coperchio 2.1**  
**SCHEDE INFORMATICHE: nr. 5515**

TAV. IV dis 2  
Descrizione: Catino coperchio con orlo  
appiattito pronunciato e calotta emisferica  
di piccole dimensioni  
Diametro orlo: 20 cm.  
Provenienza: US 5042 NMI 1

**COPERCHI**

**CR. CUC. Coperchio 1.1**  
**SCHEDE INFORMATICHE: nr. 4224**

TAV. IV dis 3  
Descrizione: Coperchio con orlo indistinto  
ingrossato pareti dritte  
Diametro orlo: 16 cm.  
Impasto: c15  
Provenienza: US 13 NMI 1

Altri individui

NMI 1 US 20 impasto c18

TOTALE NMI 2

**CR. CUC. Coperchio 1.2**  
**SCHEDE INFORMATICHE: nr. 4225**

TAV. IV dis 4  
Descrizione: Coperchio con orlo indistinto  
ingrossato pareti dritte

Diametro orlo: 18 cm.  
Impasto: c18  
Osservazioni: tracce di annerimento  
lungo l'orlo  
Provenienza: US 13 NMI 1

**CR. CUC. Coperchio 1.3**  
**SCHEDE INFORMATICHE: nr. 4806**

TAV. IV dis 5  
Descrizione: Coperchio con orlo indistinto  
ingrossato pareti dritte  
Diametro orlo: 16 cm.  
Impasto: c18  
Osservazioni: tracce di annerimento  
lungo l'orlo  
Provenienza: US 52 NMI 1

**CR. CUC. Coperchio 1.4**  
**SCHEDE INFORMATICHE: nr. 4964**

TAV. IV dis 6  
Descrizione: Coperchio con orlo indistinto  
ingrossato pareti dritte  
Diametro orlo: 22 cm.  
Impasto: c18  
Osservazioni: tracce di annerimento  
lungo l'orlo  
Provenienza: US 3001 NMI 1

**CR. CUC. Coperchio 2.1**  
**SCHEDE INFORMATICHE: nr. 4914**

TAV. IV dis 7  
Descrizione: Coperchio con orlo  
squadrato e pareti dritte  
Diametro orlo: 16 cm.  
Impasto: c18  
Osservazioni: tracce di annerimento

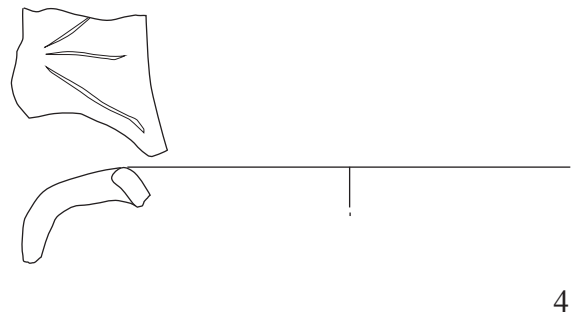
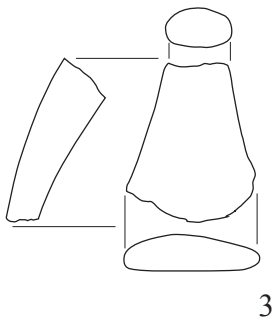
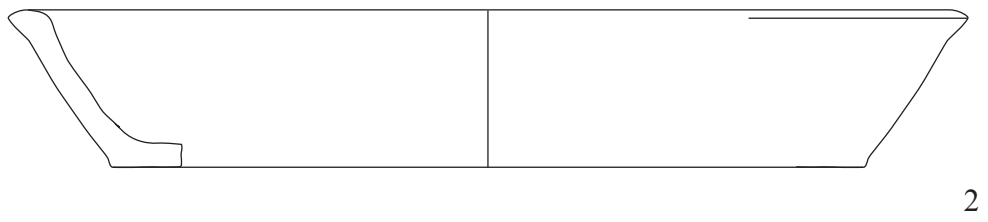
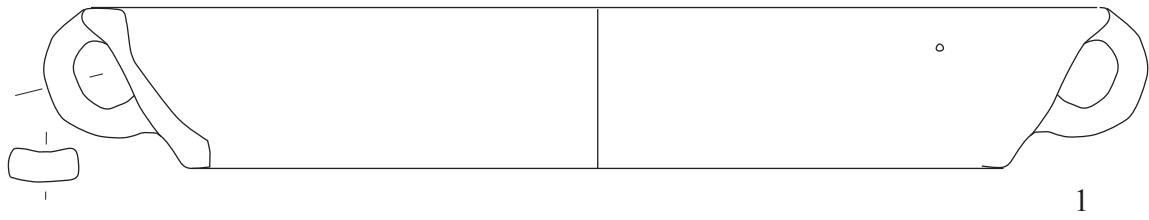

TAV. CR V



lungo l'orlo

Provenienza: US 2011 NMI 1

**CR. CUC. Presa Coperchio**

**SCHEDA INFORMATICA: nr. 5090**

TAV. IV dis 8

Descrizione: Coperchio con orlo squadrato e pareti dritte

Osservazioni: foro passante

Provenienza: US Pozzo 1 NMI 1

**CR. CUC. Coperchio 3.1**

**SCHEDA INFORMATICA: nr. 5164**

TAV. IV dis 9

Descrizione: Coperchio di piccole dimensioni con orlo indistinto, visibile attacco della presa

Diametro orlo: 8 cm.

Osservazioni: tracce di annerimento lungo l'orlo

Provenienza: US 34 NMI 1

**CR. CUC. Tegame 2.1**

**SCHEDA INFORMATICA: nr. 4831**

TAV. V dis 1

Descrizione: Tegame con orlo ingrossato triangolare, corpo troncoconico a vasca bassa

Diametro orlo: 38

Provenienza: US 40 NMI 1

**PENTOLA A CANESTRO**

**CR. CUC. Pentola a Canestro Presa**

**SCHEDA INFORMATICA: nr. 4737**

TAV. V dis 3

Descrizione: Presa di pentola a canestro

Provenienza: US 40 NMI 1

**TEGAMI**

**CR. CUC. Tegame 1.1**

**SCHEDA INFORMATICA: nr. 4830**

TAV. V dis 1

Descrizione: Tegame con orlo ingrossato triangolare, corpo troncoconico a vasca bassa e anse contrapposte

Diametro orlo: 40

Osservazioni: segni di riparazione e foro passante

Provenienza: US 40 NMI 1



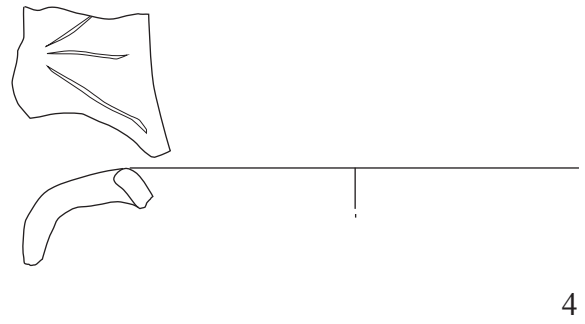
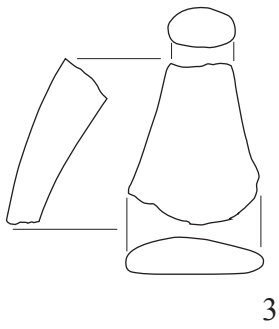
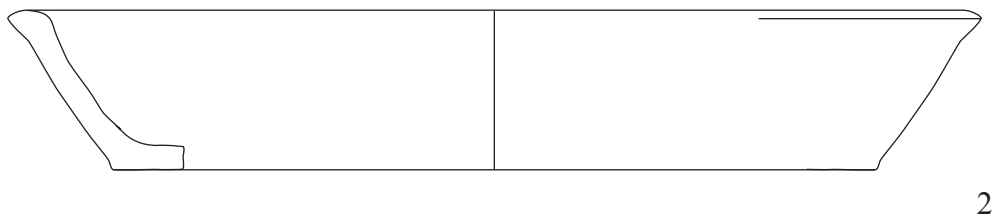
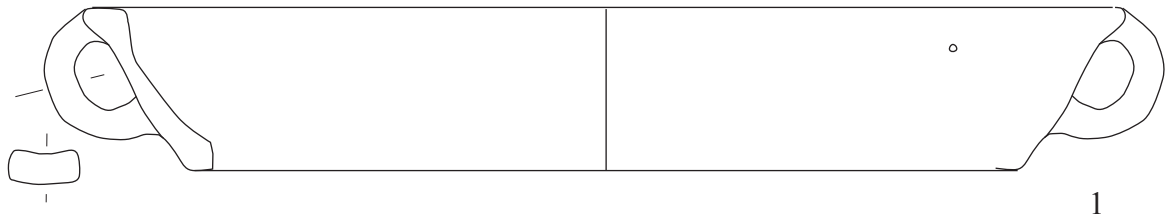

TAV. CR V



**INVETRIATA DA CUCINA (INV.CUC.)**

**OLLE**

**CR. INV. CUC. Olla 1.1**

**SCHEDA INFORMATICA: nr. 4171**

TAV. VI dis 1

Descrizione: Olla con orlo arrotondato  
ingrossato defluente verso l'esterno

Diametro orlo: 14 cm.

Impasto: icc3

Invetriatura: solo interna, trasparente

Provenienza: US 13 NMI 1

**CR. INV. CUC. Olla 1.2**

**SCHEDA INFORMATICA: nr. 3955**

TAV. Vi dis 2

Descrizione: Olla con orlo arrotondato  
ingrossato defluente verso l'esterno

Diametro orlo: 16 cm.

Impasto: icc8

Invetriatura: solo interna, verde

Provenienza: US 1613 NMI 1

Altri individui

NMI 1 US 39 impasto icc5, vetrina  
interna trasparente

TOTALE NMI 2

**CR. INV. CUC. Olla 1.3**

**SCHEDA INFORMATICA: nr. 3966**

TAV. VI dis 3

Descrizione: Olla con orlo arrotondato in-

grossato defluente verso l'esterno e anse a  
nastro contrapposte

Diametro orlo: 20 cm.

Impasto: icc3

Invetriatura: solo interna, trasparente

Provenienza: US 1611 NMI 1

Altri individui

NMI 1 US 16 impasto icc2, vetrina interna  
trasparente

NMI 1 US 18 impasto icc2, vetrina interna  
trasparente

TOTALE NMI 3

**CR. INV. CUC. Olla 1.4**

**SCHEDA INFORMATICA: nr. 4440**

TAV. VI dis 4

Descrizione: Olla con orlo arrotondato  
ingrossato defluente verso l'esterno

Diametro orlo: 16 cm.

Impasto: icc2

Invetriatura: solo interna, trasparente

Provenienza: US 39 NMI 1

Altri individui

NMI 1 US 40 impasto icc1, vetrina  
interna trasparente

TOTALE NMI 3

**CR. INV. CUC. Olla 1.5**

**SCHEDA INFORMATICA: nr. 4951**

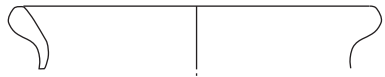

1



2



3

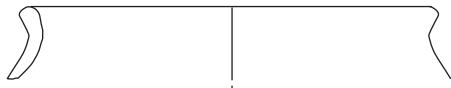

4



5



6



7

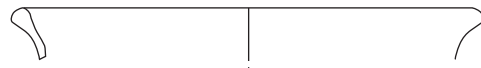

8

TAV. CR VI



TAV. VI dis 5

Descrizione: Olla con orlo arrotondato ingrossato defluente verso l'esterno

Diametro orlo: 14 cm.

Invetriatura: solo interna, trasparente

Provenienza: US 3001 NMI 1

**CR. INV. CUC. Olla 2.1**

**SCHEDA INFORMATICA: nr. 3997**

TAV. VI dis 6

Descrizione: Olla con orlo arrotondato ingrossato

Diametro orlo: 18 cm.

Impasto: icc2

Invetriatura: solo interna, trasparente

Provenienza: US 5 NMI 1

**CR. INV. CUC. Olla 2.2**

**SCHEDA INFORMATICA: nr. 4113**

TAV. VI dis 7

Descrizione: Olla con orlo arrotondato ingrossato collo dritto e corpo globulare, anse a nastro contrapposte

Diametro orlo: 18 cm.

Impasto: icc2

Invetriatura: solo interna, trasparente

Provenienza: US 14 NMI 1

Altri individui

NMI 1 US 15 impasto icc5, vetrina interna trasparente

TOTALE NMI 2

**CR. INV. CUC. Olla 2.4**

**SCHEDA INFORMATICA: nr. 3960**

TAV. VI dis 8

Descrizione: Olla con orlo arrotondato ingrossato collo dritto e corpo globulare, anse a nastro contrapposte

Diametro orlo: 18 cm.

Impasto: icc1

Invetriatura: solo interna, verde

Provenienza: US 1613 NMI 1

Altri individui

NMI 1 US 23 impasto icc3, vetrina interna trasparente

TOTALE NMI 2

**CR. INV. CUC. Olla 2.5**

**SCHEDA INFORMATICA: nr. 3957**

TAV. VII dis 1

Descrizione: Olla con orlo arrotondato ingrossato corpo globulare

Diametro orlo: 20 cm.

Impasto: icc3

Invetriatura: solo interna, trasparente

Provenienza: US 1613 NMI 1

Altri individui

NMI 1 US 39 impasto icc1, vetrina interna trasparente

NMI 1 US 40 impasto icc1, vetrina interna trasparente

NMI 1 US 34 impasto icc2, vetrina interna trasparente

TOTALE NMI 4

**CR. INV. CUC. Olla 2.6**

**SCHEMA INFORMATICA: nr. 4367**

TAV. VII dis 2

Descrizione: Olla con orlo arrotondato ingrossato corpo globulare

Diametro orlo: 10 cm.

Impasto: icc1

Invetriatura: solo interna, verde

Osservazioni: vetrina molto lucida, tracce di combustione interne e esterne all'orlo

Provenienza: US 18 NMI 1

Altri individui

NMI 1 US 40 impasto icc6, vetrina interna trasparente

TOTALE NMI 2

**CR. INV. CUC. Olla 2.7**

**SCHEMA INFORMATICA: nr. 4446**

TAV. VII dis 3

Descrizione: Olla con orlo indistinto estroflesso corpo globulare

Diametro orlo: 12 cm.

Impasto: icc2

Invetriatura: solo interna, trasparente

Provenienza: US 39 NMI 1

**CR. INV. CUC. Olla 2.8**

**SCHEMA INFORMATICA: nr. 4436**

TAV. VII dis 4

Descrizione: Olla con orlo indistinto estroflesso corpo globulare

Diametro orlo: 20 cm.

Invetriatura: solo interna, trasparente

Provenienza: US 39 NMI 1

Altri individui

NMI 1 US 40 impasto icc3, vetrina interna trasparente, tracce di combustione

NMI 1 US 34 impasto icc2, vetrina interna trasparente

TOTALE NMI 3

**CR. INV. CUC. Olla 2.9**

**SCHEMA INFORMATICA: nr. 4709**

TAV. VII dis 5

Descrizione: Olla con orlo indistinto ingrossato estroflesso e corpo globulare

Diametro orlo: 18 cm.

Impasto: icc4

Invetriatura: solo interna, trasparente

Provenienza: US 40 NMI 1

Altri individui

NMI 1 US 37, impasto icc3, vetrina interna trasparente, tracce di combustione sotto l'orlo

TOTALE NMI 2

**CR. INV. CUC. Olla 2.10**

**SCHEMA INFORMATICA: nr. 4636**

TAV. VII dis 6

Descrizione: Olla di piccole dimensioni con orlo arrotondato ingrossato estroflesso e corpo globulare, visibile attacco ansa

Diametro orlo: 10 cm.

Impasto: icc5

Invetriatura: solo interna, trasparente

Provenienza: US 38 NMI 1

Altri individui

NMI 1 US 40 impasto icc3, vetrina interna trasparente

NMI 1 US 6000 impasto icc2, vetrina interna trasparente

TOTALE NMI 3

**CR. INV. CUC. Olla 2.13**

**SCHEMA INFORMATICA: nr. 4704**

TAV. VII dis 7

Descrizione: Olla di piccole dimensioni con orlo indistinto estroflesso e corpo globulare, visibile attacco ansa

Diametro orlo: 8 cm.

Impasto: icc5

Invetriatura: solo interna, verde

Provenienza: US 40 NMI 1

Altri individui

NMI 1 US 52, impasto icc3

TOTALE NMI 3

**CR. INV. CUC. Olla 2.14**

**SCHEMA INFORMATICA: nr. 4702**

TAV. VII dis 8

Descrizione: Olla con orlo squadrato estroflesso e corpo globulare, anse contrapposte-

Diametro orlo: 16 cm.

Impasto: icc4

Invetriatura: solo interna, verde

Provenienza: US 40 NMI 1

Altri individui

NMI 1 US 53 impasto icc2, vetrina interna trasparente

NMI 1 US 115 impasto icc2, vetrina interna trasparente, tracce di combustione

TOTALE NMI 3

**CR. INV. CUC. Olla 2.15**

**SCHEMA INFORMATICA: nr. 4701**

TAV. VII dis 9

Descrizione: Olla con orlo squadrato estroflesso e corpo globulare, anse contrapposte-

Diametro orlo: 16 cm.

Impasto: icc3

Invetriatura: solo interna, verde

Provenienza: US 40 NMI 1

Altri individui

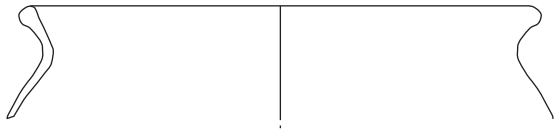

1

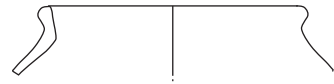

2

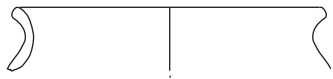

3



4



5

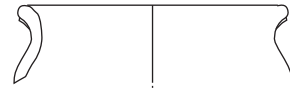

6

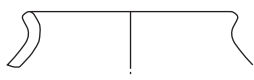

7

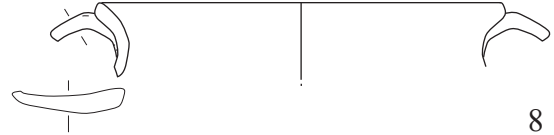

8



9

TAV. CR VII



NMI 1 US 52 impasto icc2, vetrina interna trasparente, tracce di combustione

NMI 1 US 109 impasto icc3, vetrina interna trasparente

NMI 1 US 3001 impasto icc6, vetrina interna trasparente

TOTALE NMI 4

**CR. INV. CUC. Olla 3.1**

**SCHEDA INFORMATICA: nr. 3998**

TAV. VIII dis 1

Descrizione: Olla con orlo ad arpione ingrossato

Diametro orlo: 12 cm.

Impasto: icc1

Invetriatura: solo interna, verde

Osservazioni: tracce di combustione sull'orlo

Provenienza: US 5 NMI 1

Altri individui

NMI 1 US 14 impasto icc1, vetrina interna trasparente

NMI 1 US 13 impasto icc2, vetrina interna trasparente

NMI 1 US 15 impasto icc3, vetrina interna trasparente

TOTALE NMI 4

**CR. INV. CUC. Olla 3.2**

**SCHEDA INFORMATICA: nr. 4174**

TAV. VIII dis 2

Descrizione: Olla con orlo ad arpione ingrossato

Diametro orlo: 12 cm.

Impasto: icc5

Invetriatura: solo interna, verde

Provenienza: US 13 NMI 1

Altri individui

NMI 1 US 14 impasto icc2, vetrina interna trasparente

NMI 1 US 13 impasto icc3, vetrina interna trasparente

TOTALE NMI 3

**CR. INV. CUC. Olla 3.3**

**SCHEDA INFORMATICA: nr. 4175**

TAV. VIII dis 3

Descrizione: Olla con orlo ad arpione ingrossato

Diametro orlo: 15 cm.

Impasto: icc2

Invetriatura: solo interna, trasparente

Provenienza: US 13 NMI 1

Altri individui

NMI 1 US 18 impasto icc3, vetrina interna trasparente

NMI 1 US 25 impasto icc1, vetrina interna verde



NMI 1 US 25 impasto icc3, vetrina interna trasparente

TOTALE NMI 4

**CR. INV. CUC. Olla 3.4**

**SCHEMA INFORMATICA: nr. 4177**

TAV. VIII dis 4

Descrizione: Olla con orlo ad arpione ingrossato

Diametro orlo: 16 cm.

Impasto: icc2

Invetriatura: solo interna, trasparente

Provenienza: US 13 NMI 1

Altri individui

NMI 1 US 121 impasto icc2, vetrina interna trasparente, tracce di combustione

TOTALE NMI 2

**CR. INV. CUC. Olla 3.6**

**SCHEMA INFORMATICA: nr. 4435**

TAV. VIII dis 5

Descrizione: Olla con orlo ad arpione ingrossato e corpo globulare

Diametro orlo: 16 cm.

Impasto: icc5

Invetriatura: solo interna, trasparente

Provenienza: US 39 NMI 1

Altri individui

NMI 1 US 38 impasto icc3, vetrina verde

TOTALE NMI 2

**CR. INV. CUC. Olla 4.1**

**SCHEMA INFORMATICA: nr. 4172**

TAV. VIII dis 6

Descrizione: Olla con orlo triangolare ingrossato

Diametro orlo: 16 cm.

Impasto: icc5

Invetriatura: solo interna, trasparente

Provenienza: US 13 NMI 1

Altri individui

NMI 1 US 14 impasto icc1, vetrina interna verde

TOTALE NMI 2

**CR. INV. CUC. Olla 4.2**

**SCHEMA INFORMATICA: nr. 4115**

TAV. VIII dis 7

Descrizione: Olla con orlo triangolare ingrossato

Diametro orlo: 16 cm.

Impasto: icc2

Invetriatura: solo interna, trasparente

Provenienza: US 14 NMI 1

Altri individui

NMI 1 US 39 impasto icc2, vetrina interna verde

TOTALE NMI 2

**CR. INV. CUC. Olla 4.3**

**SCHEMA INFORMATICA: nr. 4108**

TAV. VIII dis 8

Descrizione: Olla con orlo triangolare ingrossato

Diametro orlo: 14 cm.

Impasto: icc2

Invetriatura: solo interna, verde

Osservazioni: tracce di combustione sulla superficie esterna

Provenienza: US 14 NMI 1

**CR. INV. CUC. Olla 5.1**

**SCHEDA INFORMATICA: nr. 4178**

TAV. VIII dis 9

Descrizione: Olla con orlo indistinto estroflesso

Diametro orlo: 16 cm.

Impasto: icc1

Invetriatura: solo interna, trasparente

Provenienza: US 13 NMI 1

Altri individui

NMI 1 US 39 impasto icc2, vetrina interna verde

TOTALE NMI 2

**CR. INV. CUC. Olla 5.2**

**SCHEDA INFORMATICA: nr. 4121**

TAV. VIII dis 10

Descrizione: Olla con orlo indistinto estroflesso

Diametro orlo: 15 cm.

Impasto: icc1

Invetriatura: solo interna, trasparente

Provenienza: US 14 NMI 1

Altri individui

NMI 1 US 14 impasto icc2, vetrina interna verde

TOTALE NMI 2

**CR. INV. CUC. Olla 5.3**

**SCHEDA INFORMATICA: nr. 3958**

TAV. VIII dis 12

Descrizione: Olla con orlo indistinto estroflesso

Diametro orlo: 12 cm.

Impasto: icc6

Invetriatura: solo interna, trasparente

Provenienza: US 1613 NMI 1

**CR. INV. CUC. Olla 5.4**

**SCHEDA INFORMATICA: nr. 3958**

TAV. VIII dis 11

Descrizione: Olla con orlo indistinto estroflesso

Diametro orlo: 11 cm.

Impasto: icc4

Invetriatura: solo interna, trasparente

Provenienza: US 39 NMI 1

**CR. INV. CUC. Olla 5.5**

**SCHEDA INFORMATICA: nr. 4434**

TAV. IX dis 1

Descrizione: Olla con orlo indistinto estroflesso

Diametro orlo: 14 cm.

Impasto: icc4

Invetriatura: solo interna, trasparente

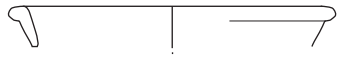

1



2

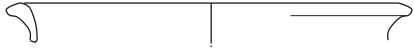

3

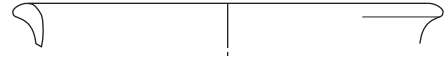

4

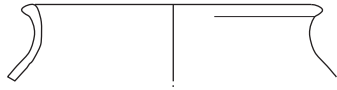

5

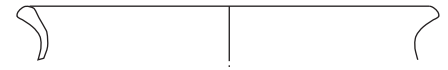

6

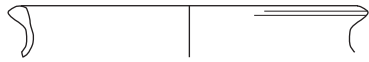

7



8

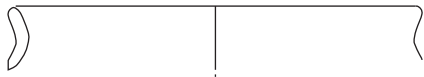

9



10



11



12

TAV. CR VIII



Provenienza: US 39 NMI 1

Altri individui

NMI 1 US 25 impasto icc2, vetrina interna verde

TOTALE NMI 2

**CR. INV. CUC. Olla 5.6**

**SCHEDE INFORMATICHE: nr. 4571**

TAV. IX dis 2

Descrizione: Olla con orlo indistinto estroflesso

Diametro orlo: 16 cm.

Impasto: icc3

Invetriatura: solo interna, trasparente

Provenienza: US 25 NMI 1

**CR. INV. CUC. Olla 5.7**

**SCHEDE INFORMATICHE: nr. 4443**

TAV. IX dis 3

Descrizione: Olla con orlo indistinto estroflesso con anse a nastro contrapposte

Diametro orlo: 16 cm.

Impasto: icc2

Invetriatura: solo interna, trasparente

Provenienza: US 39 NMI 1

**CR. INV. CUC. Olla 5.8**

**SCHEDE INFORMATICHE: nr. 4809**

TAV. IX dis 4

Descrizione: Olla con orlo indistinto estroflesso

Diametro orlo: 14 cm.

Impasto: icc1

Invetriatura: solo interna, trasparente

Provenienza: US 52 NMI 1

**CR. INV. CUC. Olla 6.1**

**SCHEDE INFORMATICHE: nr. 4120**

TAV. IX dis 5

Descrizione: Olla con orlo indistinto estroflesso molto ingrossato e anse contrapposte

Diametro orlo: 16 cm.

Impasto: icc3

Invetriatura: solo interna, trasparente

Provenienza: US 14 NMI 1

**CR. INV. CUC. Olla 7.1**

**SCHEDE INFORMATICHE: nr. 4122**

TAV. IX dis 6

Descrizione: Olla con orlo estroflesso con margine superiore appiattito

Diametro orlo: 15 cm.

Impasto: icc1

Invetriatura: solo interna, trasparente

Provenienza: US 14 NMI 1

**CR. INV. CUC. Olla 7.2**

**SCHEDE INFORMATICHE: nr. 4114**

TAV. IX dis 7

Descrizione: Olla con orlo estroflesso con margine superiore appiattito

Diametro orlo: 15 cm.

Impasto: icc2

Invetriatura: solo interna, trasparente

Provenienza: US 14 NMI 1

**CR. INV. CUC. Olla 7.3**

**SCHEDE INFORMATICHE: nr. 3959**

TAV. IX dis 8

Descrizione: Olla con orlo estroflesso con margine superiore appiattito

Diametro orlo: 14 cm.

Impasto: icc6

Invetriatura: solo interna, trasparente

Provenienza: US 1613 NMI 1

**CR. INV. CUC. Olla 7.5**

**SCHEDE INFORMATICHE: nr. 4447**

TAV. IX dis 9

Descrizione: Olla con orlo estroflesso con margine superiore appiattito

Diametro orlo: 14 cm.

Impasto: icc2

Invetriatura: solo interna, trasparente

Provenienza: US 39 NMI 1

**CR. INV. CUC. Olla 8.1**

**SCHEDE INFORMATICHE: nr. 4109**

TAV. IX dis 10

Descrizione: Olla con orlo con orlo triangolare ingrossato e con margine superiore appiattito poggiante sul piano

Diametro orlo: 17 cm.

Impasto: icc1

Invetriatura: solo interna, trasparente

Provenienza: US 14 NMI 1

**CR. INV. CUC. Olla 8.2**

**SCHEDE INFORMATICHE: nr. 4700**

TAV. IX dis 11

Descrizione: Olla con orlo con orlo triangolare

ingrossato e con margine superiore appiattito poggiante sul piano e anse contrapposte

Diametro orlo: 17 cm.

Impasto: icc3

Invetriatura: solo interna, trasparente

Provenienza: US 40 NMI 1

Altri individui

NMI 1 US 23, impasto icc3, vetrina interna trasparente, tracce di combustione

NMI 1 US 25, impasto icc7, vetrina interna trasparente

TOTALE NMI 3

**CR. INV. CUC. Olla 8.3**

**SCHEDE INFORMATICHE: nr. 4439**

TAV. X dis 1

Descrizione: Olla con orlo con orlo triangolare ingrossato e con margine superiore appiattito poggiante sul piano

Diametro orlo: 17 cm.

Impasto: icc3

Invetriatura: solo interna, trasparente

Provenienza: US 39 NMI 1

**CR. INV. CUC. Olla 9.1**

**SCHEDE INFORMATICHE: nr. 4233**

TAV. X dis 2

Descrizione: Olla con orlo leggermente defluente e collo breve, anse a nastro contrapposte, fondo piatto e corpo globululare

Diametro orlo: 14cm.

Impasto: icc6

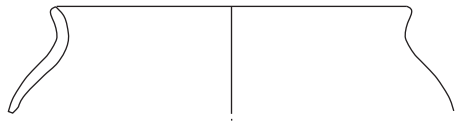

1

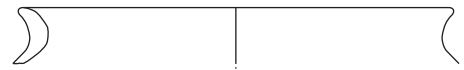

2

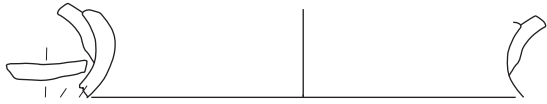

3

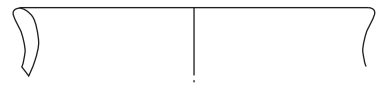

4

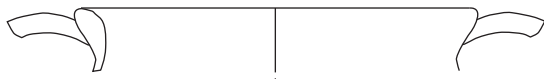

5



6

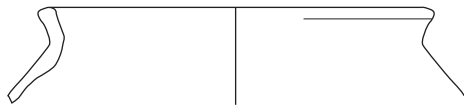

7



8



9

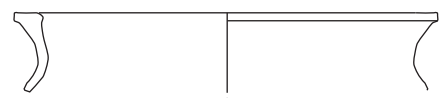

10

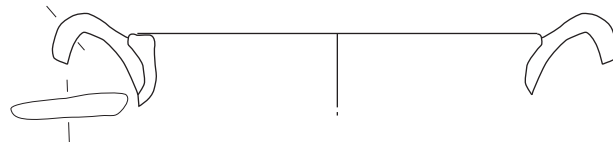

11

TAV. CR IX



Invetriatura: solo interna, trasparente  
Provenienza: US 24 NMI 1

**CR. INV. CUC. Olla 9.2**

**SCHEDA INFORMATICA: nr. 4373**

TAV. X dis 3

Descrizione: Olla con orlo leggermente defluente e collo breve e anse contrapposte

Diametro orlo: 16cm.

Impasto: icc2

Invetriatura: solo interna , trasparente

Provenienza: US 18 NMI 1

**CR. INV. CUC. Olla 10.1**

**SCHEDA INFORMATICA: nr. 4442**

TAV. X dis 4

Descrizione: Olla con orlo indistinto ingrossato introflesso

Diametro orlo: 17 cm.

Impasto: icc2

Invetriatura: solo interna , verde

Provenienza: US 39 NMI 1

**CR. INV. CUC. Olla 10.2**

**SCHEDA INFORMATICA: nr. 4441**

TAV. X dis 5

Descrizione: Olla con orlo indistinto ingrossato introflesso

Diametro orlo: 17 cm.

Impasto: icc3

Invetriatura: solo interna , trasparente

Provenienza: US 39 NMI 1

**CR. INV. CUC. Olla 10.3**

**SCHEDA INFORMATICA: nr. 4444**

TAV. X dis 6

Descrizione: Olla con orlo indistinto ingrossato introflesso

Diametro orlo: 16 cm.

Impasto: icc8

Invetriatura: solo interna , trasparente

Provenienza: US 39 NMI 1

**CR. INV. CUC. Olla 11.1**

**SCHEDA INFORMATICA: nr. 5248**

TAV. X dis 7

Descrizione: Olla di piccole dimensioni con orlo fortemente estroflesso e ansa contapposta

Diametro orlo: 9 cm.

Impasto: icc2

Invetriatura: solo interna , trasparente

Provenienza: US 2073 NMI 1

**CR. INV. CUC. Catino 1.1**

**SCHEDA INFORMATICA: nr. 4123**

TAV. XI dis 1

Descrizione: Catino con orlo ad arpione e vasca emisferica

Diametro orlo: 20 cm.

Impasto: icc1

Invetriatura: solo interna , trasparente

Provenienza: US 14 NMI 1

**CR. INV. CUC. Catino 1.2**

**SCHEDA INFORMATICA: nr. 4126**

TAV. XI dis 2

Descrizione: Catino con orlo ad arpione e vasca emisferica

Diametro orlo 18 cm.



1

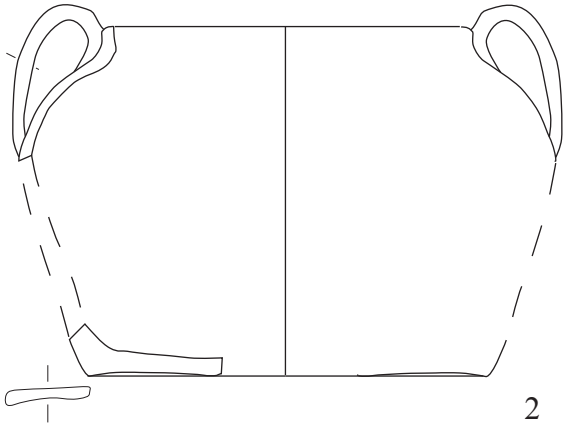

2

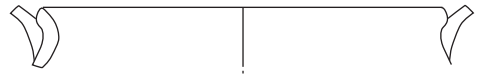

3



4



5

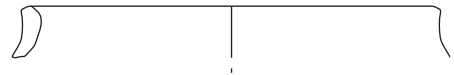

6

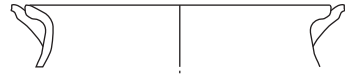

7

TAV. CR X





Impasto: icc3  
Invetriatura: solo interna ,trasparente  
Provenienza: US 14 NMI 1

**CR. INV. CUC. Catino 2.1**

**SCHEDA INFORMATICA: nr. 4567**

TAV. XI dis 3

Descrizione: Catino con orlo ingrossato e  
vasca emisferica provvisto di prese laterali

Diametro orlo 1 20 cm.

Impasto: icc3

Invetriatura: solo interna ,trasparente

Provenienza: US 25 NMI 1

**CR. INV. CUC. Coperchio**

**SCHEDA INFORMATICA: nr. 4532**

TAV. XI dis 3

Descrizione: Coperchio di grandi dimensioni  
provvisto di prese sopraelevate

Impasto: icc3

Invetriatura: solo interna trasparente

Provenienza: US 25 NMI 1

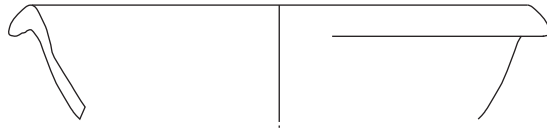

1

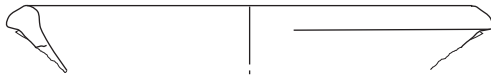

2

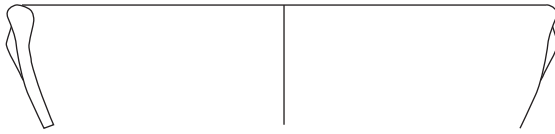

3



4

TAV. CR XI



**CERAMICA DA MENSA PRIVA DI RIVESTIMENTO (UD)**

**CATINI**

**CR. UD. Catino 1.1**

**SCHEMA INFORMATICA: nr. 4096**

TAV. XII dis 1

Descrizione: Catino con tesa larga defluente verso l'interno e vasca troncoconica profonda

Diametro orlo: 29 cm

Impasto: ccud 6

Provenienza: US 14 NMI 1

**CR. UD. Catino 1.2**

**SCHEMA INFORMATICA: nr. 40967**

TAV. XII dis 2

Descrizione: Catino con tesa larga defluente verso l'interno e vasca troncoconica profonda

Diametro orlo: 30 cm

Impasto: ccud 6

Provenienza: US 14 NMI 1

Altri individui

NMI 1 US 24, impasto ccud 7, diametro orlo 36 cm

NMI 1 US 23, impasto ccud 29, diametro orlo 33 cm

TOTALE NMI 3

**CR. UD. Catino 2.1**

**SCHEMA INFORMATICA: nr. 4184**

TAV. XII dis 3

Descrizione: Catino con tesa sagomata squadrata

Diametro orlo: 20 cm

Impasto: ccud 10

Provenienza: US 13 NMI 1

**CR. UD. Catino 2.2**

**SCHEMA INFORMATICA: nr. 4242**

TAV. XII dis 4

Descrizione: Catino con tesa sagomata squadrata vasca troncoconica

Diametro orlo: 30 cm

Impasto: ccud 12

Provenienza: US 24 NMI 1

**CR. UD. Catino 2.3**

**SCHEMA INFORMATICA: nr. 4959**

TAV. XII dis 5

Descrizione: Catino con tesa sagomata squadrata

Diametro orlo: 30 cm

Provenienza: US 3001 NMI 1

**CR. UD. Catino 2.4**

**SCHEMA INFORMATICA: nr. 5262**

TAV. XII dis 6

Descrizione: Catino con tesa breve sagomata squadrata

Diametro orlo: 33 cm

Provenienza: US 34 NMI 1

**CR. UD. Catino 2.5**

**SCHEMA INFORMATICA: nr. 4209**

TAV. XIII dis 1

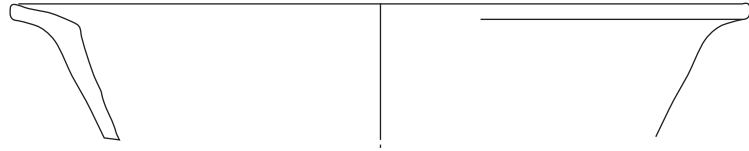

1

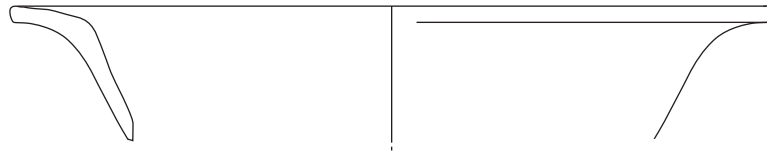

2



3

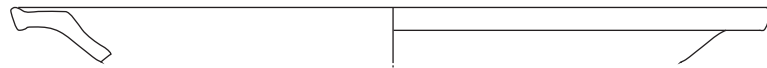

4

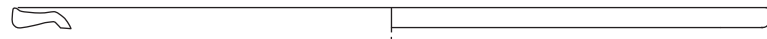

5



6

TAV. CR XII



Descrizione: Catino con tesa sagomata squad-  
rata  
Diametro orlo: 34 cm  
Provenienza: US 9 NMI 1

**CR. UD. Catino 3.1**

**SCHEMA INFORMATICA: nr. 4098**

TAV. XIII dis 2

Descrizione: Catino con tesa sagomata con  
angoli arrotondati vasca troncoconica  
Diametro orlo: 24 cm  
Impasto: ccud 6  
Provenienza: US 14 NMI 1

Altri individui

NMI 1 US 34, impasto ccud 6

TOTALE NMI 2

**CR. UD. Catino 3.2**

**SCHEMA INFORMATICA: nr. 4102**

TAV. XIII dis 3

Descrizione: Catino con tesa sagomata con  
angoli arrotondati vasca troncoconica  
Diametro orlo: 30 cm  
Impasto: ccud 6  
Provenienza: US 14 NMI 1

**CR. UD. Catino 3.3**

**SCHEMA INFORMATICA: nr. 4472**

TAV. XIII dis 4

Descrizione: Catino con tesa sagomata con  
angoli arrotondati vasca troncoconica  
Diametro orlo: 32 cm

Impasto: ccud 27  
Provenienza: US 39 NMI 1

**CR. UD. Catino 4.1**

**SCHEMA INFORMATICA: nr. 4103**

TAV. XIII dis 5

Descrizione: Catino con orlo sagomato deflu-  
ente verso l'esterno e corpo troncoconico  
Diametro orlo: 33 cm  
Impasto: ccud 15  
Provenienza: US 14 NMI 1

Altri individui

NMI 1 US 39, impasto ccud 4

NMI 1 US 5032, impasto ccud 4

NMI 1 US 3139, impasto ccud 1

TOTALE NMI 4

**CR. UD. Catino 4.2**

**SCHEMA INFORMATICA: nr. 4183**

TAV. XIII dis 6

Descrizione: Catino con orlo sagomato deflu-  
ente verso l'esterno e corpo troncoconico  
Diametro orlo: 22 cm  
Impasto: ccud 10  
Provenienza: US 13 NMI 1

Altri individui

NMI 1 US 2073, impasto ccud 4

NMI 1 US 34, impasto ccud 10

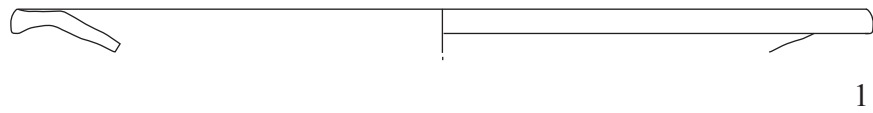

1



2

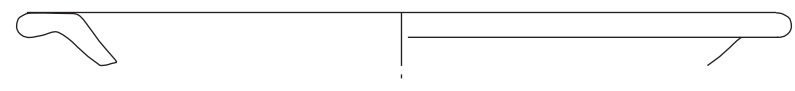

3

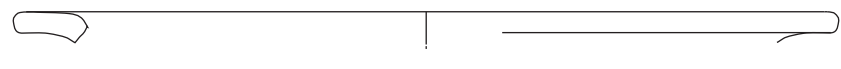

4

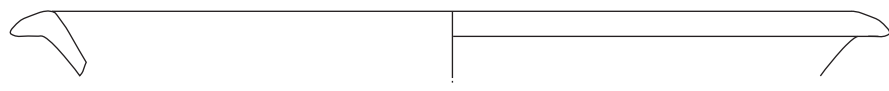

5

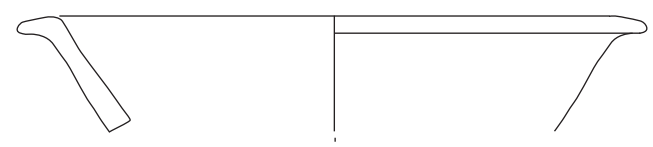

6

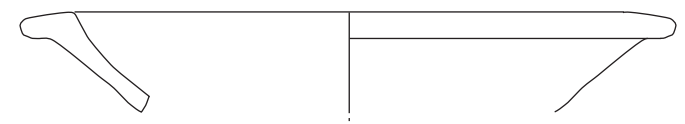

7

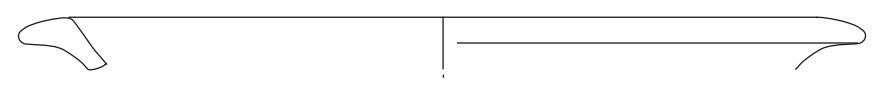

8

TAV. CR XIII



TOTALE NMI 3

Diametro orlo: 3 cm

Impasto: ccud 10

Provenienza: US 13 NMI 1

**CR. UD. Catino 4.3**

**SCHEDE INFORMATICHE: nr. 4241**

TAV. XIII dis 7

Descrizione: Catino con orlo sagomato defluente verso l'esterno

Diametro orlo: 22 cm

Impasto: ccud 10

Provenienza: US 24 NMI 1

Altri individui

NMI 1 US 36, impasto ccud 25

TOTALE NMI 2

Altri individui

NMI 1 US 18, impasto ccud 10

TOTALE NMI 2

**CR. UD. Bottiglia 2.1**

**SCHEDE INFORMATICHE: nr. 4362**

TAV. XIV dis 2

Descrizione: Bottiglia con collo stretto e orlo sagomato a imbuto

Diametro orlo: 4 cm

Impasto: ccud 21

Provenienza: US 18 NMI 1

**CR. UD. Catino 4.4**

**SCHEDE INFORMATICHE: nr. 4820**

TAV. XIII dis 8

Descrizione: Catino con orlo sagomato defluente verso l'esterno

Diametro orlo: 30 cm

Impasto: ccud 10

Provenienza: US 52 NMI 1

**CR. UD. Bottiglia 3.1**

**SCHEDE INFORMATICHE: nr. 4188**

TAV. XIV dis 3

Descrizione: Bottiglia con orlo arrotondato ingrossato estroflesso

Diametro orlo: 6 cm

Provenienza: US 13 NMI 1

**BOTTIGLIE**

**CR. UD. Bottiglia 1.1**

**SCHEDE INFORMATICHE: nr. 4187**

TAV. XIV dis 1

Descrizione: Bottiglia con collo stretto e orlo indistinto ripiegato

Altri individui

NMI 1 US 2132, impasto ccud 4

NMI 1 US 2011, impasto ccud 25

NMI 1 US 115, impasto ccud 10

TOTALE NMI 4

## **BROCCHE**

### **CR. UD. Brocca 1.1**

**SCHEMA INFORMATICA: nr. 5149**

TAV. XIV dis 4

Descrizione: Brocca con orlo indistinto e versatoio tubolare e fondo piatto e ansa a nastro

Diametro orlo: 8 cm

Altezza: 21 cm

Ricomposto da 50 frammenti

Provenienza: US Pozzo 1 NMI 1

### **CR. UD. Brocca 1.2**

**SCHEMA INFORMATICA: nr. 4529**

TAV. XIV dis 5

Descrizione: Brocca con orlo indistinto e ansa a nastro sormontante

Diametro orlo: 9 cm

Provenienza: US 34 NMI 1

Altri individui

NMI 1 US 36, impasto ccud 30

TOTALE NMI 2

### **CR. UD. Brocca 1.3**

**SCHEMA INFORMATICA: nr. 4540**

TAV. XIV dis 6

Descrizione: Brocca con orlo indistinto e ansa a nastro sormontante

Diametro orlo: 13 cm

Impasto: ccud 26

Provenienza: US 43 NMI 1

### **CR. UD. Brocca 1.4**

**SCHEMA INFORMATICA: nr. 4530**

TAV. XIV dis 7

Descrizione: Brocca con orlo indistinto e ansa a nastro sormontante

Diametro orlo: 8 cm

Impasto: ccud 25

Provenienza: US 34 NMI 1

### **CR. UD. Brocca 2.1**

**SCHEMA INFORMATICA: nr. 5462**

TAV. XIV dis 8

Descrizione: Brocca con orlo arrotondato ingrossato estroflesso e ansa a nastro

Diametro orlo: 9 cm

Impasto: ccud 4

Provenienza: US 2131 NMI 1

### **CR. UD. Brocca 2.2**

**SCHEMA INFORMATICA: nr. 4528**

TAV. XIV dis 9

Descrizione: Brocca con orlo arrotondato ingrossato estroflesso, visibile attacco dell'ansa

Diametro orlo: 8 cm

Impasto: ccud 25

Provenienza: US 34 NMI 1

### **CR. UD. Brocca 2.3**

**SCHEMA INFORMATICA: nr. 4864**



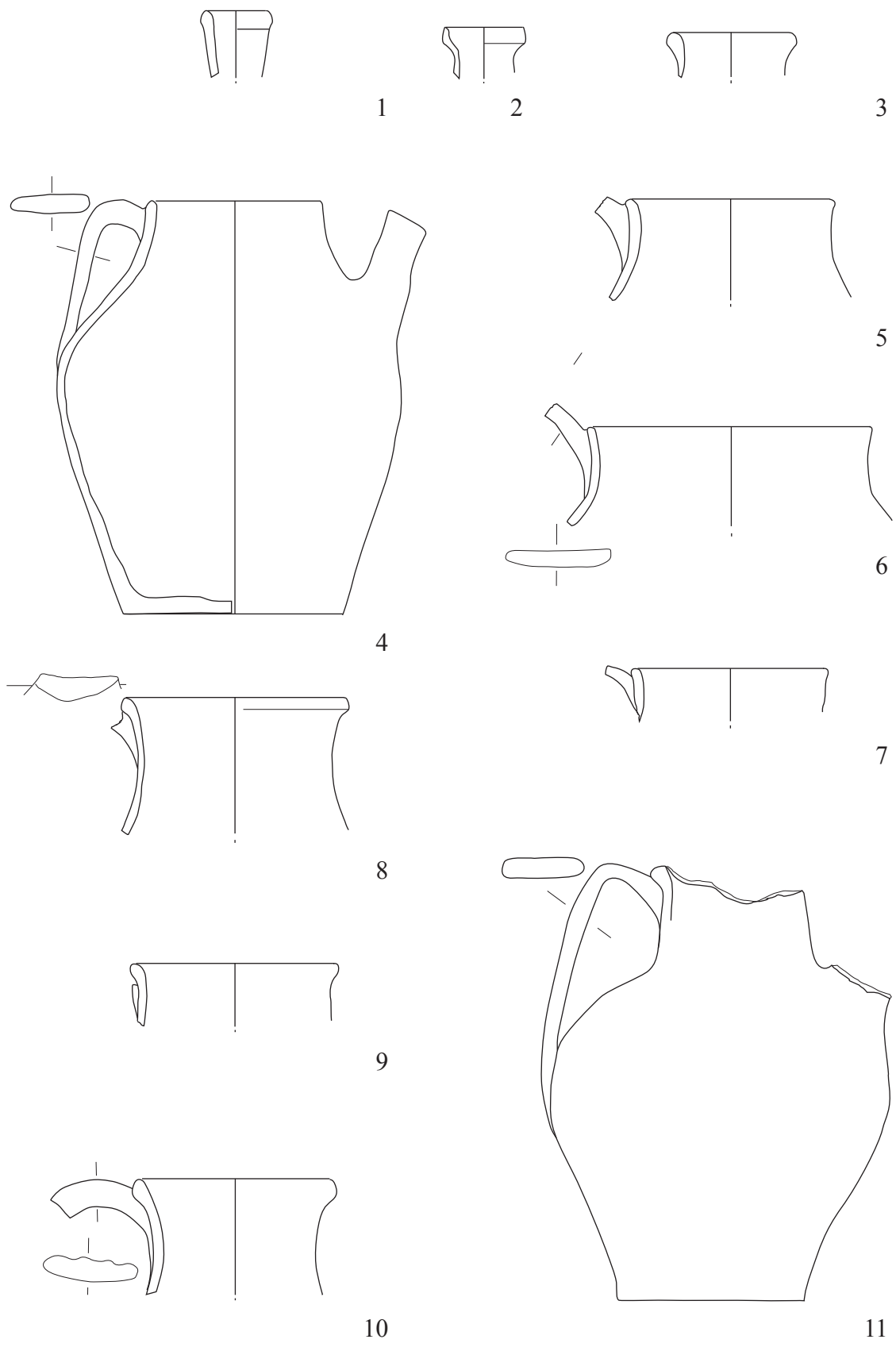

TAV. CR XIV



TAV. XIV dis 10  
Descrizione: Brocca con orlo arrotondato  
ingrossato estroflesso e ansa a nastro  
Diametro orlo: 8 cm  
Provenienza: US 2002 NMI 1

**CR. UD. Brocca 2.4**

**SCHEMA INFORMATICA: nr. 5023**

TAV. XIV dis 11  
Descrizione: Brocca con orlo arrotondato  
ingrossato leggermente estroflesso, versatoio  
tubolare, fondo piatto e ansa a nastro  
Diametro fondo: 9,3  
Altezza: 22 cm  
Impasto: ccud 27  
Osservazioni: tracce di combustione e di con-  
tatto con metallo  
Provenienza: US Pozzo 1 NMI 1

**CR. UD. Brocca 3.1**

**SCHEMA INFORMATICA: nr. 4186**

TAV. XV dis 1  
Descrizione: Brocca con orlo arrotondato  
ingrossato leggermente estroflesso  
Diametro orlo: 12 cm  
Impasto: ccud 8  
Provenienza: US 13 NMI 1

Altri individui

NMI 1 US 3139, impasto ccud 11

TOTALE NMI 2

**CR. UD. Brocca 3.2**

**SCHEMA INFORMATICA: nr. 4862**

TAV. XV dis 2  
Descrizione: Brocca con orlo arrotondato  
ingrossato leggermente estroflesso  
e collo svasato  
Diametro orlo: 10  
Impasto: ccud 11  
Provenienza: US 2002 NMI 1

**CR. UD. Brocca 3.3**

**SCHEMA INFORMATICA: nr. 5111**

TAV. XV dis 3  
Descrizione: Brocca con orlo arrotondato  
ingrossato leggermente estroflesso  
e collo svasato  
Diametro orlo: 11 cm  
Impasto: ccud 11  
Provenienza: US Pozzo 3 NMI 1

**CR. UD. Brocca 3.4**

**SCHEMA INFORMATICA: nr. 4741**

TAV. XV dis 4  
Descrizione: Brocca con orlo arrotondato  
ingrossato leggermente estroflesso  
e collo svasato  
Diametro orlo: 9  
Impasto: ccud 11  
Provenienza: US 40 NMI 1

**CR. UD. Brocca 4**

**SCHEMA INFORMATICA: nr. 4243**

TAV. XV dis 5  
Descrizione: Brocca trilobata di piccole di-  
mensioni con orlo arrotondato  
ingrossato leggermente estroflesso  
Impasto: ccud 28

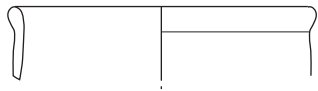

1

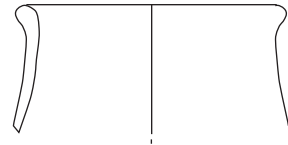

2

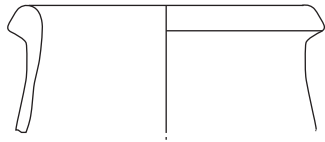

3

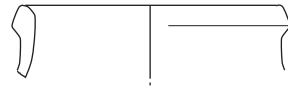

4

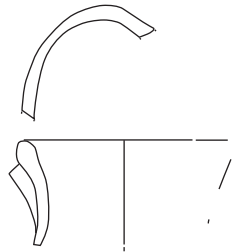

5

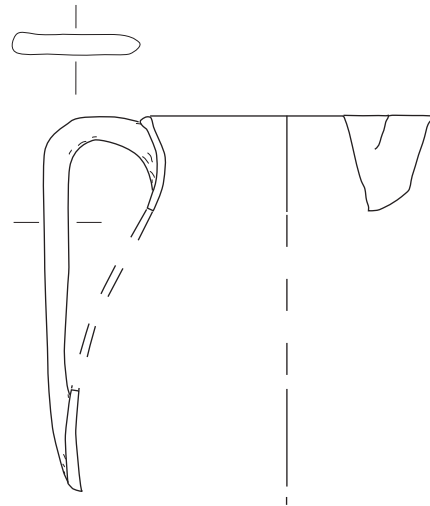

6

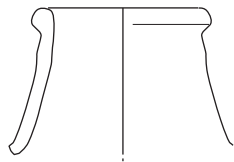

7

TAV. CR XV



Provenienza: US 24 NMI 1

Altri individui

NMI 1 US 22, impasto ccud 8

TOTALE NMI 2

**CR. UD. Brocca 5**

**SCHEDA INFORMATICA: nr. 4320**

TAV. XV dis 6

Descrizione: Brocca trilobata con orlo ingrossato leggermente estroflesso e corpo ovoidale e ansa a nastro

Diametro orlo: 11 cm

Impasto: ccud 8

Provenienza: US 20 NMI 1

**CR. UD. Brocca 6**

**SCHEDA INFORMATICA: nr. 4740**

TAV. XV dis 7

Descrizione: Brocca con orlo arrotondato e collo a imbuto rovesciato

Diametro orlo: 7 cm

Impasto: ccud 8

Provenienza: US 40 NMI 1

**CR. UD. Brocca 7.1**

**SCHEDA INFORMATICA: nr. 5026**

TAV. XVI dis 1

Descrizione: Brocca trilobata con orlo indistinto arrotondato dritto, corpo ovoidale irregolare, fondo piatto, ansa a nastro leggermente sormontante, ricomposto da 24 frammenti

Diametro orlo: 11 cm

Diametro fondo: 12 cm

Altezza: 28,5 cm

Impasto: ccud 10

Osservazioni: presenta tracce di incrostazioni dovute al deposito e tracce di combustione

Provenienza: US Pozzo 1 NMI 1

**CR. UD. Brocca 7.2**

**SCHEDA INFORMATICA: nr. 5027**

TAV. XVI dis 7

Descrizione: Brocca trilobata con orlo indistinto arrotondato dritto, corpo ovoidale irregolare, fondo piatto, ansa a nastro leggermente sormontante, ricomposto da 51 frammenti

Diametro orlo: 10,7 cm

Diametro fondo: 11 cm

Altezza: 28,4 cm

Impasto: ccud 10

Provenienza: US Pozzo 1 NMI 1

**CR. UD. Brocca 8**

**SCHEDA INFORMATICA: nr. 4303**

TAV. XVI dis 2

Descrizione: Brocca con orlo indistinto e ansa a nastro

Diametro orlo: 8 cm

Impasto: ccud 1

Provenienza: US 22 NMI 1

**CR. UD. Brocca 9**

**SCHEDA INFORMATICA: nr. 3905**

TAV. XVI dis 3

Descrizione: Brocca con orlo indistinto ingrossato e ansa a nastro

Diametro orlo: 8 cm

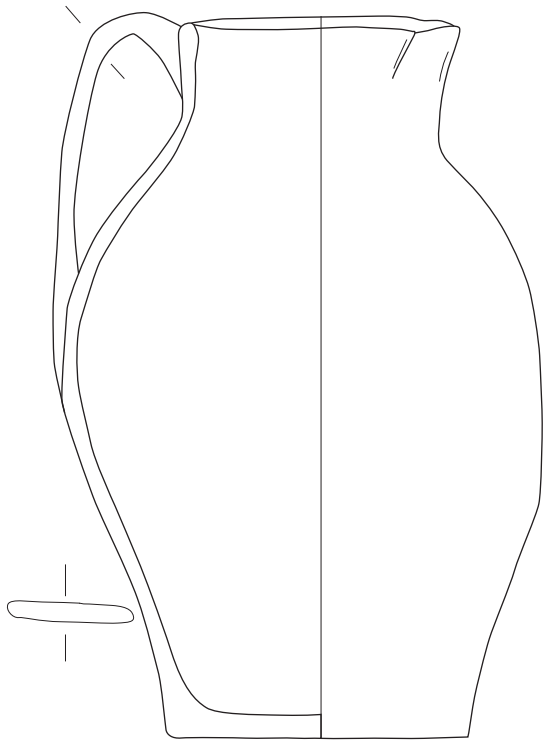

1

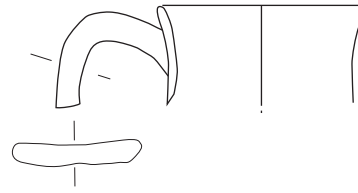

2

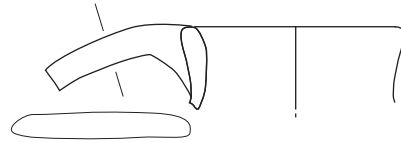

3



4

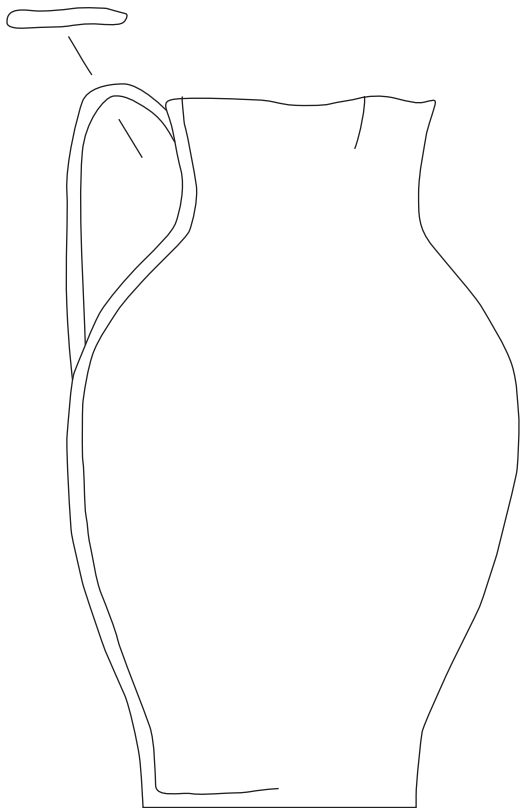

7

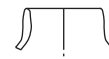

5

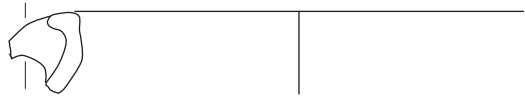
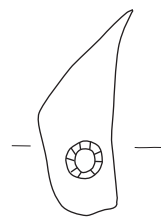

6

TAV. CR XVI



Impasto: ccud 2  
Provenienza: US 8105 NMI 1 (anno 2014)

**CR. UD. Brocca 10**

**SCHEDE INFORMATICHE: nr. 3886**

TAV. XVI dis 4  
Descrizione: Brocca con orlo squadrato e scalini defluente verso l'esterno  
Diametro orlo: 8 cm  
Impasto: ccud 5  
Provenienza: US 8100 NMI 1 (anno 2014)

**CR. UD. Brocca Pisana**

**SCHEDE INFORMATICHE: nr. 4468**

TAV. XVI dis 6  
Descrizione: Brocca con orlo sagomato e ansa a nastro con stampigliatura, di provenienza pisana  
Diametro orlo: 3 cm  
Provenienza: US 39 NMI 1  
Datazione reperto: XIII-XIV secolo

Cfr. Alberti et alii 2005, S.Michele alla Veruca p. 285, fig 1

**CR. UD. Brocca 11**

**SCHEDE INFORMATICHE: nr. 5029**

TAV. XVII dis 1  
Descrizione: Brocca trilobata con orlo indistinto arrotondato estroflesso, corpo ovoidale allungato, fondo piatto, ansa a nastro, ricomposto da 21 frammenti  
Diametro fondo: 11 cm  
Altezza: 29,3cm  
Impasto: ccud 29

Provenienza: US Pozzo 1 NMI 1

**CR. UD. Brocca 12.1**

**SCHEDE INFORMATICHE: nr. 4996**

TAV. XVII dis 2  
Descrizione: Brocca trilobata con orlo indistinto arrotondato su collo estroflesso, corpo ovoidale allungato, fondo piatto, ansa a nastro, ricomposto da 31 frammenti  
Diametro orlo: 10 cm  
Diametro fondo: 10 cm  
Altezza: 27 cm  
Impasto: ccud 4  
Provenienza: US Pozzo 1 NMI 1

**CR. UD. Brocca 12.2**

**SCHEDE INFORMATICHE: nr. 5048**

TAV. XVII dis 3  
Descrizione: Brocca trilobata con orlo indistinto arrotondato su collo estroflesso, corpo ovoidale allungato, fondo piatto, ansa a nastro, ricomposto da 68 frammenti  
Diametro fondo: 10 cm  
Altezza: 29 cm  
Impasto: ccud 5  
Provenienza: US Pozzo 1 NMI 1

**CR. UD. Brocca 12.3**

**SCHEDE INFORMATICHE: nr. 5048**

TAV. XVII dis 3  
Descrizione: Brocca trilobata con orlo indistinto arrotondato su collo estroflesso, corpo ovoidale allungato, fondo piatto, ansa a nastro, ricomposto da 18 frammenti  
Diametro fondo: 10 cm

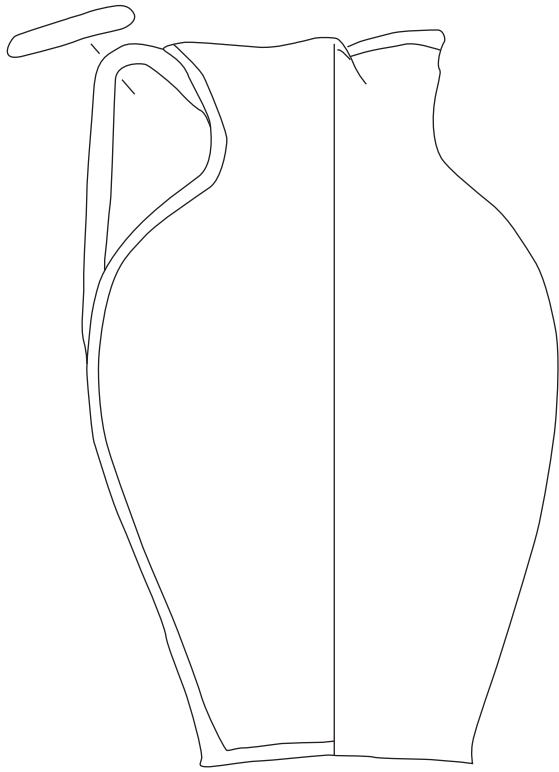

1

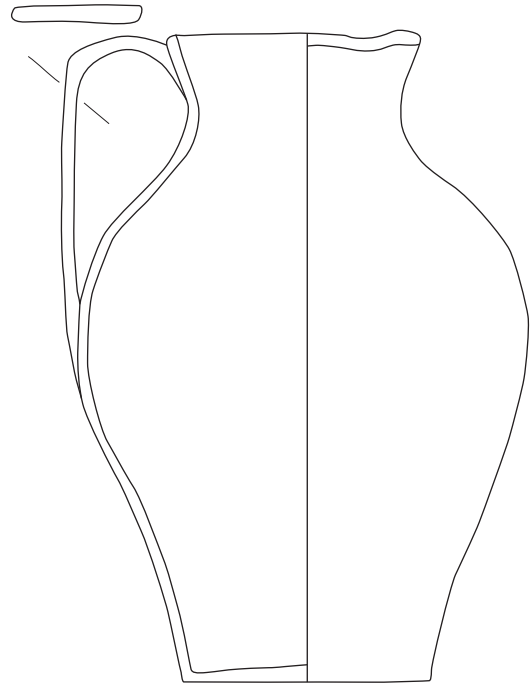

2

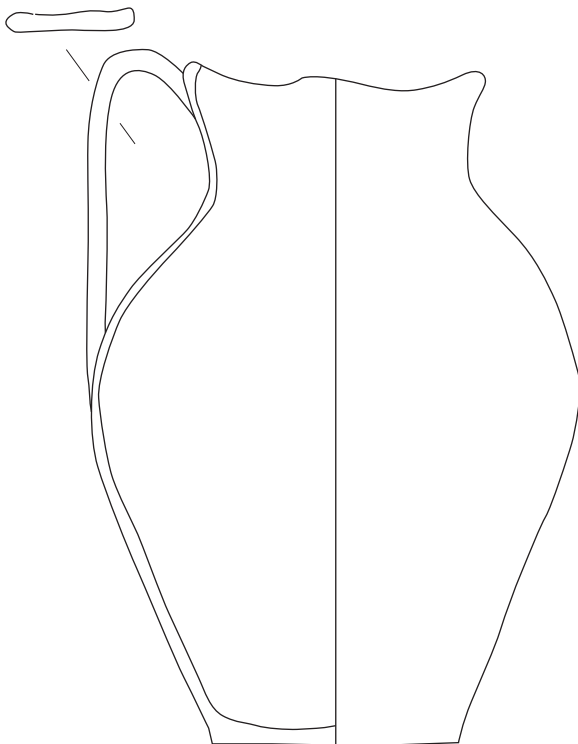

3

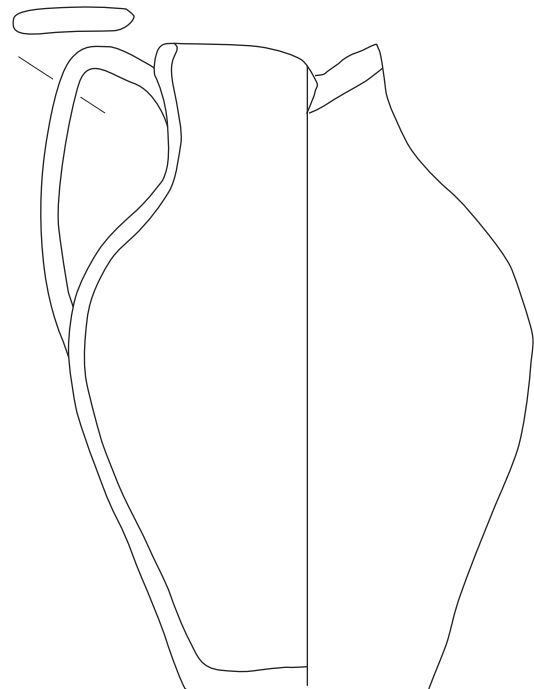

4



Altezza: 26 cm  
Impasto: ccud 1  
Provenienza: US Pozzo 1 NMI 1

**CR. UD. Brocca 13.1**

**SCHEMA INFORMATICA: nr. 5049**

TAV. XVIII dis 1

Descrizione: Brocca trilobata con orlo indistinto arrotondato su collo dritto, corpo ovoidale, fondo piatto, ansa a nastro, ricomposto da 35 frammenti

Diametro orlo: 9 cm

Diametro fondo: 10 cm

Altezza: 25,5 cm

Impasto: ccud 9

Provenienza: US Pozzo 1 NMI 1

**CR. UD. Brocca trilobata**

**SCHEMA INFORMATICA: nr. 5024**

TAV. XVIII dis 2

Descrizione: Brocca trilobata corpo ovoidale, fondo piatto, visibile attacco dell'ansa, ricomposto da 24 frammenti

Diametro fondo: 12,4 cm

Altezza: 26,4 cm

Impasto: ccud 4

Provenienza: US Pozzo 1 NMI 1

**CR. UD. Brocca Fondo**

**SCHEMA INFORMATICA: nr. 5028**

TAV. XVIII dis 3

Descrizione: Brocca corpo ovoidale allungato, fondo piatto, ricomposto da 31 frammenti

Diametro fondo: 11 cm

Altezza parziale: 24,5 cm

Impasto: ccud 4

Provenienza: US Pozzo 1 NMI 1

**CR. UD. Brocca Fondo**

**SCHEMA INFORMATICA: nr. 5052**

TAV. XVIII dis 4

Descrizione: Brocca corpo ovoidale più pronunciato nella parte alta, fondo piatto, ricomposto da 40 frammenti

Diametro fondo: 11 cm

Altezza parziale: 21,5 cm

Impasto: ccud 29

Osservazioni: concrezioni calcaree all'interno

Provenienza: US Pozzo 1 NMI 1

**CR. UD. Brocca Fondo**

**SCHEMA INFORMATICA: nr. 5051**

TAV. XIX dis 1

Descrizione: Brocca corpo ovoidale, fondo piatto, ricomposto da 56 frammenti

Diametro fondo: 11 cm

Impasto: ccud 29

Osservazioni: presenti concrezioni metalliche

Provenienza: US Pozzo 1 NMI 1

**CR. UD. Brocca Fondo**

**SCHEMA INFORMATICA: nr. 5032**

TAV. XIX dis 2

Descrizione: Brocca corpo sferoidale, fondo piatto, ricomposto da 56 frammenti

Diametro fondo: 11 cm

Altezza: 18 cm

Impasto: ccud 8

Provenienza: US Pozzo 1 NMI 1



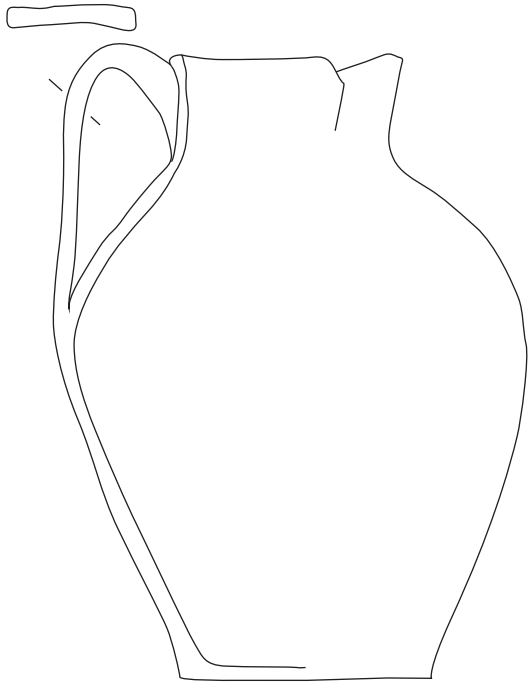

1

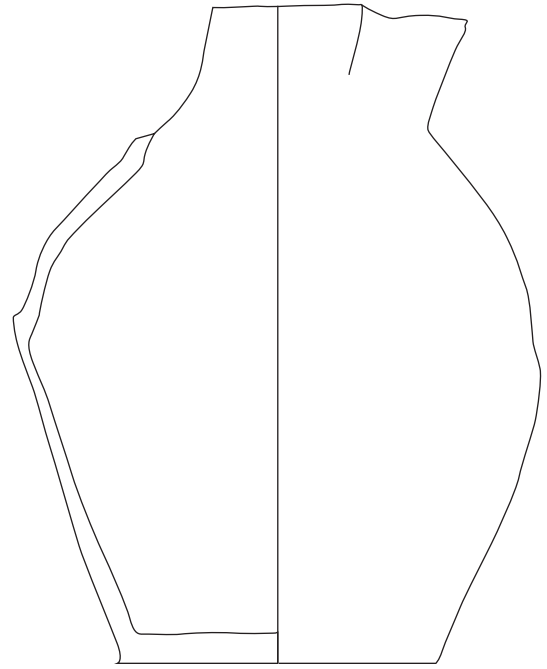

2

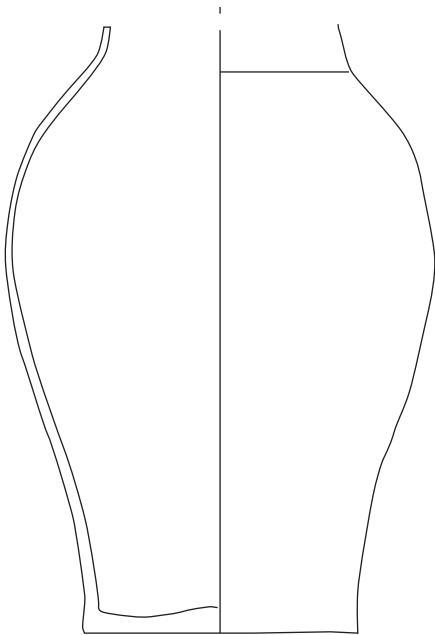

3

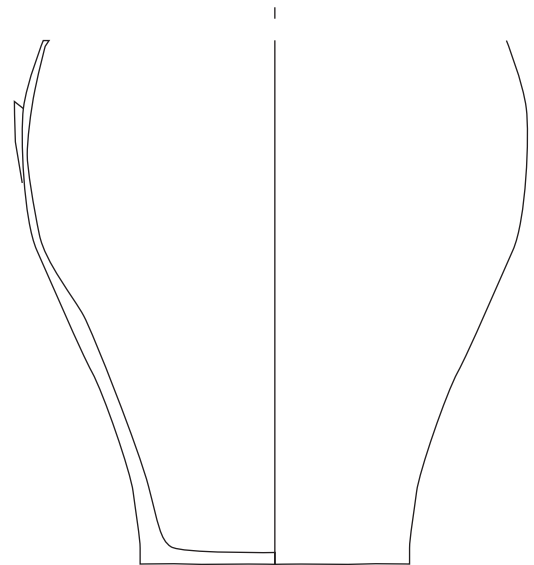

4

TAV. CR XVIII



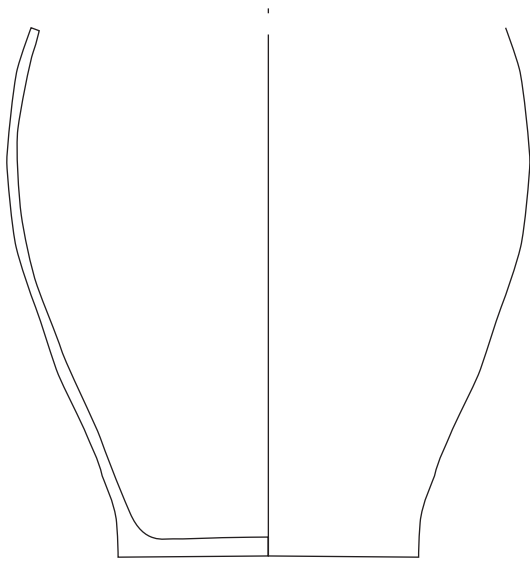

5051

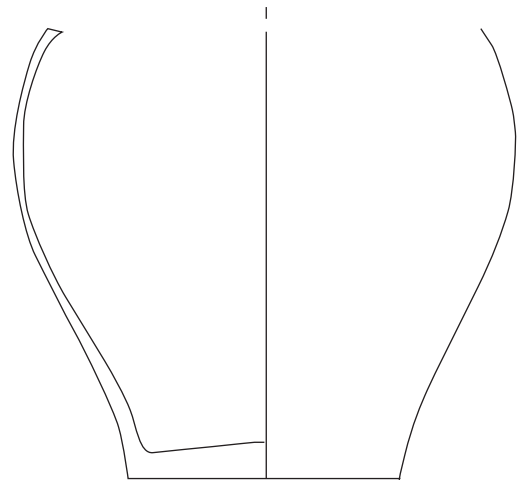

5032

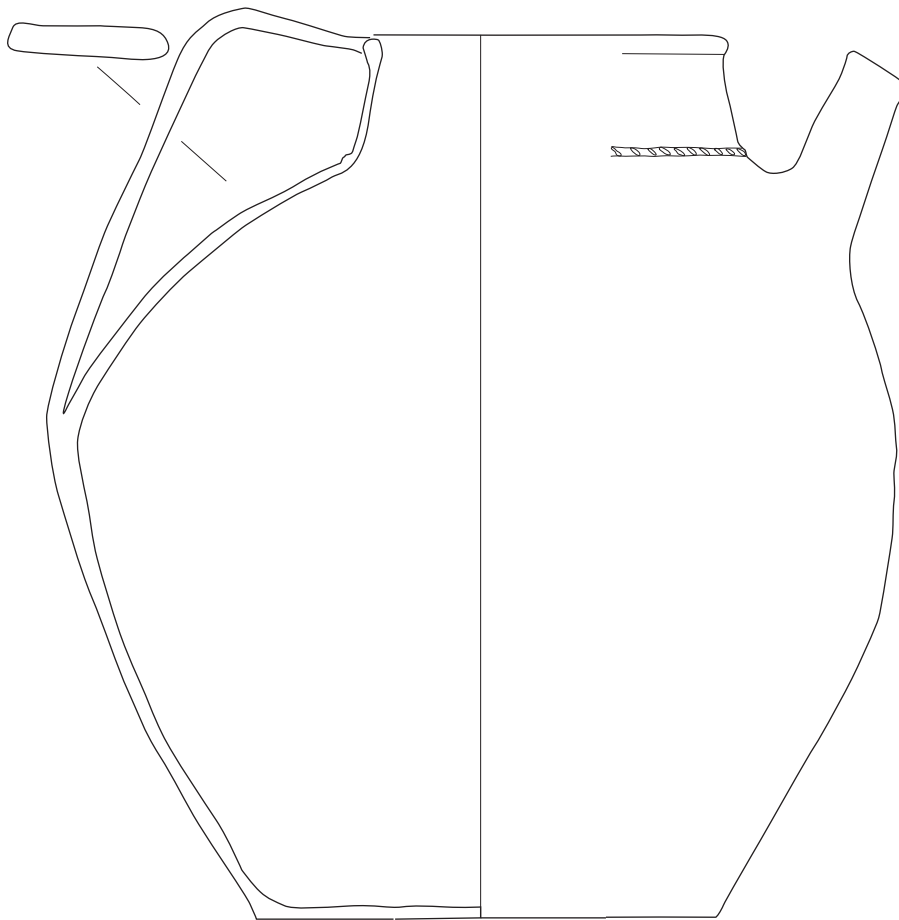

TAV. CR XIX



**CR. UD. Brocca????**

**SCHEDE INFORMATICHE: nr.**

TAV. XIX dis 3

Descrizione: Brocca corpo sferoidale, fondo piatto, ricomposto da 56 frammenti

Diametro fondo: 11 cm

Altezza: 18 cm

Impasto: ccud 8

Provenienza: US Pozzo 1 NMI 1

**SCHEDE INFORMATICHE: nr. 4101**

TAV. XX dis 2

Descrizione: Olla con orlo triangolare poggiante sul piano

Diametro orlo: 20 cm

Impasto: ccud 10

Provenienza: US 14 NMI 1

Altri individui

NMI 1 US 3001, impasto ccud 27

**MICROVASETTO**

TOTALE NMI 2

**CR. UD. Microvasetto**

**SCHEDE INFORMATICHE: nr. 4361**

TAV. XVI dis 5

Descrizione: Microvasetto con orlo dritto indistinto

Diametro orlo: 3 cm

Impasto: ccud 11

Provenienza: US 18 NMI 1

**CR. UD. Olla 2.2**

**SCHEDE INFORMATICHE: nr. 4739**

TAV. XX dis 3

Descrizione: Olla con orlo triangolare poggiante sul piano

Diametro orlo: 22 cm

Impasto: ccud 10

Provenienza: US 40 NMI 1

Altri individui

NMI 1 US 34, impasto ccud 10

**OLLE**

**CR. UD. Olla 1**

**SCHEDE INFORMATICHE: nr. 4006**

TAV. XX dis 1

Descrizione: Olla con orlo indistinto ingrossato

Diametro orlo: 15 cm

Impasto: ccud 1

Provenienza: US 5 NMI 1

NMI 1 US 2002, ccud 8

TOTALE NMI 3

**CR. UD. Olla 2.1**

**CR. UD. Olla 3**

**SCHEDE INFORMATICHE: nr. 5308**

TAV. XX dis 4

Descrizione: Olla con orlo appiattito indistinto estroflesso



1



2

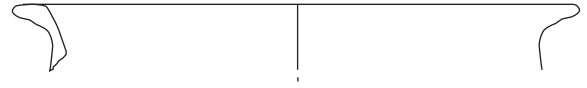

3



4



5



6



7

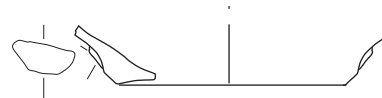

8

TAV. CR XX



Diametro orlo: 19 cm  
Impasto: ccud 30  
Provenienza: US 2080 NMI 1

dell'ansa  
Impasto: ccud 12  
Provenienza: US 14 NMI 1

**CR. UD. Olla 4**

**SCHEDA INFORMATICA: nr. 5301**

TAV. XX dis 5

Descrizione: Olla con orlo sagomato triangolare con leggera depressione

Diametro orlo: 20 cm

Impasto: ccud 30

Provenienza: US 2074 NMI 1

**CR. UD. Olla 5**

**SCHEDA INFORMATICA: nr. 5334**

TAV. XX dis 6

Descrizione: Olla di grandi dimensioni con orlo estroflesso squadrato e corpo globulare

Diametr orlo: XX

Impasto: ccud 30

Provenienza: US 2074 NMI 1

**CR. UD. Bacino**

**SCHEDA INFORMATICA: nr. 4100**

TAV. XX dis 7

Descrizione: bacino con orlo estroflesso

Diametr orlo: 28 cm

Impasto: ccud 10

Provenienza: US 14 NMI 1

**CR. UD. Tazza**

**SCHEDA INFORMATICA: nr. 4488**

TAV. XX dis 8

Descrizione: fondo di tazza, visibile attacco

## **GRAFFITA ARCAICA PADANA (GR)**

Provenienza: US 39 NMI 1

### **CIOTOLE CARENATE**

#### **CR.GR. Ciotola Carenata 1**

**SCHEMA INFORMATICA: nr. 4007**

TAV. XXI dis 1

Descrizione: Ciotola carenata con orlo squadrato, decorazione geometrica corsiva, rivestita su entrambe le superfici

Diametro orlo: 17 cm

Impasto: g 2

Provenienza: US 14 NMI 1

#### **CR.GR. Ciotola Carenata 2.1**

**SCHEMA INFORMATICA: nr. 4401**

TAV. XXI dis 2

Descrizione: Ciotola carenata con orlo squadrato defluente verso l'esterno, decorazione geometrica a reticolo a maglia larga, esternamente solo invetriata, internamente ingobbiata e invertriata

Diametro orlo: 22 cm

Impasto: g 2

Provenienza: US 39 NMI 1

#### **CR.GR. Ciotola Carenata 2.2**

**SCHEMA INFORMATICA: nr. 4404**

TAV. XXI dis 3

Descrizione: Ciotola carenata con orlo squadrato defluente verso l'esterno e rialzato lungo il bordo, decorazione geometrica a reticolo a maglia larga, esternamente solo invetriata, internamente ingobbiata e invertriata

Diametro orlo: 20 cm

Impasto: g 2

#### **CR.GR. Ciotola Carenata 2.3**

**SCHEMA INFORMATICA: nr. 4803**

TAV. XXI dis 4

Descrizione: Ciotola carenata con orlo squadrato defluente verso l'esterno e rialzato lungo il bordo, decorazione geometrica a reticolo a maglia larga, esternamente solo invetriata, internamente ingobbiata e invertriata

Diametro orlo: 20 cm

Impasto: g 2

Provenienza: US 52 NMI 1

Altri individui

NMI 1 US 14, impasto g 5

TOTALE NMI 2

#### **CR.GR. Ciotola Carenata 2.4**

**SCHEMA INFORMATICA: nr. 5077**

TAV. XXI dis 5

Descrizione: Ciotola carenata con orlo squadrato, decorazione geometrica a reticolo a maglia larga, esternamente solo invetriata, internamente ingobbiata e invertriata

Diametro orlo: 20 cm

Impasto: g 2

Provenienza: US pozzo 1 NMI 1

#### **CR.GR. Ciotola Carenata 3**

**SCHEMA INFORMATICA: nr. 4008**

TAV. XXI dis 6

Descrizione: Ciotola carenata con orlo squadrato, decorazione geometrica a reticolo a ma-

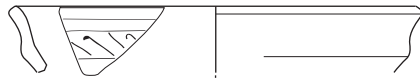

1

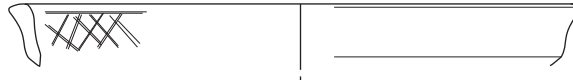

2

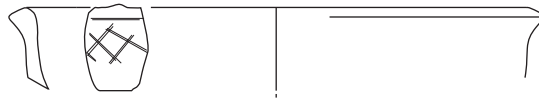

3

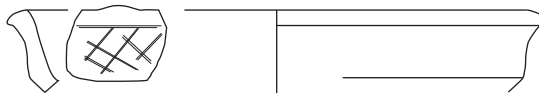

4



5



6

TAV. CR XXI



glia larga, esternamente solo invetriata, internamente ingobbiata e invertriata  
Diametro orlo: 20 cm  
Impasto: g 2  
Provenienza: US pozzo 1 NMI 1

## **CIOTOLE EMISFERICHE**

### **CR.GR. Ciotola 4.1**

#### **SCHEMA INFORMATICA: nr. 4400**

TAV. XXII dis 1  
Descrizione: Ciotola emisferica con orlo indistinto e parete sagomata, decorazione geometrica a reticolo a maglia larga, esternamente solo invetriata, internamente ingobbiata e invertriata  
Diametro orlo: 12 cm  
Impasto: g 15  
Provenienza: US 39 NMI 1

### **CR.GR. Ciotola 4.2**

#### **SCHEMA INFORMATICA: nr. 5547**

TAV. XXII dis 2  
Descrizione: Ciotola emisferica con orlo indistinto e parete sagomata, decorazione geometrica a reticolo a maglia larga, esternamente solo invetriata, internamente ingobbiata e invertriata  
Diametro orlo: 13 cm  
Impasto: g 14  
Provenienza: US 6000 NMI 1

### **CR.GR. Ciotola 5**

#### **SCHEMA INFORMATICA: nr. 4165**

TAV. XXII dis 3  
Descrizione: Ciotola emisferica con orlo arrotondato ingrossato, bordo rialzato e parete sagomata, decorazione geometrica a reticolo a maglia larga, ingobbiata e invertriata su entrambe le superfici  
Diametro orlo: 17 cm  
Impasto: g 2  
Provenienza: US 13 NMI 1

Altri individui

NMI 1 US 25, impasto g 15

TOTALE NMI 2

### **CR.GR. Ciotola 6.1**

#### **SCHEMA INFORMATICA: nr. 3933**

TAV. XXII dis 4  
Descrizione: Ciotola emisferica con orlo arrotondato ingrossato, bordo rialzato, decorazione geometrica a reticolo a maglia larga, ingobbiata e invertriata sulla superficie interna, solo invetriata esternamente  
Diametro orlo: 12 cm  
Impasto: g 4  
Provenienza: US 1613 NMI 1

Altri individui

NMI 1 US 23, impasto g 1

NMI 1 US 36, impasto g 2

TOTALE NMI 3



**CR.GR. Ciotola 6.2**

**SCHEDA INFORMATICA: nr. 4732**

TAV. XXII dis 5

Descrizione: Ciotola emisferica con orlo arrotondato ingrossato, decorazione geometrica a reticolo a maglia larga, ingobbiata e invetriata su entrambe le superfici

Diametro orlo: 12 cm

Impasto: g 1

Provenienza: US 40 NMI 1

**CR.GR. Ciotola 6.2**

**SCHEDA INFORMATICA: nr. 4732**

TAV. XXII dis 5

Descrizione: Ciotola emisferica con orlo arrotondato ingrossato, decorazione geometrica a reticolo a maglia larga, ingobbiata e invetriata su entrambe le superfici

Diametro orlo: 12 cm

Impasto: g 1

Provenienza: US 40 NMI 1

**CR.GR. Ciotola 6.3**

**SCHEDA INFORMATICA: nr. 4730**

TAV. XXII dis 6

Descrizione: Ciotola emisferica con orlo arrotondato ingrossato, decorazione geometrica a reticolo a maglia larga, ingobbiata e invetriata su entrambe le superfici

Diametro orlo: 12 cm

Impasto: g 1

Provenienza: US 40 NMI 1

**CR.GR. Ciotola 7.1**

**SCHEDA INFORMATICA: nr. 4405**

TAV. XXII dis 7

Descrizione: Ciotola emisferica con orlo indistinto dritto, decorazione geometrica a reticolo a maglia larga, ingobbiata e invetriata internamente, solo invetriata esternamente

Diametro orlo: 11 cm

Impasto: g 2

Provenienza: US 39 NMI 1

Altri individui

NMI 1 US 48, impasto g 2

TOTALE NMI 2

**CR.GR. Ciotola 7.2**

**SCHEDA INFORMATICA: nr. 3930**

TAV. XXII dis 8

Descrizione: Ciotola emisferica con orlo indistinto dritto, decorazione geometrica, ingobbiata e invetriata internamente, solo invetriata esternamente

Diametro orlo: 11 cm

Impasto: g 8

Provenienza: US 1613 NMI 1

Altri individui

NMI 1 US 40, impasto g 1

NMI 1 US 2001, impasto g 1

NMI 1 US 2002, impasto g 6

TOTALE NMI 4

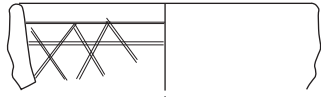

1

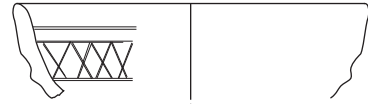

2



3

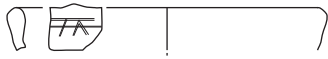

4



5

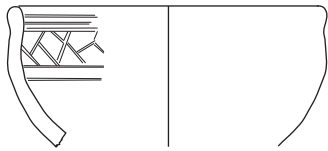

6

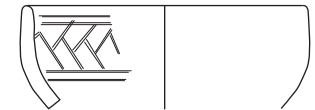

7

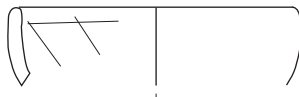

8

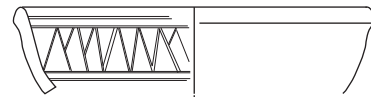

9

TAV. CR XXII



**CR.GR. Ciotola 8****SCHEMA INFORMATICA: nr. 4545**

TAV. XXII dis 9

Descrizione: Ciotola emisferica con orlato defluente verso l'esterno, decorazione geometrica, ingobbiata e invetriata internamente, solo invetriata esternamente

Diametro orlo: 14 cm

Impasto: g 1

Provenienza: US 25 NMI 1

Altri individui

NMI 1 US 40, impasto g 5

TOTALE NMI 2

**CR.GR. Ciotola 9****SCHEMA INFORMATICA: nr. 4013**

TAV. XXIII dis 1a

Descrizione: Ciotola con orlo indistinto e parete dritta,, decorazione geometrica, ingobbiata e invetriata su entrambe le superfici,

Diametro orlo: 12 cm

Impasto: g 5

Osservazioni: visibili segni del distanziatore sull'orlo

Provenienza: US 14 NMI 1

Altri individui

NMI1 US 39, impasto g1, decorazione floreale dis.1b

TOTALE NMI 2

**CR.GR. Ciotola 10****SCHEMA INFORMATICA: nr. 5109**

TAV. XXIII dis 2

Descrizione: Ciotola con orlo arrotondato e vasca emisferica bassa, decorazione con fiore polilobato, ingobbiata e invetriata sulla superficie interna, solo invetriata su quella esterna

Diametro orlo: 16 cm

Impasto: g 2

Provenienza: US Pozzo 3 NMI 1

Altri individui

NMI 1 US 2074, impasto g 2

NMI 1 US 2132 ,impasto g 2

TOTALE NMI 3

**CR.GR. Ciotola 11****SCHEMA INFORMATICA: nr. 4895**

TAV. XXIII dis 3

Descrizione: Ciotola con orlo sagomato e vasca emisferica , decorazione floreale stilizzata, ingobbiata e invetriata sulla superficie interna, solo invetriata su quella esterna

Diametro orlo: 16 cm

Impasto: g 6

Provenienza: US 2011 NMI 1

**CATINI****CR.GR. Catino 1****SCHEMA INFORMATICA: nr. 4167**



1a



1b



2

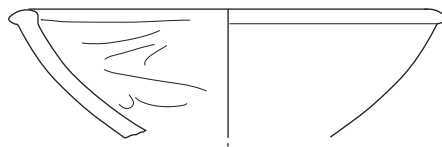

3



4

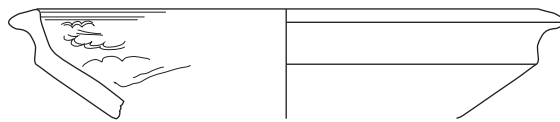

5

TAV. CR XXIII



TAV. XXIII dis 4

Descrizione: Catino con orlo sagomato defluente verso l'interno e carena alta, decorazione geometrica, ingobbiato e invetriato internamente, solo invetriato esternamente

Diametro orlo: 21 cm

Impasto: g 2

Provenienza: US 13 NMI 1

### **CR.GR. Catino 2**

**SCHEDE INFORMATICHE: nr. 4942**

TAV. XXIII dis 5

Descrizione: Catino con orlo sagomato ingrossato e carena alta, decorazione con elementi floreali polilobati, ingobbiato e invetriato internamente, solo invetriato esternamente

Diametro orlo: 20 cm

Impasto: g 15

Provenienza: US 3001 NMI 1

Datazione reperto: metà XV secolo

## **SCODELLE**

### **CR.GR. Scodella 1.1**

**SCHEDE INFORMATICHE: nr. 4893**

TAV. XXIV dis 1

Descrizione: Scodella con tesa larga e corpo troncoconico, con ansa complanare, decorazione geometrica, foro passante sulla tesa, ingobbiata e invetriata internamente, solo invetriata esternamente

Diametro orlo: 30 cm

Impasto: g 2

Provenienza: US 2002 NMI 1

### **CR.GR. Scodella 1.2**

**SCHEDE INFORMATICHE: nr. 4894**

TAV. XXIV dis 2

Descrizione: Scodella con tesa larga e corpo troncoconico, decorazione geometrica, foro passante sulla tesa, ingobbiata e invetriata internamente, solo invetriata esternamente

Diametro orlo: 26 cm

Impasto: g 2

Provenienza: US 2002 NMI 1

Datazione reperto: metà XIV secolo

### **CR.GR. Scodella 2**

**SCHEDE INFORMATICHE: nr. 4594**

TAV. XXIV dis 3

Descrizione: Scodella con tesa larga decorato con motivo a onde, ingobbiata e invetriata internamente, solo invetriata esternamente

Diametro orlo: 30 cm

Impasto: g 1

Provenienza: US 48 NMI 1

### **CR.GR. Scodella 3**

**SCHEDE INFORMATICHE: nr. 5250**

TAV. XXIV dis 4

Descrizione: Scodella di piccole dimensioni con tesa larga e orlo ingrossato, decorato con motivo a graticcio, ingobbiata e invetriata internamente, solo invetriata esternamente

Diametro orlo: 22 cm

Impasto: g 1

Provenienza: US 2073 NMI 1

### **CR.GR. Scodella 4**

**SCHEDE INFORMATICHE: nr. 3929**

TAV. XXIV dis 5

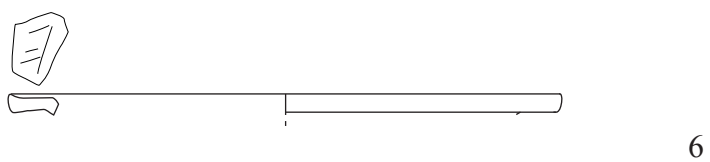
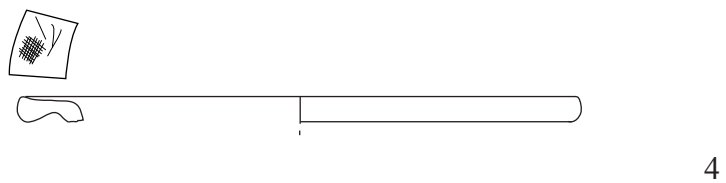
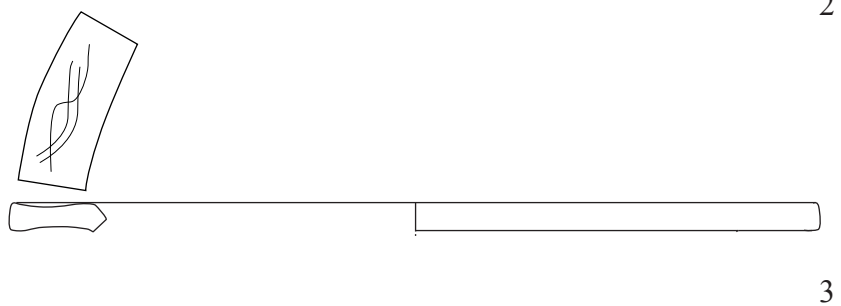
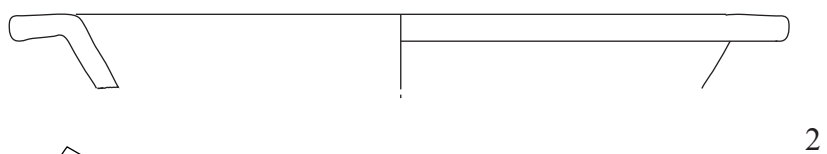
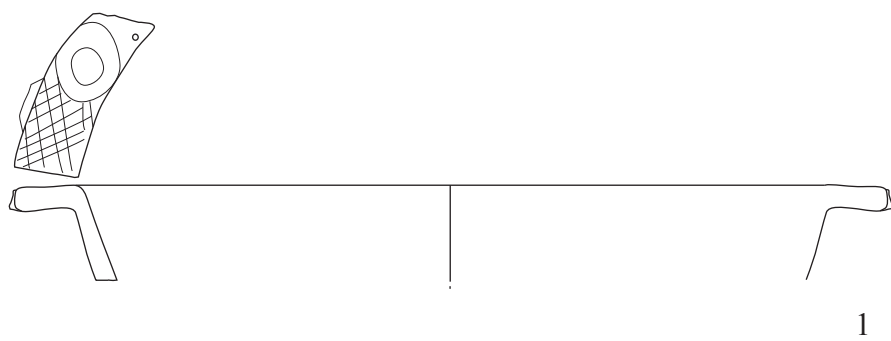

TAV. CR XXIV



Descrizione: Tesa presumibilmente di scodella decorata con motivo a foglie polilobate, ingobbiata e invetriata internamente, solo invetriata esternamente

Diametro orlo: 26 cm

Impasto: g 1

Provenienza: US 1613 NMI 1

Cfr con MOTIVO ST 11 b di flora fiorini, archetti correnti obliqui campiti da barretta obliqua

Altri individui

NMI 1 US 2073, impasto g1. decorazione geometrica

NMI 1 US 2082, impasto g1, decorazione geometrica

TOTALE NMI 3

#### **CR.GR. Scodella 4**

**SCHEMA INFORMATICA: nr. 3929**

TAV. XXIV dis 5

Descrizione: Tesa presumibilmente di scodella decorata con motivo geometrico, ingobbiata e invetriata internamente, solo invetriata esternamente

Diametro orlo: 22 cm

Impasto: g 1

Provenienza: US 14 NMI 1

Altri individui

NMI 1 US 24, impasto g2. decorazione geometrica

TOTALE NMI 2

#### **PIATTI**

##### **CR.GR. Piatto 1**

**SCHEMA INFORMATICA: nr. 3926**

TAV. XXV dis 1

Descrizione: Piatto con tesa sagomata e vasca profonda, con decorazione incisa geometrica in giallo e verde, ingobbiata e invetriata internamente, solo invetriata esternamente

Diametro orlo: 16 cm

Impasto: g 2

Provenienza: US 1613 NMI 1

##### **CR.GR. Piatto 2**

**SCHEMA INFORMATICA: nr. 4591**

TAV. XXV dis 2

Descrizione: Piatto con tesa sagomata e vasca profonda, con decorazione incisa geometrica in giallo e verde, ingobbiata e invetriata internamente

Diametro orlo: 26 cm

Impasto: g 1

Provenienza: US 48 NMI 1

##### **CR.GR. Piatto 3**

**SCHEMA INFORMATICA: nr. 4804**

TAV. XXV dis 3

Descrizione: Piatto di piccole dimensioni con tesa indistinta, con decorazione incisa geometrico floreale in giallo e verde, ingobbiata e invetriata internamente, invetriata esterna-

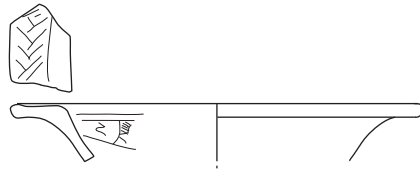

1

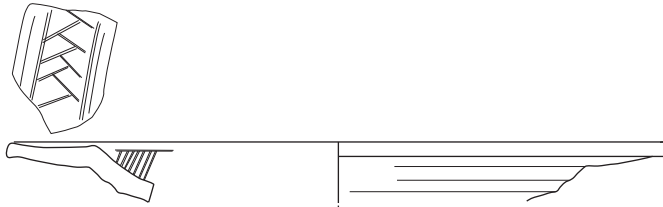

2



3



4



5

TAV. CR XXV





mente

Diametro orlo: 20 cm

Impasto: g 2

Provenienza: US 52 NMI 1

#### **CR.GR. Piatto 4**

**SCHEDE INFORMATICHE: nr. 4164**

TAV. XXV dis 4

Descrizione: Piatto di piccole dimensioni con tesa indistinta, con decorazione incisa a motivo piumato con andamento orizzontale, ingobbiata e invetriata su entrambe le superfici

Diametro orlo: 18 cm

Impasto: g 2

Provenienza: US 13 NMI 1

#### **CR.GR. Piatto 5**

**SCHEDE INFORMATICHE: nr. 4012**

TAV. XXV dis 5

Descrizione: Piatto di piccole dimensioni con tesa indistinta, con decorazione incisa a motivo geometrico indefinito, ingobbiata e invetriata su entrambe le superfici

Diametro orlo: 18 cm

Impasto: g 7

Provenienza: US 14 NMI 1

#### **FORME APERTE**

##### **CR.GR. Tesa 1**

**SCHEDE INFORMATICHE: nr. 4012**

TAV. XXVI dis 1

Descrizione: Tesa di forma aperta, forse un piatto, con decorazione incisa a motivo geometrico, ingobbiata e invetriata sulla superficie

interna, solo invetriata sulla superficie esterna

Diametro orlo: 20 cm

Impasto: g 2

Provenienza: US 25 NMI 1

##### **CR.GR. Tesa 2.1**

**SCHEDE INFORMATICHE: nr. 4012**

TAV. XXVI dis 2

Descrizione: Tesa squadrata di forma aperta, forse un piatto, con decorazione incisa a motivo geometrico gialla, ingobbiata e invetriata sulla superficie interna, solo invetriata sulla superficie esterna

Diametro orlo: 22 cm

Impasto: g 1

Provenienza: US 5 NMI 1

Altri individui

NMI 1 US 39, impasto g1 in giallo e verde

TOTALE NMI 2

##### **CR.GR. Tesa 2.2**

**SCHEDE INFORMATICHE: nr. 4011**

TAV. XXVI dis 3

Descrizione: Tesa squadrata di forma aperta, forse un piatto di piccole dimensioni, con decorazione incisa a motivo geometrico, ingobbiata e invetriata su entrambe le superfici

Diametro orlo: 14 cm

Impasto: g 1

Provenienza: US 14 NMI 1

##### **CR.GR. Tesa 3**

**SCHEDA INFORMATICA: nr. 3927**

TAV. XXVI dis 4

Descrizione: Tesa indisitnta di forma aperta, forse un piatto di piccole dimensioni, con decorazione incisa a motivo geometrico, ingobbiata e invetriata sulla superficie interna, solo invetriata su quella esterna

Diametro orlo: 14 cm

Impasto: g 3

Provenienza: US 1613 NMI 1

**CR.GR. Tesa 4**

**SCHEDA INFORMATICA: nr. 4166**

TAV. XXVI dis 5

Descrizione: Tesa indisitnta di forma aperta, forse un piatto di piccole dimensioni, con decorazione incisa a motivo geometrico, ingobbiata e invetriata sulla superficie interna

Diametro orlo: 18 cm

Impasto: g 14

Provenienza: US 13 NMI 1

Altri individui

NMI 1 US 9, impasto g 14

TOTALE NMI 2

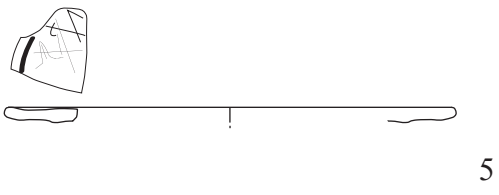
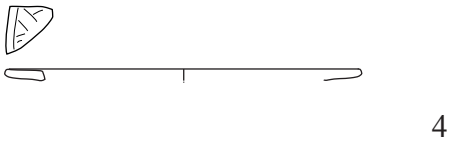
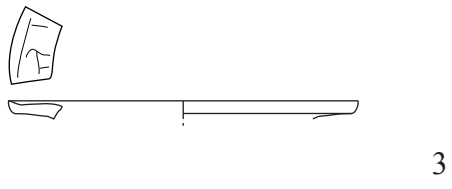
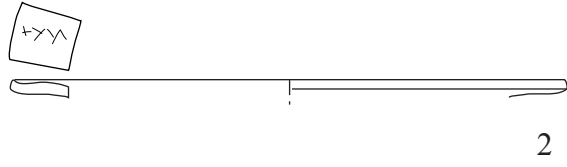
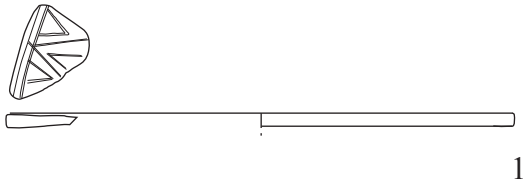

**INGOBBIATA E DIPINTA SOTTO VETRINA (DSV)**

Impasto: g 2  
Provenienza: US 7000 NMI 1

**SCODELLE**

**CR.DSV. Scodella 1.1**

**SCHEMA INFORMATICA: nr. 4162**

TAV. XXVII dis 1

Descrizione: Scodella ingobbiata e dipinta in giallo e verde sotto vetrina, con tesa corta ingrossata discendente verso l'interno, corpo troncoconico, rivestita solo internamente

Diametro orlo: 32 cm

Impasto: inv pol 3 bis

Provenienza: US 13 NMI 1

**CR.DSV. Scodella 1.2**

**SCHEMA INFORMATICA: nr. 5079**

TAV. XXVII dis 2

Descrizione: Scodella ingobbiata e dipinta in giallo e verde sotto vetrina, con tesa corta ingrossata discendente verso l'interno, corpo troncoconico e fondo piatto, rivestita solo internamente

Diametro orlo: 26 cm

Diametro fondo: 10 cm

Impasto: g 16

Provenienza: US Pozzo 1 NMI 1

**CR.DSV. Scodella 2.1**

**SCHEMA INFORMATICA: nr. 5569**

TAV. XXVII dis 3

Descrizione: Scodella ingobbiata e dipinta in giallo e verde sotto vetrina, con tesa discendente verso l'interno, corpo troncoconico, rivestita solo internamente

Diametro orlo: 30 cm

**CR.DSV. Scodella 2.2**

**SCHEMA INFORMATICA: nr. 4161**

TAV. XXVII dis 4

Descrizione: Scodella ingobbiata e dipinta in giallo e verde sotto vetrina, con tesa discendente verso l'interno, corpo troncoconico, rivestita solo internamente

Diametro orlo: 30 cm

Impasto: inv pol 3 bis

Provenienza: US 13 NMI 1

Altri individui

NMI 1 US 18, impasto g1

TOTALE NMI 2

**CR.DSV. Scodella 3.1**

**SCHEMA INFORMATICA: nr. 4722**

TAV. XXVII dis 5

Descrizione: Scodella ingobbiata e dipinta in giallo e verde sotto vetrina, con tesa discendente verso l'interno, corpo troncoconico, esternamente è invetriata

Impasto: g 1

Diametro orlo: 34 cm

Provenienza: US 40 NMI 1

Altri individui

NMI 1 US 34, impasto g 1

NMI 1 US 14, impasto g 1

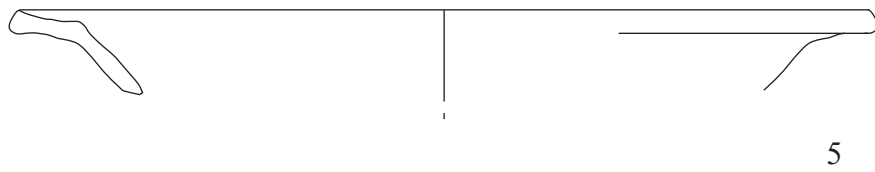
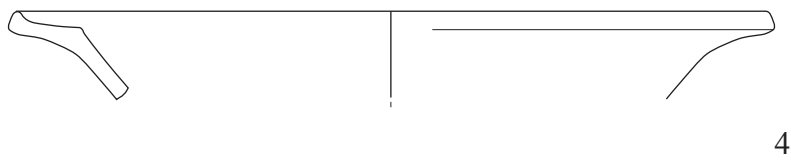
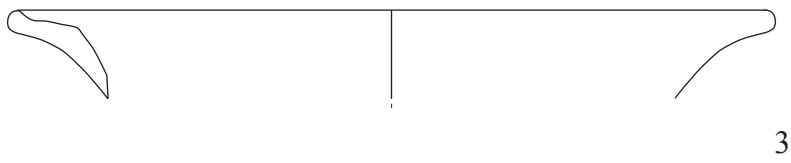
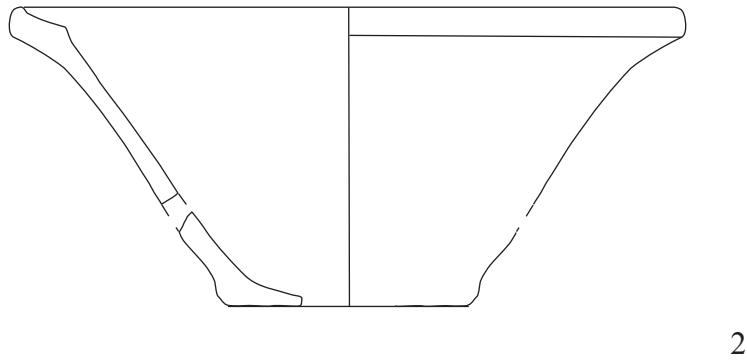
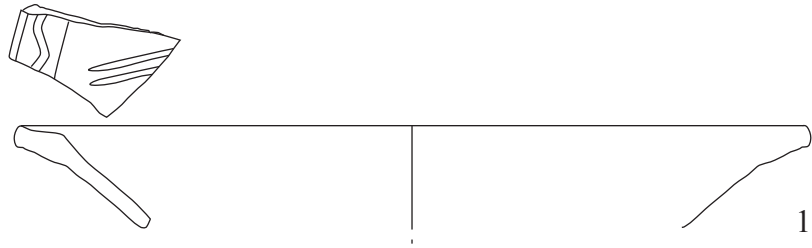

NMI 1 US Pozzo 1, impasto g 11

TOTALE NMI 4

**CR.DSV. Scodella 3.2**

**SCHEMA INFORMATICA: nr. 4723**

TAV. XXVIII dis 1

Descrizione: Scodella ingobbiata e dipinta in giallo e verde sotto vetrina, con tesa discendente verso l'interno, corpo troncoconico, esternamente è invetriata

Impasto: g 2

Diametro orlo: 24 cm

Provenienza: US 40 NMI 1

**CR.DSV. Scodella 3.3**

**SCHEMA INFORMATICA: nr. 3935**

TAV. XXVIII dis 2

Descrizione: Scodella ingobbiata e dipinta in giallo e verde sotto vetrina, con tesa discendente verso l'interno, corpo troncoconico, rivestita solo internamente

Impasto: g 1

Diametro orlo: 20 cm

Provenienza: US 1613 NMI 1

Altri individui

NMI 1 US 18, impasto g1 diametro 24, invetriata esternamente

NMI 1 US 34, impasto g1, invetriata esternamente

NMI 1 US 43, impasto g1

NMI 1 US 48, impasto g1, invetriata esternamente

NMI 1 US 52, impasto g 1

TOTALE NMI 6

**CR.DSV. Scodella 3.4**

**SCHEMA INFORMATICA: nr. 4771**

TAV. XXVIII dis 3

Descrizione: Scodella ingobbiata e dipinta in giallo e verde sotto vetrina, con tesa discendente verso l'interno, corpo troncoconico e fondo piatto, rivestita solo internamente

Impasto: g 2

Diametro orlo: 22 cm

Provenienza: US 37 NMI 1

**CR.DSV. Scodella 4.1**

**SCHEMA INFORMATICA: nr. 4082**

TAV. XXVIII dis 4

Descrizione: Scodella ingobbiata e dipinta in giallo e verde sotto vetrina, con tesa discendente verso l'interno, orlo ad arpione ingrossato

Impasto: g 9 similis

Diametro orlo: 26 cm

Provenienza: US 14 NMI 1

**CR.DSV. Scodella 4.2**

**SCHEMA INFORMATICA: nr. 4566**

TAV. XXVIII dis 5

Descrizione: Scodella ingobbiata e dipinta in giallo e verde sotto vetrina, con tesa discendente verso l'interno, orlo ad arpione in-

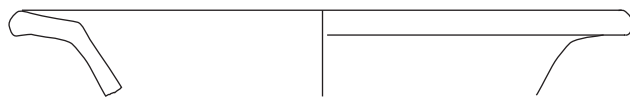

1

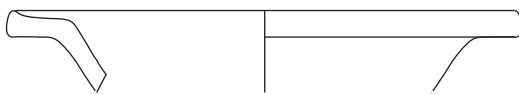

2



3



4

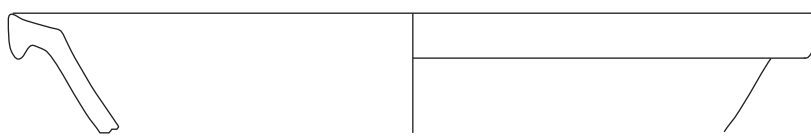

5

TAV. CR XXVIII



grossato e vasca emisferica  
Impasto: g 11 similis  
Diametro orlo: 32 cm  
Provenienza: US 25 NMI 1

**CR.DSV. Scodella 5.1**

**SCHEDE INFORMATICHE: nr. 4346**

TAV. XXIX dis 1

Descrizione: Scodella ingobbiata e dipinta in giallo e verde sotto vetrina, con tesa con orlo squadrato ingrossato, presumibilmente con vasca troncoconica, rivestita solo internamente

Impasto: g 2

Diametro orlo: 18 cm

Provenienza: US 25 NMI 1

**CR.DSV. Scodella 5.2**

**SCHEDE INFORMATICHE: nr. 4088**

TAV. XXIX dis 2

Descrizione: Scodella ingobbiata e dipinta in giallo e verde sotto vetrina, con tesa con orlo squadrato, presumibilmente con vasca troncoconica, rivestita solo internamente

Impasto: g 11

Diametro orlo: 30 cm

Provenienza: US 14 NMI 1

**CR.DSV. Scodella 6.1**

**SCHEDE INFORMATICHE: nr. 4087**

TAV. XXIX dis 3

Descrizione: Scodella ingobbiata e dipinta in giallo e verde sotto vetrina, con tesa con orlo dagli angoli smussati, presumibilmente con vasca troncoconica, rivestita solo internamente

mente

Impasto: g 2

Diametro orlo: 28 cm

Provenienza: US 14 NMI 1

Altri individui

NMI 1 US 15, impasto g 9

NMI 1 US 18, impasto g 1

TOTALE NMI 3

**CR.DSV. Scodella 6.2**

**SCHEDE INFORMATICHE: nr. 4081**

TAV. XXIX dis 4

Descrizione: Scodella ingobbiata e dipinta in giallo e verde sotto vetrina, con tesa con orlo dagli angoli smussati, presumibilmente con vasca troncoconica e fondo piatto, rivestita solo internamente

Impasto: vv 8 ferroso

Diametro orlo: 26 cm

Altezza: 6,5 cm

Osservazioni: sulla superficie interna sono visibili i segni del distanziatore

Provenienza: US 14 NMI 1

**CR.DSV. Scodella 7.1**

**SCHEDE INFORMATICHE: nr. 4083**

TAV. XXIX dis 5

Descrizione: Scodella ingobbiata e dipinta in giallo e verde sotto vetrina, con tesa con orlo dagli angoli smussati, presumibilmente con vasca emisferica, rivestita solo internamente

Impasto: m5 similis



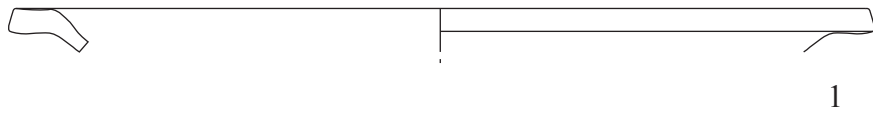

1

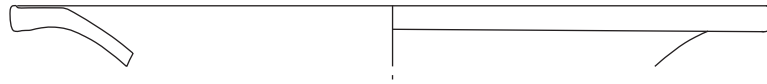

2



3

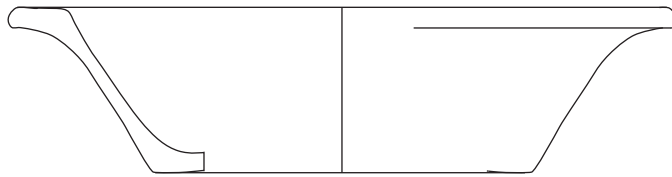

4



5

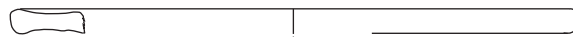

6

TAV. CR XXIX



Diametro orlo: 30 cm  
Provenienza: US 14 NMI 1

Altri individui

NMI 1 US 39, impasto g 2  
diametro orlo 28 cm e invetriata esternamente

TOTALE NMI 2

**CR.DSV. Scodella 7.2**  
**SCHEMA INFORMATICA: nr. 4083**

TAV. XXIX dis 6  
Descrizione: Scodella ingobbiata e dipinta in giallo e verde sotto vetrina, con tesa con orlo dagli angoli smussati, invetriata esternamente  
Impasto: g 6  
Diametro orlo: 22 cm  
Provenienza: US 40 NMI 1

**CR.DSV. Scodella 7.3**  
**SCHEMA INFORMATICA: nr. 4396**

TAV. XXX dis 1  
Descrizione: Scodella ingobbiata e dipinta in giallo e verde sotto vetrina, con tesa con orlo squadrato, con vasca emisferica, invetriata esternamente  
Impasto: g 1  
Diametro orlo: 28 cm  
Provenienza: US 39 NMI 1

Altri individui

NMI 1 US Pozzo 1, impasto g 16

TOTALE NMI 2

**CR.DSV. Scodella 8**  
**SCHEMA INFORMATICA: nr. 4085**

TAV. XXX dis 2  
Descrizione: Scodella ingobbiata e dipinta in giallo e verde sotto vetrina, con tesa sagomata, con vasca emisferica  
Impasto: m 8 similis  
Diametro orlo: 24 cm  
Provenienza: US 14 NMI 1

**CIOTOLE**

**CR.DSV. Ciotola 1.1**  
**SCHEMA INFORMATICA: nr. 4077**

TAV. XXX dis 3  
Descrizione: Ciotola con orlo indistinto, calotta emisferica e piede lievemente incavato, invetriata esternamente  
Impasto: inv pol 6  
Diametro orlo: 14 cm  
Provenienza: US 14 NMI 1

Altri individui

NMI 1 US 1613 impasto g 1  
diametro orlo 12 cm

NMI 1 US 34 impasto g 2

NMI 1 US 39 impasto g 2  
esternamente è sia invetriata che ingobbiata

TOTALE NMI 4

**CR.DSV. Ciotola 1.2**

**SCHEDA INFORMATICA: nr. 5099**

TAV. XXX dis 4

Descrizione: Ciotola con orlo indistinto, calotta emisferica invetriata esternamente

Diametro orlo: 15 cm

Provenienza: US cisterna NMI 1

Altri individui

NMI 1 US 23 impasto g2

NMI 1 US 39 impasto g2

TOTALE NMI 3

**CR.DSV. Ciotola 1.3**

**SCHEDA INFORMATICA: nr. 5567**

TAV. XXX dis 5

Descrizione: Ciotola con orlo indistinto, calotta emisferica, invetriata esternamente

Diametro orlo: 12 cm

Impasto: g 15

Provenienza: US 7000 NMI 1

**CR.DSV. Ciotola 2**

**SCHEDA INFORMATICA: nr. 3931**

TAV. XXX dis 8

Descrizione: Ciotola con orlo indistinto lievemente ingrossato, invetriata esternamente

Diametro orlo: 10 cm

Impasto: g 1

Provenienza: US 1613 NMI 1

**CR.DSV. Ciotola 1.4**

**SCHEDA INFORMATICA: nr. 4078**

TAV. XXX dis 6

Descrizione: Ciotola con orlo indistinto, calotta emisferica, piede lievemente incavato invetriata esternamente

Diametro orlo: 10 cm

Provenienza: US 14 NMI 1

Altri individui

NMI 1 US 14 impasto inv pol 6  
diametro orlo 14 cm

NMI 1 US 34 impasto g2

NMI 1 US 39 impasto g2

TOTALE NMI 4

**CR.DSV. Ciotola 1.5**

**SCHEDA INFORMATICA: nr. 4160**

TAV. XXX dis 7

Descrizione: Ciotola con orlo indistinto, calotta emisferica

Diametro orlo: 10 cm

Impasto: g 2 similis

Osservazioni: segni di contatto in cottura con altro individuo lungo l'orlo del frammento

Provenienza: US 13 NMI 1

**CR.DSV. Ciotola 3**

**SCHEDA INFORMATICA: nr. 4159**

TAV. XXXI dis 1

Descrizione: Ciotola con orlo indistinto con parete lievemente estroflessa

Diametro orlo: 14 cm

Impasto: inv pol 6

Provenienza: US 13 NMI 1

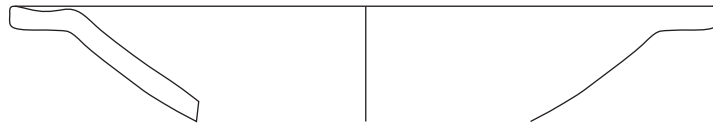

1



2

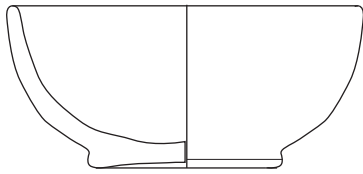

3



4



5

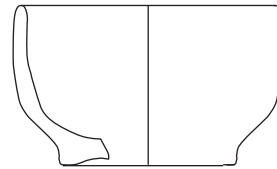

6

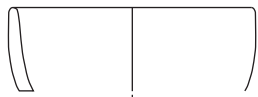

7



8

TAV. CR XXX



Altri individui

Impasto: g 9

Provenienza: US 14 NMI 1

NMI 1 US Pozzo 2, impasto g2  
priva di decorazione dipinta

TOTALE NMI 2

**CR.DSV. Ciotola 4**

**SCHEDA INFORMATICA: nr. 5455**

TAV. XXXI dis 2

Descrizione: Ciotola con orlo indistinto leggermente ingrossato, con parete lievemente estroflessa, ingobbiata e invetriata su entrambe le superfici, decorata solo in verde

Diametro orlo: 16 cm

Impasto: m 2 similis

Osservazioni: segno di riparazione metallica

Provenienza: US 2132 NMI 1

**CR.DSV. Ciotola 5**

**SCHEDA INFORMATICA: nr. 4080**

TAV. XXXI dis 3

Descrizione: Ciotola con orlo indistinto e parete sagomata esternamente

Diametro orlo: 12 cm

Impasto: m 7 similis

Provenienza: US 14 NMI 1

**CR.DSV. Ciotola 6**

**SCHEDA INFORMATICA: nr. 4092**

TAV. XXXI dis 4

Descrizione: Ciotola con orlo indistinto e parete sagomata NON DIPINTA ingobbiata e invetriata su entrambe le superfici

Diametro orlo: 10 cm



1

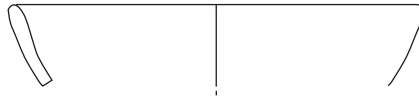

2



3

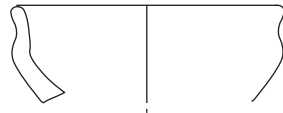

4

TAV. CR XXXI



**CERAMICA SMALTATA RINASCIMENTALE (SMR)**

**STILE SEVERO  
FAMIGLIA GOTICO FLOREALE  
DECORAZIONE CONVENTUALE**

**Tutti gli esemplari appartenenti a questo gruppo, ove non diversamente specificato, si intendono smaltati su entrambe le superfici e decorati con motivo a ovalini in giallo antimonio o blu cobalto alternati a puntini in blu cobalto entro doppia linea concentrica sottile in blu. A carattere esemplificativo sono stati eseguiti i disegni 1 TAV XXIX e 1 e 2 TAV XXX. Nelle schede verranno specificati solo i colori utilizzati e qualora necessario altri elementi decorativi distintivi.**

**CR.SMR.CONV. Ciotola 1.1  
SCHEDE INFORMATICHE: nr. 4144**

TAV. XXXII dis 1  
Descrizione: Ciotola con orlo indistinto, calotta emisferica e pareti lievemente defluenti verso l'esterno  
Colori: giallo e blu  
Range Diametro orlo: 14-15 cm  
Impasto: m 1  
Provenienza: US 13 NMI 1

Altri individui

NMI 1 US 13  
impasto m 1, blu e arancio

NMI 1 US 23  
impasto m 2, blu e arancio

TOTALE NMI 3

**CR.SMR. Ciotola 1.2  
SCHEDE INFORMATICHE: nr. 5057**

TAV. XXXII dis 2  
Descrizione: Ciotola con orlo indistinto, calotta emisferica e pareti lievemente defluenti verso l'esterno  
Colori: giallo e blu  
Diametro orlo: 15 cm  
Impasto: m 7  
Provenienza: US Pozzo 1 NMI 1

**CR.SMR. Ciotola 2.1  
SCHEDE INFORMATICHE: nr. 4039**

TAV. XXXII dis 3  
Descrizione: Ciotola con orlo indistinto leggermente assottigliato, calotta emisferica  
Colori: giallo e blu  
Diametro orlo: 12 cm  
Impasto: m 1  
Provenienza: US 14 NMI 1

NMI 1 US 23  
impasto m 2, blu e arancio

TOTALE NMI 3

**CR.SMR. Ciotola 2.2  
SCHEDE INFORMATICHE: nr. 5565**

TAV. XXXII dis 4  
Descrizione: Ciotola con orlo indistinto leggermente assottigliato, calotta emisferica  
Colori: giallo e blu  
Diametro orlo: 12 cm

Impasto: m 2

Provenienza: US 7000 NMI 1

**CR.SMR. Ciotola 2.3**

**SCHEDE INFORMATICHE: nr. 4038**

TAV. XXXII dis 5

Descrizione: Ciotola con orlo indistinto leggermente assottigliato, calotta emisferica

Colori: giallo e blu

Diametro orlo: 12 cm

Impasto: m 1 e m 2

Provenienza: US 14 NMI 5

Altri individui

NMI 1 US 7

impasto m 1

diametro orlo 15

blu e arancio

NMI 2 US 13

impasti m 2 e m 5

blu e arancio

NMI 1 US 13

impasto m17

blu

NMI 1 US Pozzo 1

impasto m 12

blu

NMI 1 US 34

impasto m 1

blu

TOTALE NMI 11

**CR.SMR. Ciotola 2.4**

**SCHEDE INFORMATICHE: nr. 3984**

TAV. XXXII dis 6

Descrizione: Ciotola con orlo indistinto leggermente assottigliato, calotta emisferica

Colori: giallo e blu

Diametro orlo: 15 cm

Impasto: m 2

Provenienza: US 5 NMI 1

**CR.SMR. Fondo**

**SCHEDE INFORMATICHE: nr. 4034**

TAV. XXXII dis 7

Descrizione: Fondo di ciotola con piede lievemente incavato

Decorazione: nel cavetto rosone in doppia banda blu decorato con ovalini arancio alternati a puntini blu, al centro croce campita composita che si sviluppa con motivo a monticelli

Colori: giallo e blu

Diametro fondo: 6 cm

Impasto: m 2

Osservazioni: visibili i segni del distanziatore

Provenienza: US 14 NMI 1

**CR.SMR. Fondo**

**SCHEDE INFORMATICHE: nr. 4156**

TAV. XXXII dis 8

Descrizione: Fondo appartenente a forma aperta

Decorazione: motivo a ramoscelli stilizzati in blu dentro corona con puntinato e ovalini in blu

Colori: giallo e blu



Diametro fondo: 5 cm  
Impasto: m 7  
Provenienza: US 13 NMI 1

NMI 1 US 52  
impasto m 2

TOTALE NMI 2

**CR.SMR. Fondo**

**SCHEDA INFORMATICA: nr. 4157**

TAV. XXXII dis 9

Descrizione: Fondo appartenente a forma aperta

Decorazione: cornice formata da doppio archetto a formare una fascia decorata con puntini blu e ovalini in giall, al centro motivo a cerchietti e catenelle stilizzate

Colori: giallo e blu

Diametro fondo: 7 cm

Impasto: m 7

Osservazioni: segni del distanziatore sulla superficie interna

Provenienza: US 13 NMI 1

**CR.SMR.CONV. Piatto 1.2**

**SCHEDA INFORMATICA: nr. 4641**

TAV. XXXIII dis 2

Descrizione: Piatto con tesa lievemente obliqua e orlo arrotondato, corpo presumibilmente piuttosto profondo ad andamento emisferico

Colori: blu

Diametro orlo: 20 cm

Impasto: m 2

Provenienza: US 37 NMI 1

Altri individui

NMI 1 US 52

impasto m7

Blu e arancio

TOTALE NMI 2

**PIATTI**

**CR.SMR.CONV. Piatto 1.1**

**SCHEDA INFORMATICA: nr. 4608**

TAV. XXXIII dis 1

Descrizione: Piatto con tesa lievemente obliqua e orlo arrotondato, corpo presumibilmente piuttosto profondo ad andamento emisferico

Colori: giallo e blu

Diametro orlo: 20 cm

Impasto: m 2

Provenienza: US 50 NMI 1

Altri individui

**CR.SMR.CONV. Piatto 2.1**

**SCHEDA INFORMATICA: nr. 4634**

TAV. XXXIII dis 3

Descrizione: Piatto con tesa lievemente obliqua e orlo assottigliato, corpo presumibilmente piuttosto profondo ad andamento emisferico

Colori: blu e giallo

Diametro orlo: 14 cm

Impasto: m 2

Provenienza: US 38 NMI 1

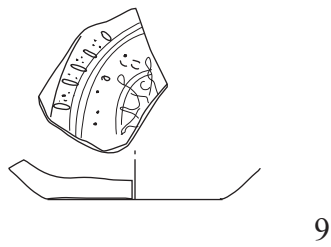
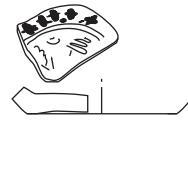
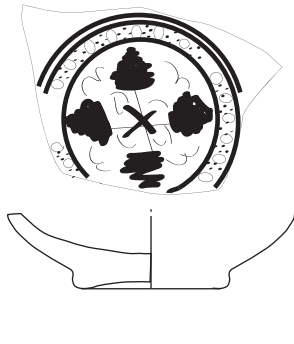
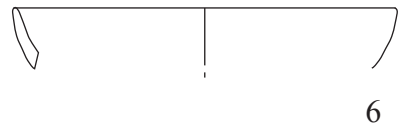
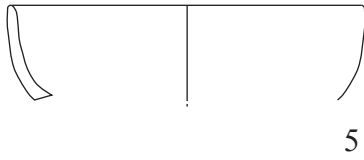
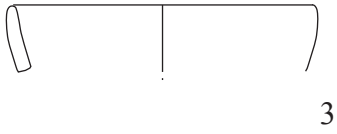
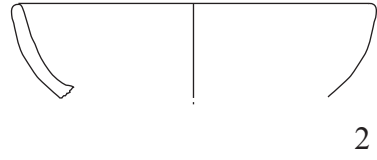
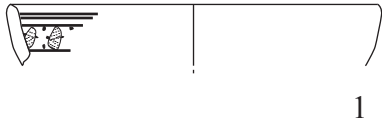

TAV. CR XXXII



Altri individui

NMI 1 US Pozzo 1

impasto m 2

Blu e arancio

TOTALE NMI 2

**CR.SMR.CONV. Piatto 2.2**

**SCHEDA INFORMATICA: nr. 4550**

TAV. XXXIII dis 4

Descrizione: Piatto con tesa lievemente obliqua e orlo assottigliato, corpo presumibilmente piuttosto profondo ad andamento emisferico

Colori: blu

Diametro orlo: 14 cm

Impasto: m 7

Provenienza: US 25 NMI 1

**CR.SMR.CONV. Piatto 2.3**

**SCHEDA INFORMATICA: nr. 4650**

TAV. XXXIII dis 5

Descrizione: Piatto con tesa lievemente obliqua e orlo assottigliato, corpo presumibilmente piuttosto profondo ad andamento emisferico

Colori: blu e giallo

Diametro orlo: 14,5 cm

Impasto: m 7

Provenienza: US 40 NMI 1

**CR.SMR.CONV. Piatto 2.4**

**SCHEDA INFORMATICA: nr. 4043**

TAV. XXXIII dis 6

Descrizione: Piatto con tesa lievemente obliqua e orlo assottigliato, corpo presumibilmente piuttosto profondo ad andamento emisferico

Colori: blu e arancio

Diametro orlo: 14,5 cm

Impasto: m 2

Provenienza: US 14 NMI 1

**CR.SMR.CONV. Piatto 3.1**

**SCHEDA INFORMATICA: nr. 4145**

TAV. XXXIII dis 7

Descrizione: Piatto con tesa e corpo presumibilmente piuttosto profondo ad andamento emisferico

Colori: blu e arancio

Range Diametro orlo: 14,5-17 cm

Impasto: m 2

Provenienza: US 13 NMI 1

Altri individui

NMI 3 US 23

impasto m 2 e m 7

Blu e arancio

TOTALE NMI 4

**CR.SMR.CONV. Piatto 3.2**

**SCHEDA INFORMATICA: nr. 4607**

TAV. XXXIII dis 8

Descrizione: Piatto con tesa corpo presumibilmente piuttosto profondo ad andamento emisferico

Colori: blu

Range Diametro orlo: 14-24 cm

Impasto: m 2  
Provenienza: US 50 NMI 1

Impasto: m 2  
Provenienza: US 14 NMI 1

Altri individui

NMI 1 US 34  
impasto m 7  
Blu e arancio

NMI 1 US 38  
impasto m 7  
Blu

NMI 1 US 52  
impasto m 2  
Blu

TOTALE NMI 4

**CR.SMR.CONV. Tesa**

**SCHEDA INFORMATICA: nr. 4507**

TAV. XXXIII dis 9

Descrizione: Tesa presumibilmente di piatto  
di grandi dimensioni

Colori: blu

Diametro orlo: 30 cm

Impasto: m 2

Provenienza: US 50 NMI 1

**CR.SMR.CONV. Tesa**

**Sc.inf.nr. 4042**

TAV. XXXIII dis 10

Descrizione: Tesa presumibilmente di piatto  
di piccole dimensioni

Colori: blu e giallo

Diametro orlo: 30 cm

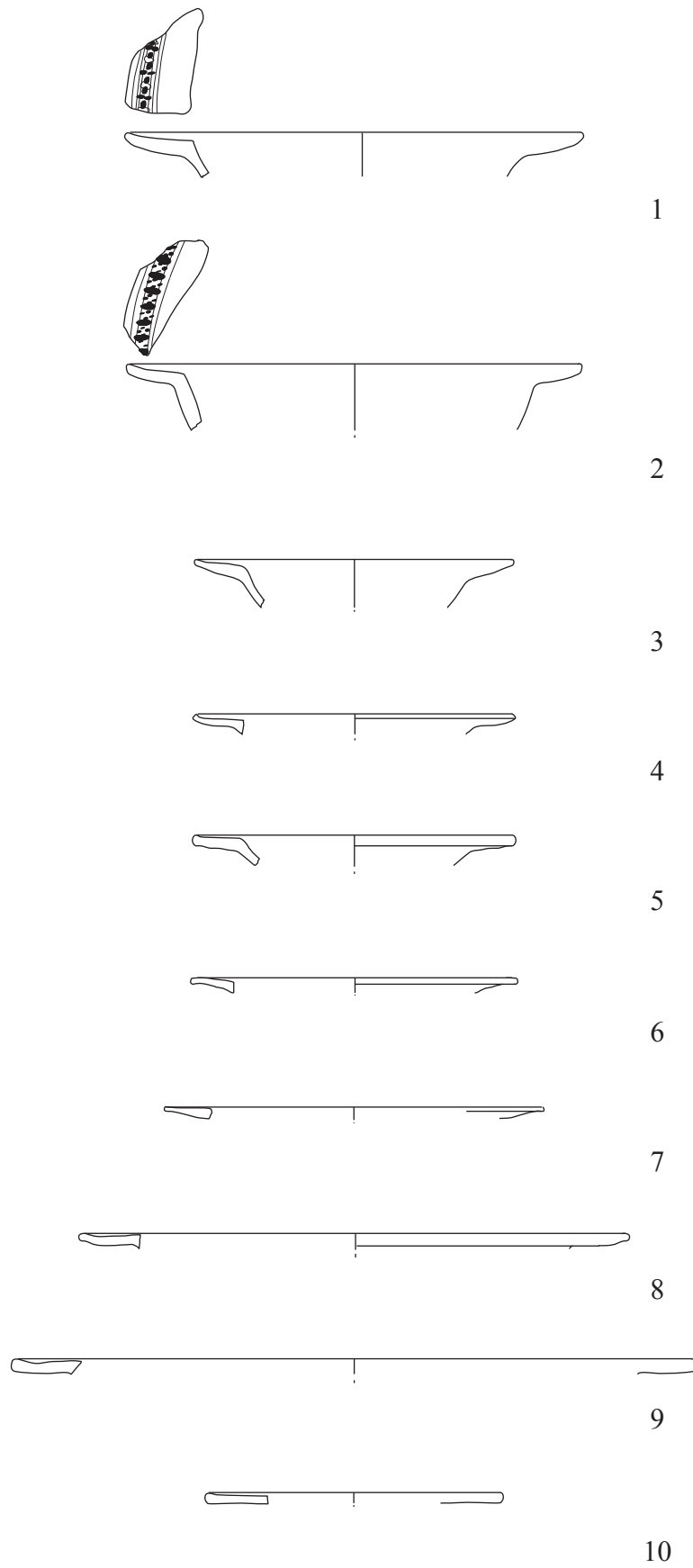

TAV. CR XXXIII



**SMALTATA RINASCIMENTALE  
STILE SEVERO  
FAMIGLIA GOTICO FLOREALE  
(SMR.GF.)**

**a Tavolozza fredda**

**Gli esemplari del seguente repertorio si intendono tutti, ove non diversamente specificato, smaltati su entrambe le superfici, qualora non indicato la superficie esterna per le forme aperte, si intende priva di decorazione. Per la rappresentazione delle decorazioni si è deciso in questo caso di fare ricorso al repertorio fotografico.**

**CR.SMR.GF. Ciotola 1**

**SCHEMA INFORMATICA: nr. 4280**

TAV. XXXIV dis 1

Descrizione: Ciotola con orlo indistinto lievemente ingrossato, calotta emisferica e fondo piatto

Range Diametro orlo: 12-14 cm

Impasto: m 1

Colori: blu, verde e arancio

Decorazione: nel medaglione centrale motivo vegetale a forma di coda di pavone in blu con piccolo ovale in verde al centro

Osservazioni: incrostazioni sulla superficie interna e segni del distanziatore

Provenienza: US 23 NMI 1

Datazione reperto: metà XV inizi XVI secolo

Altri individui

NMI 1 US 40

impasto m7

Blu e arancio

doppia banda concentrica in blu e arancio sotto l'orlo e inizio di motivo a ventaglio in blu

NMI 1 US 14

impasto m 2

Blu e arancio

doppia banda concentrica in blu e arancio sotto l'orlo

TOTALE NMI 3

**CR.SMR.GF. Ciotola 2.1**

**SCHEMA INFORMATICA: nr. 4055**

TAV. XXXIV dis 2

Descrizione: Ciotola con orlo indistinto lievemente assottigliato, calotta emisferica

Diametro orlo: 14 cm

Impasto: m 7

Colori: blu e arancio

Decorazione: serie di fasce concentriche con motivo a monticelli in blu alternate a elementi in arancio

Provenienza: US 14 NMI 1

Datazione reperto: metà XV inizi XVI secolo

Altri individui

NMI 1 US 14

impasto m2

Blu e arancio

Fasce concentriche sotto l'orlo e motivo a ventaglio alternato a elementi in arancio

NMI 1 US 23

impasto m7

Blu e arancio

Fasce concentriche sotto l'orlo e motivo a ventaglio alternato a riccioli in arancio

NMI 1 US 39

impasto m 7

Blu, arancio e verde

Fasce concentriche sotto l'orlo e motivo a ventaglio blu alternato a nuvoletta verde

NMI 1 US 52

impasto m 7

Blu e arancio

Fasce concentriche sotto l'orlo e motivo a ventaglio blu e arancio

TOTALE NMI 5

### **CR.SMR.GF. Ciotola 2.2**

**Sc.inf.nr. 4056**

TAV. XXXIV dis 3

Descrizione: Ciotola con orlo indistinto lievemente assottigliato, calotta emisferica

Diametro orlo: 10 cm

Impasto: m 2

Colori: blu e arancio

Decorazione: serie di fasce concentriche con motivo a monticelli in blu alternate a elementi in arancio

Provenienza: US 14 NMI 1

Datazione reperto: metà XV inizi XVI secolo

Altri individui

NMI 1 US 14

impasto m 2

Blu e arancio

Fasce concentriche sotto l'orlo e motivo a

ventaglio blu alternato elementi in arancio

NMI 1 US 23

impasto m 7

Blu e arancio

Fasce concentriche sotto l'orlo e motivo a ventaglio blu alternato elementi in arancio

NMI 1 US 39

impasto m 2

Blu e arancio

Fasce concentriche sotto l'orlo e motivo a ventaglio blu alternato elementi in arancio

NMI 1 US 40

impasto m 7

Blu e arancio e verde

Fasce concentriche sotto l'orlo e motivo a ventaglio blu alternato elementi in arancio, nella parte bassa si intravede del verde diluito

TOTALE NMI 5

### **CR.SMR.GF. Ciotola 2.3**

**Sc.inf.nr. 4350**

TAV. XXXIV dis 4

Descrizione: Ciotola con orlo indistinto lievemente assottigliato, calotta emisferica

Diametro orlo: 14 cm

Impasto: m 2

Colori: blu e arancio

Decorazione: serie di fasce concentriche con motivo a monticelli in blu alternate a elementi in arancio

Provenienza: US 18 NMI 1

Datazione reperto: metà XV inizi XVI secolo

Altri individui

NMI 1 US 40  
impasto m 2  
Fasce concentriche sotto l'orlo

NMI 1 US 52  
impasto m 2  
Fasce concentriche sotto l'orlo

TOTALE NMI 3

**CR.SMR.GF. Ciotola 3.1**

**Sc.inf.nr. 4481**

TAV. XXXIV dis 5

Descrizione: Ciotola con orlo indistinto e pareti sottili, calotta emisferica

Diametro orlo: 14 cm

Impasto: m 2

Colori: blu e arancio

Decorazione: serie di fasce concentriche con motivo a monticelli in blu alternate a nuvolette in arancio

Provenienza: US 23 NMI 1

Datazione reperto: metà XV inizi XVI secolo

Altri individui

NMI 1 US 37  
impasto m 2  
Fasce concentriche sotto l'orlo motivo a ventaglio blu

NMI 1 US 34  
impasto m 2  
Fasce concentriche sotto l'orlo e motivo a monticelli blu

TOTALE NMI 3

**CR.SMR.GF. Ciotola 3.2**

**Sc.inf.nr. 4030**

TAV. XXXIV dis 6

Descrizione: Ciotola con orlo indistinto e pareti sottili, calotta emisferica

Diametro orlo: 12 cm

Impasto: m 2

Colori: blu e arancio

Decorazione: serie di fasce concentriche con motivo a monticelli in blu alternate a nuvolette in arancio

Provenienza: US 14 NMI 1

Datazione reperto: metà XV inizi XVI secolo

**CR.SMR.GF. Ciotola fondo**

**Sc.inf.nr. 4665**

TAV. XXXIV dis 7

Foto:

Descrizione: Fondo di ciotolo con piede lievemente accennato

Diametro fondo: 6 cm

Impasto: m 7

Colori: blu e arancio

Decorazione: nel cavetto due bracci a formare una croce terminante con motivo a monticelli blu

Osservazioni: visibili segni del distanziatore

Provenienza: US 40 NMI 1

Datazione reperto: metà XV inizi XVI secolo

**PIATTI**

**CR.SMR.GF. Piatto 1.1**

**Sc.inf.nr. 4029**



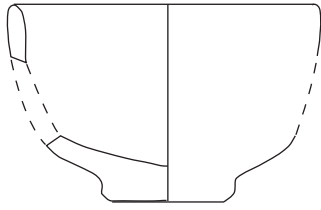

1

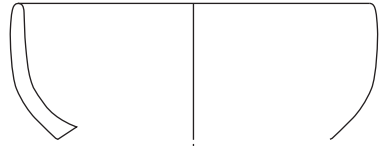

2

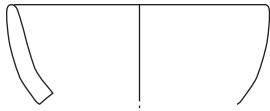

3

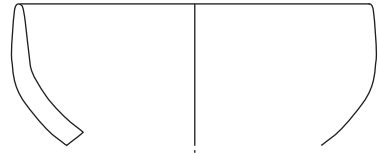

4

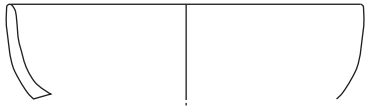

5



6

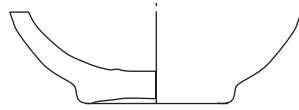

7

TAV. CR XXXIV



TAV. XXXV dis 1

Foto:

Descrizione: Piatto con orlo indistinto

Diametro orlo: 32 cm

Impasto: m 2

Colori: blu e arancio, viola

Decorazione: eseguita in sopra colore, stile severo motivi del Rinascimento, banda blu con aperture ovali riempite con forme campite in arancio seguito da motivo ad embricazioni, esternamente sequenza di bande concentriche alternate in blu e viola diluiti

Provenienza: US 14 NMI 1

Datazione reperto: metà XV inizi XVI secolo

Altri individui

NMI 1 US Pozzo 1

impasto m2

motivo a embricazioni in blu su sfondo arancio, esternamente decorato con sequenza di bande concentriche alternate in blu e viola

TOTALE NMI 2

### **CR.SMR.GF. Piatto 1.2**

**Sc.inf.nr. 4062**

TAV. XXXV dis 2

Foto:

Descrizione: Piatto con orlo indistinto

Diametro orlo: 22 cm

Impasto: m 2

Colori: blu e arancio

Decorazione: eseguita in sopra colore, stile severo motivi del Rinascimento, banda blu con aperture ovali riempite con forme campite in arancio, esternamente sequenza di bande con-

centriche alternate in blu e viola diluiti

Provenienza: US 14 NMI 1

Datazione reperto: metà XV inizi XVI secolo

Altri individui

NMI 1 US 40

impasto m 7

internamente decorato con motivo a monticelli, esternamente con bande concentriche in blu

TOTALE NMI 2

### **CR.SMR.GF. Piatto 2.1**

**Sc.inf.nr. 4642**

TAV. XXXV dis 3

Foto:

Descrizione: Piatto con tesa obliqua e a orlo arrotondato

Diametro orlo: 26 cm

Impasto: m 2

Colori: blu, verde e arancio

Decorazione: sulla tesa motivo a ventagli alternati in blu e arancio e serie di fasce concentriche

Provenienza: US 37 NMI 1

Datazione reperto: metà XV inizi XVI secolo

### **CR.SMR.GF. Piatto 2.2**

**Sc.inf.nr. 4654**

TAV. XXXV dis 4

Foto:

Descrizione: Piatto con tesa obliqua e a orlo quadrato

Diametro orlo: 24 cm

Impasto: m 7

Colori: blu e arancio

Decorazione: sulla tesa motivo a ventagli alternati in blu e arancio e serie di fasce concentriche

Provenienza: US 37 NMI 1

Datazione reperto: metà XV inizi XVI secolo

Cfr. Bojani 1997, vol II, p.75 Tav.74, fig 1

### **CR.SMR.GF. Piatto 3.1**

**Sc.inf.nr. 4027**

TAV. XXXV dis 5

Foto:

Descrizione: Piatto con tesa appena accennata con leggera depressione interna e orlo indistinto

Diametro orlo: 18 cm

Impasto: m 2

Colori: blu e arancio

Decorazione: motivo a occhio di penna di pavone

Provenienza: US 14 NMI 1

### **CR.SMR.GF. Piatto 3.2**

**Sc.inf.nr. 4028**

TAV. XXXV dis 6

Foto:

Descrizione: Piatto con tesa appena accennata con leggera depressione interna

Diametro orlo: 16 cm

Impasto: m 2

Colori: blu, arancio e giallo

Decorazione: motivo a occhio di penna di pavone

Provenienza: US 14 NMI 1

### **CR.SMR.GF. Piatto 4**

**Sc.inf.nr. 4026**

TAV. XXXV dis 7

Foto:

Descrizione: Piatto con tesa appena accennata pareti molto svasate

Diametro orlo: 24 cm

Impasto: m 1

Colori: blu, arancio e giallo

Decorazione: motivo geometrico floreale del rinascimento

Provenienza: US 14 NMI 1

Cfr. Santa Reparata, e repertorio del forlivese

### **CR.SMR.GF. Piatto 5**

**Sc.inf.nr. 4335**

TAV. XXXV dis 8

Foto:

Descrizione: Piatto con tesa appena accennata pareti molto svasate

Diametro orlo: 22 cm

Impasto: m 2

Colori: blu, arancio e giallo

Decorazione: motivo geometrico floreale del rinascimento

Provenienza: US 7 NMI 1

### **CR.SMR.GF. Piatto 6**

**Sc.inf.nr. 4653**

TAV. XXXVI dis 1

Foto:

Descrizione: Piatto con profilo ingrossato e tesa sagomata

Diametro orlo: 26 cm

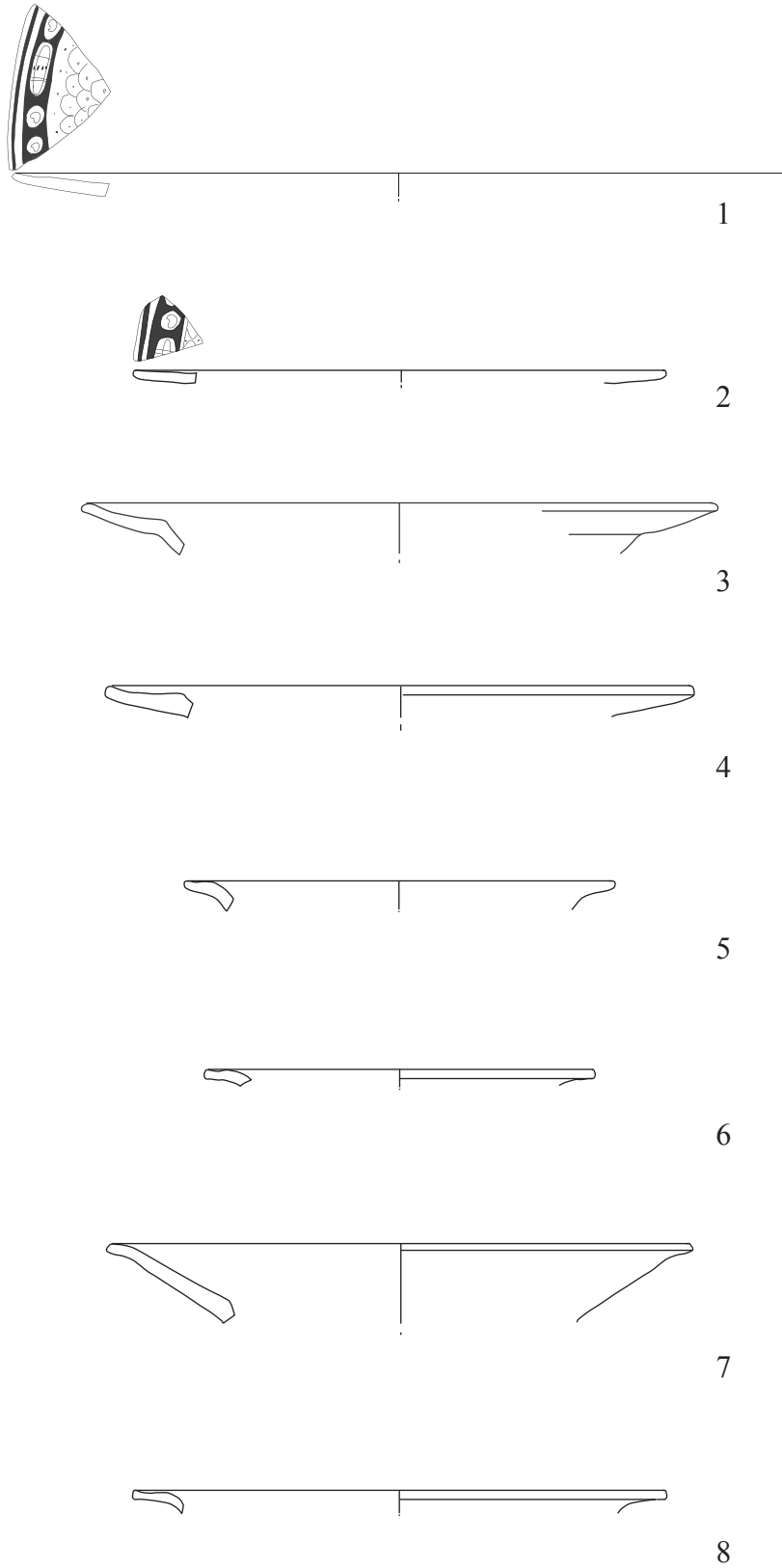

TAV. CR XXXV



Impasto: m 2  
Colori: blu e arancio  
Decorazione: sulla tesa ,otivo a festone a pennellate dense econ arco blu alternato a goccia capovolta in arancio e riccioli blu, nel cavetto cerchi concentrici blu e arancio, stile severo  
Provenienza: US 40 NMI 1

**CR.SMR.GF. Piatto 7**

**Sc.inf.nr. 4429**

TAV. XXXVI dis 2

Foto:

Descrizione: Piatto con profilo ingrossato e tesa con orlo squadrato

Diametro orlo: 26 cm

Impasto: m 2

Colori: blu

Decorazione: in stile severo gotico floreale, a tavolozza fredda, serie di trattini obliqui e filetti

Provenienza: US 39 NMI 2

Altri individui

NMI 1 US 40

impasto m 4

TOTALE NMI 3

**CR.SMR.GF. Piatto 8**

**Sc.inf.nr. 3938**

TAV. XXXVI dis 3

Foto:

Descrizione: Piatto con profilo ingrossato e tesa ampia con orlo arrotondato

Diametro orlo: 28 cm

Impasto: m 2

Colori: blu

Decorazione: motivo a pennellate oblique alternate a tratti sottili in blu

Provenienza: US 1613 NMI 1

**CR.SMR.GF. Piatto 9**

**Sc.inf.nr. 4279**

TAV. XXXVI dis 4

Foto:

Descrizione: Piatto con profilo ingrossato e tesa ampia con orlo arrotondato discendente verso l'interno

Diametro orlo: 28 cm

Impasto: m 1

Colori: blu verde e arancio

Decorazione: al centro del fondo motivo a stella con punte bipartite in azzurro e blu, affiancato da motivo a bocciolo verde e arancio con riccioli e puntini blu, attorno fasce concentriche in azzurro, sulla tesa tralcio vegetale in blu e bande concentriche

Provenienza: US 23 NMI 1

Altri individui

NMI 1 US 6000

impasto m 2

NMI 1 US 7001

impasto m 2

decorato in blu con motivo a monticelli

TOTALE NMI 3

**CR.SMR.GF. Piatto 10**

**Sc.inf.nr. 4061**

TAV. XXXVI dis 5

Foto:

Descrizione: Piatto con profilo ingrossato e tesa ampia con orlo arrotondato

Diametro orlo: 20 cm

Impasto: m 2

Colori: blu

Decorazione: motivo a ventaglio

Provenienza: US 14 NMI 1

Altri individui

NMI 1 US 39

impasto m 11

blu e arancio

gotico floreale

Datazione reperto: metà XV inizi XVI secolo

NMI 1 US 14

impasto m 11

decorato in blu

TOTALE NMI 3

**CR.SMR.GF. Piatto 11****Sc.inf.nr. 4656**

TAV. XXXVI dis 6

Foto:

Descrizione: Piatto con profilo ingrossato e orlo sagomato

Diametro orlo: 18 cm

Impasto: m 7

Colori: blu

Decorazione: motivo a catenella

Provenienza: US 40 NMI 1

**CR.SMR.GF. Piatto 12****Sc.inf.nr. 4060**

TAV. XXXVII dis 1

Foto:

Descrizione: Piatto con tesa con orlo sagomato

Diametro orlo: 20 cm

Impasto: m 7

Colori: blu arancio

Decorazione: motivo a monticelli blu alternato a motivo ondulato in arancio

Provenienza: US 14 NMI 1

Datazione reperto: metà XV inizi XVI secolo

Altri individui

NMI 1 US 25

impasto m 7

blu e arancio

a monticelli

TOTALE NMI 2

**CR.SMR.GF. Piatto 13****Sc.inf.nr. 4284**

TAV. XXXVII dis 2

Foto:

Descrizione: Piatto con tesa larga e orlo arrotondato

Diametro orlo: 20 cm

Impasto: m 2

Colori: blu arancio

Decorazione: motivo a monticelli blu alternato a motivo ad archetti a tutto sesto in arancio

Provenienza: US 23 NMI 1

Datazione reperto: metà XV inizi XVI secolo



1

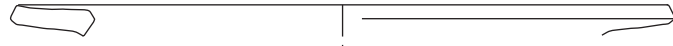

2



3

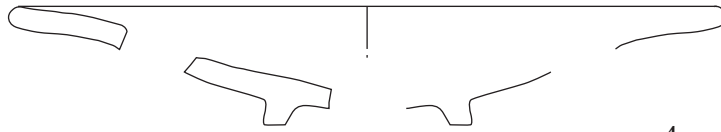
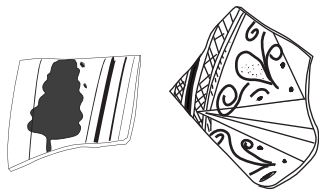

4

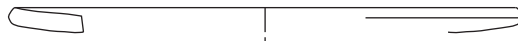

5



6

TAV. CR XXXVI



Altri individui

NMI 1 US 39  
impasto m 7  
blu arancio verde  
a monticelli

TOTALE NMI 2

**CR.SMR.GF. Piatto 14.1**

**Sc.inf.nr. 4553**

TAV. XXXVII dis 3

Foto:

Descrizione: Piatto con tesa squadrata e ingrossata verso l'estremità

Diametro orlo: 22 cm

Impasto: m 2

Colori: blu arancio

Decorazione: motivo a nuvolette in blu e linee uncinata in arancio

Provenienza: US 25 NMI 1

Datazione reperto: metà XV inizi XVI secolo

**CR.SMR.GF. Piatto 14.2**

**Sc.inf.nr. 5108**

TAV. XXXVII dis 4

Foto:

Descrizione: Piatto di grandi dimensioni con tesa squadrata e ingrossata verso l'estremità

Diametro orlo: 34 cm

Impasto: m 7

Colori: blu

Provenienza: US Cisterna 3 NMI 1

**CR.SMR.GF. Piatto 14.3**

**Sc.inf.nr. 4484**

TAV. XXXVII dis 5

Foto:

Descrizione: Piatto con tesa squadrata e ingrossata verso l'estremità

Diametro orlo: 18 cm

Impasto: m 1

Colori: blu

Decorazione: linea blu che corre sotto l'orlo della tesa e due linee nell'attacco tra tesa e parete, nel mezzo sequenza di piccoli segmenti in blu

Provenienza: US 18 NMI 1

**ALBARELLI**

**CR.SMR.GF. Albarello 1.1**

**Sc.inf.nr. 4459**

TAV. XXXVIII dis 1

Descrizione: Albarello con orlo piatto e ben distinto

Diametro orlo: 14 cm

Impasto: m 7

Colori: blu

Provenienza: US 39 NMI 1

**CR.SMR.GF. Albarello 1.2**

**Sc.inf.nr. 4691**

TAV. XXXVIII dis 2

Descrizione: Albarello con orlo piatto e ben distinto

Diametro orlo: 18 cm

Impasto: m 7



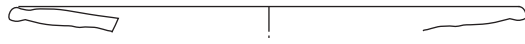

1

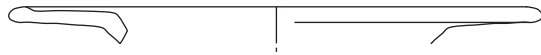

2

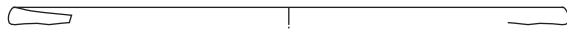

3

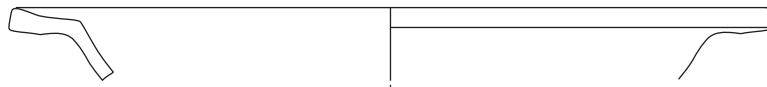

4

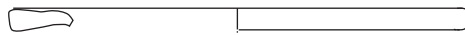

5

TAV. CR XXXVII



Colori: blu  
Provenienza: US 40 NMI 1

**CR.SMR.GF. Albarello 1.3**  
**Sc.inf.nr. 4692**

TAV. XXXVIII dis 3  
Descrizione: Albarello con orlo piatto e ben distinto  
Diametro orlo: 19 cm  
Impasto: m 7  
Provenienza: US 40 NMI 1

**CR.SMR.GF. Albarello 1.4**  
**Sc.inf.nr. 4928**

TAV. XXXVIII dis 4  
Descrizione: Albarello con orlo piatto e ben distinto  
Diametro orlo: 16 cm  
Impasto: m 2  
Provenienza: US 3001 NMI 1

**CR.SMR.GF. Albarello 1.5**  
**Sc.inf.nr. 4934**

TAV. XXXVIII dis 5  
Descrizione: Albarello con orlo piatto e ben distinto  
Diametro orlo: 18 cm  
Impasto: m 2  
Provenienza: US 3001 NMI 1

**CR.SMR.GF. Albarello 1.6**  
**Sc.inf.nr. 5064**

TAV. XXXVIII dis 6  
Descrizione: Albarello con orlo piatto e ben

distinto  
Diametro orlo: 14 cm  
Impasto: m 2  
Osservazioni: tracce di combustione  
Provenienza: US Pozzo 1 NMI 1

**CR.SMR.GF. Albarello 1.7**  
**Sc.inf.nr. 4565**

TAV. XXXVIII dis 7  
Foto:  
Descrizione: Albarello con orlo piatto e ben distinto  
Impasto: m 2  
Provenienza: US 25 NMI 1

**CR.SMR.GF. Albarellofondo**  
**Sc.inf.nr. 4051**

TAV. XXXVIII dis 8  
Descrizione: Fondo di albarello, con piede con scalino e fondo piatto  
Diametro fondo: 9 cm  
Impasto: m 7  
Colori: arancio verde blu  
Decorazione: sequenza di linee concentriche orizzontali e sottili  
Provenienza: US 14 NMI 1

**CR.SMR.GF. Coperchietto**  
**Sc.inf.nr. 4826**

TAV. XXXVIII dis 9  
Foto:  
Descrizione: Piccolo coperchietto con foro passante presumibilmente riferibile a teiera-  
Diametro orlo: 7 cm  
Impasto: m 2

Colori: blu e verde

Osservazioni: tracce di combustione

Provenienza: US Pozzo 1 NMI 1

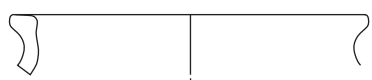

1

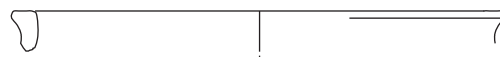

2



3



4

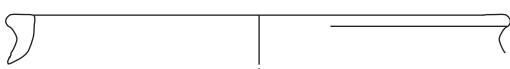

5

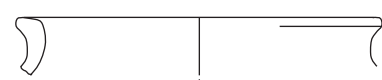

6

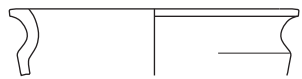

7

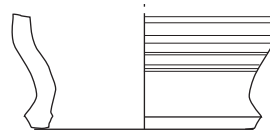

8

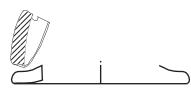

9

TAV. CR XXXVIII



**SMALTATA RINASCIMENTALE  
STILE SEVERO  
BOCCALI (SMR)**

Colori: blu, giallo, arancio, marrone  
Decorazione: occhio di penna di pavone  
Osservazioni: tracce di combustione  
Provenienza: US Pozzo 1 NMI 1

**CR.SMR. Boccale 1.1**

**Sc.inf.nr. 5000**

TAV. XXXIX dis 1a e 1b

Descrizione: Boccale trilobato di piccole dimensioni, corpo ovoide, fondo piatto e ansa a nastro, smaltato su entrambe le superfici

Diametro orlo: 9,5

Range Diametro fondo: 8,6-9 cm

Altezza: 18 cm

Impasto: m2

Colori: blu, giallo, arancio, verde

Decorazione: a palmette persiane

Provenienza: US Pozzo 1 NMI 1

Altri individui

NMI 1 US pozzo 1

Decorazione: stile belle donne  
ricomposto da 32 frammenti

TOTALE NMI 2

**CR.SMR. Boccale 1.2**

**Sc.inf.nr. 4997**

TAV. XXXIX dis 2a e 2b

Descrizione: Boccale trilobato di piccole dimensioni, corpo ovoide, fondo piatto e ansa a nastro, smaltato su entrambe le superfici, composto da 18 frammenti

Diametro orlo: 9 cm

Diametro fondo: 9 cm

Altezza: 18,6 cm

Impasto: m2

**CR.SMR. Boccale 1.3**

**Sc.inf.nr. 5009**

TAV. XXXIX dis 3a e 3b

Descrizione: Boccale trilobato corpo ovoide, fondo piatto e ansa a nastro, smaltato su entrambe le superfici, composto da 21 frammenti

Diametro fondo: 9,5 cm

Altezza: 20,4 cm

Impasto: m2

Colori: non ben riconoscibili a causa della combustione postdeposizionale che li ha fortemente oscuriti

Decorazione: motivo gotico floreale

Osservazioni: tracce di combustione

Provenienza: US Pozzo 1 NMI 1

**CR.SMR. Boccale 1.4**

**Sc.inf.nr. 5001**

TAV. XL dis 1a e 1b

Descrizione: Boccale trilobato corpo ovoide, fondo piatto e ansa a nastro, smaltato su entrambe le superfici

Diametro orlo: 9 cm

Diametro fondo: 9 cm

Range Altezza: 19-19.5 cm

Impasto: m2

Colori: blu giallo e verde

Decorazione: trigramma bernardiniano

Osservazioni: tracce di combustione e tracce di contatto con altro individuo



1a



1b

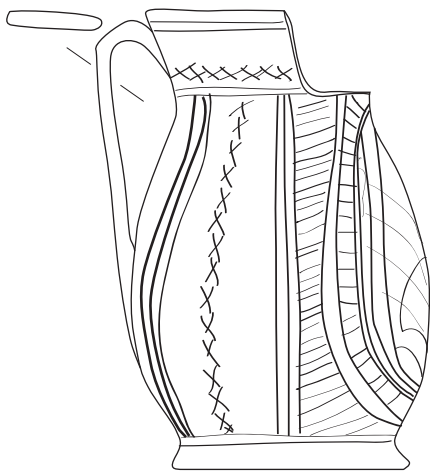

2a

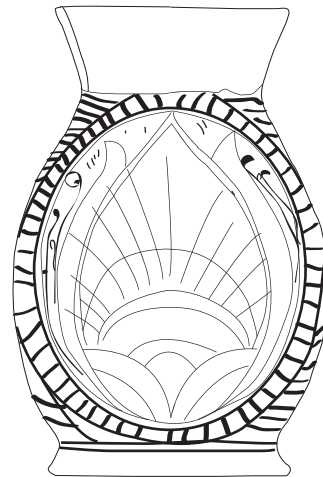

2b



3a



3b

TAV. CR XXXIX



Provenienza: US Pozzo 1 NMI 1

Altri individui

NMI 1 US Pozzo 1

Decorazione: trigramma bernardiniano entro monticelli

tracce di combustione

TOTALE NMI 2

### **CR.SMR. Boccale 1.5**

**Sc.inf.nr. 5009**

TAV. XL dis 2a e 2b

Descrizione: Boccale trilobato corpo ovoide, fondo piatto e ansa a nastro, smaltato su entrambe le superfici, composto da 21 frammenti

Diametro fondo: 9,5 cm

Altezza: 20,4 cm

Impasto: m2

Colori: blu giallo, non ben distinguibili poichè fortemente anneriti a causa della combustione

Decorazione: floreale

Osservazioni: tracce di combustione-

Provenienza: US Pozzo 1 NMI 1

### **CR.SMR. Boccale 1.6**

**Sc.inf.nr. 5003**

TAV. XL dis 3

Descrizione: Boccale trilobato corpo ovoide, fondo piatto e ansa a nastro, smaltato su entrambe le superfici

Diametro orlo: 9 cm

Diametro fondo: 9,5 cm

Altezza: 18,7 cm

Impasto: m2

Colori: blu giallo verde, non ben distinguibili poichè fortemente anneriti a causa della combustione

Decorazione: foglie gotiche accartocciate

Osservazioni: tracce di combustione-

Provenienza: US Pozzo 1 NMI 1

### **CR.SMR. Boccale 1.7**

**Sc.inf.nr.**

TAV. XLI dis 1

Descrizione: Boccale trilobato corpo ovoide, fondo piatto e ansa a nastro, smaltato su entrambe le superfici

Diametro orlo: 9 cm

Diametro fondo: 9,5 cm

Altezza: 18,7 cm

Impasto: m2

Colori: blu giallo verde, non ben distinguibili poichè fortemente anneriti a causa della combustione

Decorazione: foglie gotiche accartocciate

Osservazioni: tracce di combustione

Provenienza: US Pozzo 1 NMI 1

### **CR.SMR. Boccale 1.8**

**Sc.inf.nr. 4999**

TAV. XLI dis 2a e 2b

Descrizione: Boccale trilobato corpo ovoide, fondo piatto e ansa a nastro, smaltato su entrambe le superfici

Diametro orlo: 11,4 cm

Diametro fondo: 11 cm

Range Altezza: 23-24 cm

Impasto: m2

Colori: blu giallo verde



1a



1b

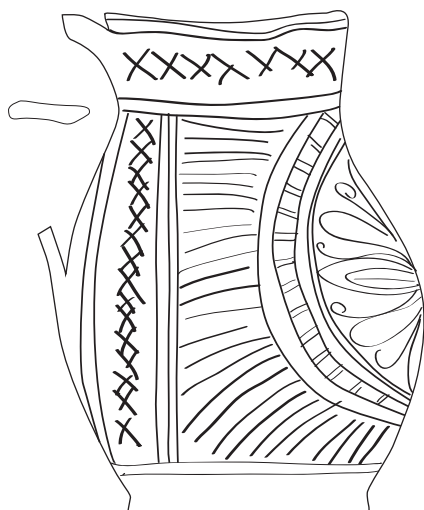

2a



2b

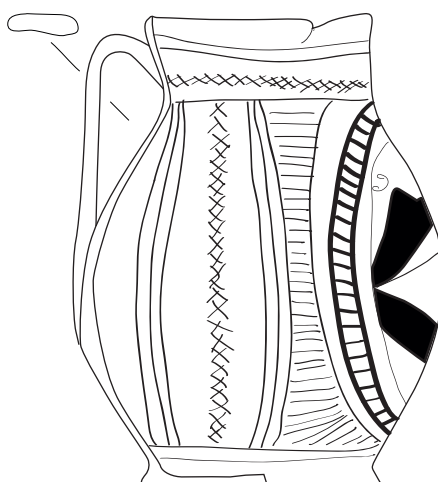

3

TAV. CR XL





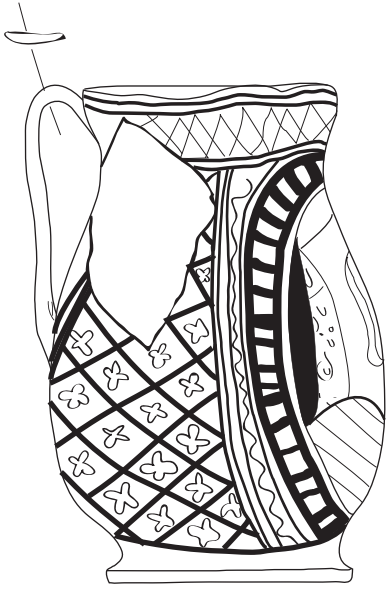

1

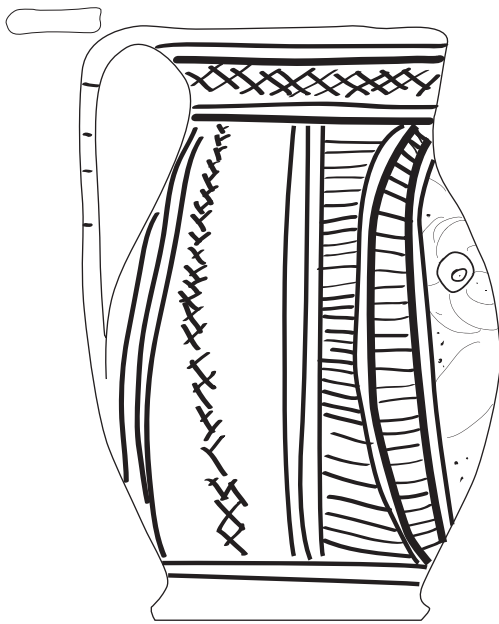

2a



2b

TAV. CR XLI



Decorazione: foglie gotiche accartocciate  
Osservazioni: tracce di combustione, traccia di contatto con altro individuo sulla parte superiore dell'ansa

Provenienza: US Pozzo 1 NMI 1

Altri individui

NMI 1 US Pozzo 1

Decorazione: crona marchionale

TOTALE NMI 2

### **CR.SMR. Boccale 1.9**

**Sc.inf.nr. 4998**

TAV. XLII dis 1a e 1b

Descrizione: Boccale trilobato corpo ovoide, fondo piatto e ansa a nastro, smaltato su entrambe le superfici

Diametro fondo: 11 cm

Altezza: 25,4 cm

Impasto: m2

Colori: blu giallo verde arancio

Decorazione: sette danari

Provenienza: US Pozzo 1 NMI 1

### **CR.SMR. Boccale 1.10**

**Sc.inf.nr. 5005**

TAV. XLII dis 2a e 2b

Descrizione: Boccale trilobato corpo ovoide, fondo piatto e ansa a nastro, smaltato su entrambe le superfici

Diametro fondo: 11 cm

Altezza: 23,5 cm

Impasto: m2

Colori: blu giallo verde arancio

Decorazione: dextera iunctio

Osservazioni: tracce di combustione

Provenienza: US Pozzo 1 NMI 1

### **CR.SMR. Boccale 1.11**

**Sc.inf.nr. 5016**

TAV. XLIII dis 1

Descrizione: Boccale trilobato corpo ovoide, fondo piatto e ansa a nastro, smaltato su entrambe le superfici, composto da 70 frammenti

Diametro olro: 9,8

Diametro fondo: 10,4 cm

Altezza: 23,3 cm

Impasto: m2

Colori: blu giallo verde arancio

Decorazione: foglie gotiche accartocciate

Osservazioni: tracce di combustione

Provenienza: US Pozzo 1 NMI 1

### **CR.SMR. Boccale 1.12**

**Sc.inf.nr. 5021**

TAV. XLIII dis 2

Descrizione: Boccale trilobato corpo ovoide, fondo piatto e ansa a nastro, smaltato su entrambe le superfici, composto da 15 frammenti

Diametro fondo: 10 cm

Altezza: 20 cm

Impasto: m2

Colori: i colori come il disegno non sono bene distinguibili a causa del forte annerimento della superficie pr la combustione postdeposizione

Decorazione: zoomorfe, uccello, poichè scarsamente leggibile per la decorazione si rimanda alla FOTO

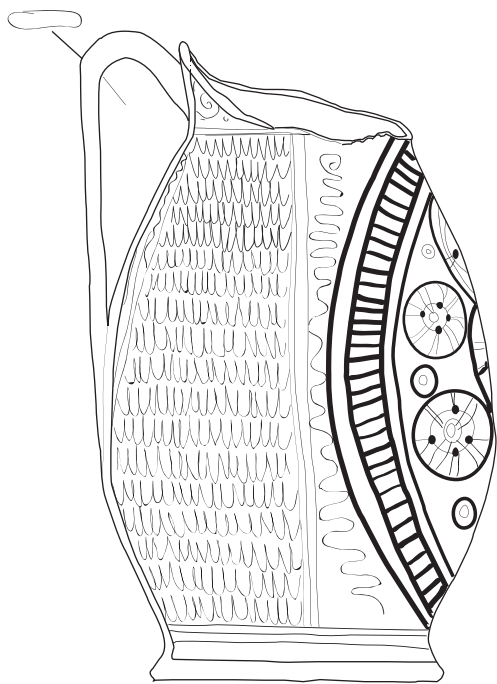

1a

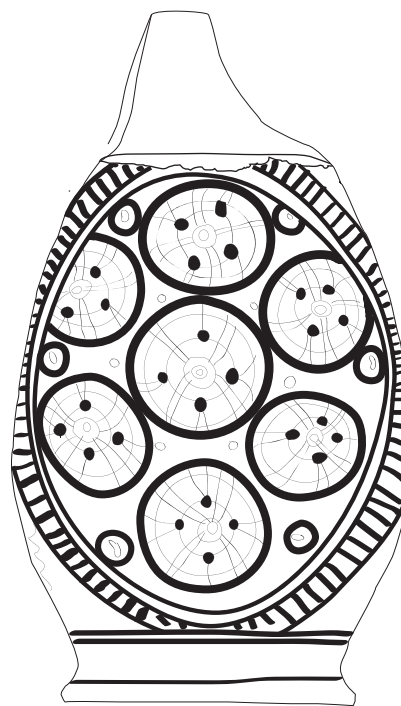

1b

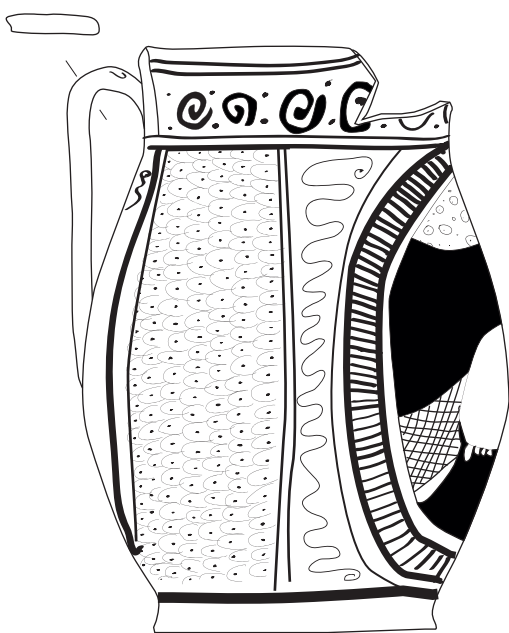

2a

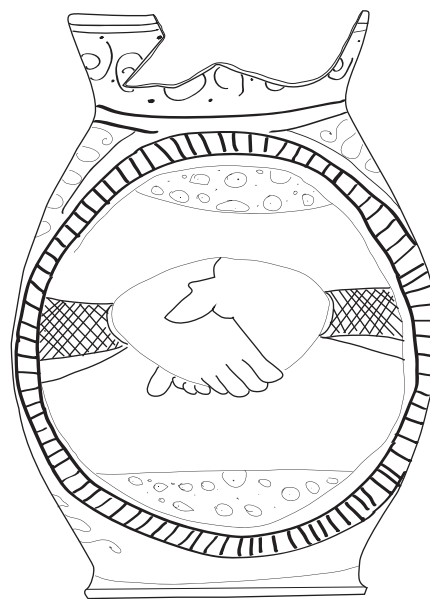

2b

TAV. CR XLII



Osservazioni: tracce di combustione e segni di contatto con altro individuo

Provenienza: US Pozzo 1 NMI 1

**CR.SMR. Boccale 2.1**

**Sc.inf.nr. 4045**

TAV. XLIII dis 3

Descrizione: Boccale con fondo piatto e piede con scalino, presumibilmente di corpo ovoide e pancia bassa

Diametro fondo: 10 cm

Impasto: m2

Colori: blu

Decorazione: non distinguibile

Provenienza: US 14 NMI 1

Altri individui

NMI 1 US 34

impasto m7

NMI 1 US 37

impasto m7

TOTALE NMI 3

**CR.SMR. Boccale 2.2**

**Sc.inf.nr. 4054**

TAV. XLIII dis 4

Descrizione: Boccale con fondo piatto e piede con scalino, presumibilmente con corpo ovoide e pancia bassa

Diametro fondo: 9 cm

Impasto: m2

Colori: blu verde arancio

Decorazione: non distinguibile

Provenienza: US 14 NMI 1

Altri individui

NMI 1 US 23

impasto m2

decorazione non visibile

TOTALE NMI 2

**CR.SMR. Boccale 2.3**

**Sc.inf.nr. 4272**

TAV. XLIII dis 5

Descrizione: Boccale con fondo piatto e piede con scalino, presumibilmente con corpo ovoide e pancia bassa

Range Diametro fondo: 9-13 cm

Impasto: m2

Decorazione: non distinguibile

Provenienza: US 23 NMI 1

Altri individui

NMI 1 US 1613

impasto m 2

NMI 2 US 39

impasto m2 m4

visibile del colore blu

NMI 1 US 50

impasto m 7

visibile del colore blu

NMI 1 US 40

impasto m 2

NMI 1 US 3001

impasto m 2  
visibile del colore blu

TOTALE NMI 7

**CR.SMR. Boccale 2.4**

**Sc.inf.nr. 4671**

TAV. XLIII dis 6

Descrizione: Boccale con fondo piatto e piede con scalino, presumibilmente con corpo ovoide e pancia bassa

Diametro fondo: 10 cm

Impasto: m 4

Colori: blu

Decorazione: non distinguibile

Provenienza: US 40 NMI 1

**CR.SMR. Boccale 2.5**

**Sc.inf.nr. 4676**

TAV. XLIII dis 7

Descrizione: Boccale con fondo piatto e piede con scalino, presumibilmente con corpo ovoide e pancia bassa

Diametro fondo: 13 cm

Impasto: m 2

Provenienza: US 40 NMI 1

**CR.SMR. Boccale 2.6**

**Sc.inf.nr. 3951**

TAV. XLIII dis 8

Descrizione: Boccale con fondo piatto e piede con scalino, presumibilmente con corpo ovoide e pancia bassa

Diametro fondo: 12 cm

Impasto: m 2

Provenienza: US 1613 NMI 1

**CR.SMR. Boccale 2.7**

**Sc.inf.nr. 4965**

TAV. XLIV dis 1

Descrizione: Boccale con fondo piatto e piede con scalino, presumibilmente con corpo ovoide e pancia bassa

Diametro fondo: 12 cm

Impasto: m 3

Provenienza: US 3002 NMI 1

**CR.SMR. Boccale 3**

**Sc.inf.nr. 44046**

TAV. XLIV dis 2

Descrizione: Boccale con fondo piatto e piede con scalino con piccola scalanatura, presumibilmente con corpo ovoide e pancia bassa

Diametro fondo: 10 cm

Impasto: m 2

Colori: blu

Decorazione: non distinguibile

Provenienza: US 14 NMI 1

**CR.SMR. Boccale 4**

**Sc.inf.nr. 4423**

TAV. XLIV dis 3

Descrizione: Boccale di piccole dimensioni con fondo piatto e piede con scalino con corpo ovoide

Diametro fondo: 7 cm

Impasto: m 1

Decorazione: non distinguibile

Provenienza: US 39 NMI 1

Altri individui

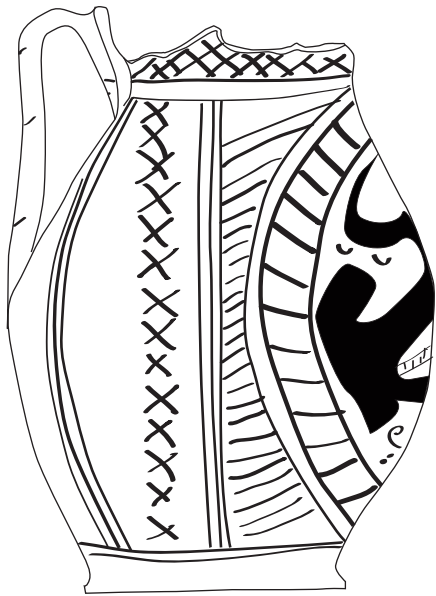

1

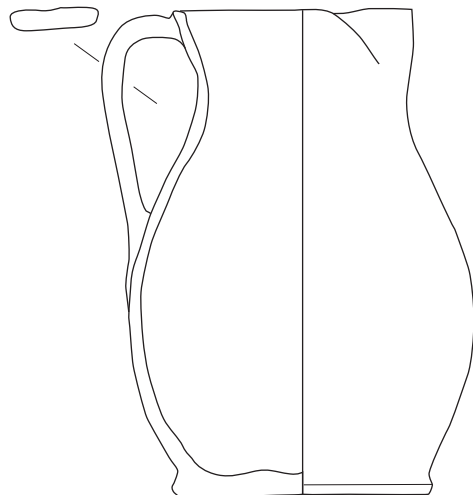

2



3



4

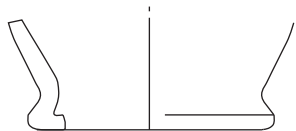

5

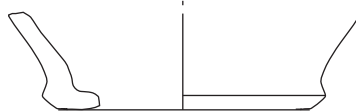

6



7



8

TAV. CR XLIII



NMI 1 US 43  
impasto m7  
visibile del colore blu

NMI 1 US 25  
impasto m2

NMI 1 US 38  
impasto m2  
visibile del colore blu

TOTALE NMI 4

**CR.SMR. Boccale 5.1**

**Sc.inf.nr. 4674**

TAV. XLIV dis 4

Descrizione: Boccale con fondo piatto e piede con scalino arrotondato con corpo presumibilmente ovoidale e pancia alta

Diametro fondo: 8 cm

Impasto: m 2

Colori: blu e arancio

Decorazione: linee geometriche concentriche

Provenienza: US 40 NMI 1

**CR.SMR. Boccale 5.2**

**Sc.inf.nr. 4154**

TAV. XLIV dis 5

Descrizione: Boccale con fondo piatto e piede con scalino arrotondato

Diametro fondo: 8 cm

Impasto: m 7

Provenienza: US 13 NMI 1

**CR.SMR. Boccale 5.3**

**Sc.inf.nr. 4669**

TAV. XLIV dis 6

Descrizione: Boccale con fondo piatto e piede con scalino arrotondato

Diametro fondo: 9 cm

Impasto: m 2

Provenienza: US 40 NMI 1

**CR.SMR. Boccale 6**

**Sc.inf.nr. 4669**

TAV. XLIV dis 7

Descrizione: Boccale con fondo piatto su piede alto e dritto

Diametro fondo: 9 cm

Impasto: m 2

Colori: blu

Decorazione: non distinguibile

Osservazioni: superficie fortemente incrostata

Provenienza: US 39 NMI 1

**CR.SMR. Boccale 7.1**

**Sc.inf.nr. 3949**

TAV. XLIV dis 8

Descrizione: Boccale con fondo piatto su piede alto e dritto

Diametro fondo: 9 cm

Impasto: m 2

Provenienza: US 1613 NMI 1

**CR.SMR. Boccale 7.2**

**Sc.inf.nr. 3950**

TAV. XLV dis 1

Descrizione: Boccale con fondo piatto su piede alto e dritto

Diametro fondo: 14 cm

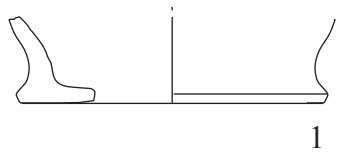

1

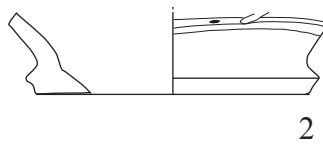

2

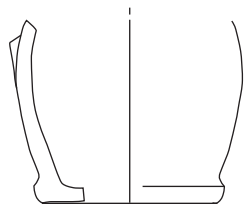

3

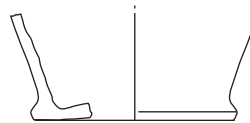

4



5

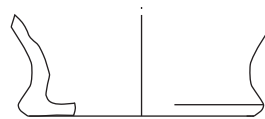

6

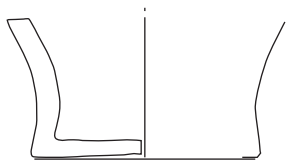

7

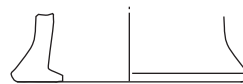

8

TAV. CR XLIV





Impasto: m 2  
Provenienza: US 1613 NMI 1

piede alto e dritto  
Diametro fondo: 8 cm  
Impasto: m 4  
Provenienza: US 40 NMI 1

**CR.SMR. Boccale 7.3**

**Sc.inf.nr. 4670**

TAV. XLV dis 2  
Descrizione: Boccale con fondo piatto su  
piede alto e dritto  
Diametro fondo: 13 cm  
Impasto: m 2  
Provenienza: US 40 NMI 1

**CR.SMR. Boccale 8**

**Sc.inf.nr. 4838**

TAV. XLV dis 5  
Descrizione: Boccale con fondo piatto su  
piede alto e dritto e leggero scalino  
Diametro fondo: 12 cm  
Impasto: m 7  
Provenienza: US 53 NMI 1

**CR.SMR. Boccale 7.4**

**Sc.inf.nr. 3948**

TAV. XLV dis 3  
Descrizione: Boccale con fondo piatto su  
piede alto e dritto  
Diametro fondo: 11 cm  
Impasto: m 7  
Provenienza: US 1613 NMI 1

Altri individui

NMI 1 US 39  
impasto m 13

NMI 1 US 39  
impasto m2

TOTALE NMI 3

**CR.SMR. Boccale 7.5**

**Sc.inf.nr. 4673**

TAV. XLV dis 4  
Descrizione: Boccale con fondo piatto su

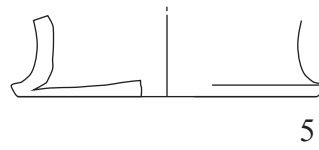
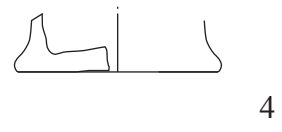
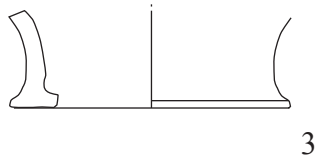
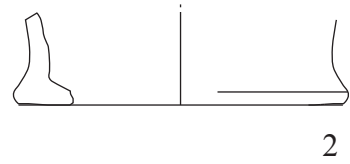
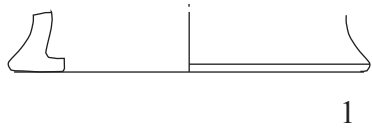

TAV. CR XLV



## CAPITOLO 4

### I MATERIALI DELLA PIEVE DI SANTA REPARATA

#### 4.1 LA PIEVE

La pieve di Santa Reparata si trova a sud-ovest dell'abitato di Terra del Sole, nel Comune di Castrocaro Terme e Terra del Sole in provincia di Forlì-Cesena.

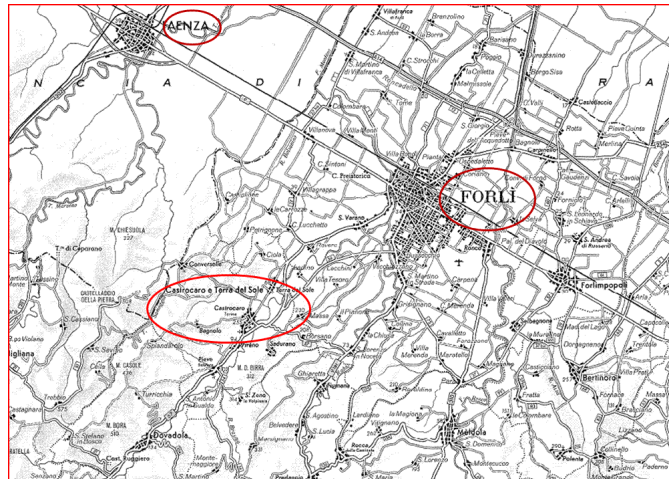

La tradizione erudita porrebbe l'origine della chiesa già nel VI secolo<sup>1</sup>. Una prima menzione certa della chiesa risale al 970, quando viene citata in un contratto di livello situandola nella diocesi di Forlì<sup>2</sup>. Nel 1084 il vescovo dona la pieve di Santa Reparata al monastero di Santa Maria foris portam di Faenza<sup>3</sup>, testimoniando così un primo momento di crisi dell'istituzione plebana. I documenti successivi non danno testimonianze significative della vita della pieve, tuttavia dal XII fino al XV secolo, l'esistenza di arcipreti al suo interno è testimoniata da numerosi documenti<sup>4</sup>. Come accennato in precedenza, diverse sono le vicende che nei secoli vanno a interessare la vita della pieve di Santa Reparata, fino al suo cadere in disuso durante il primo ventennio dell'Ottocento. In questo periodo viene in parte demolita per recuperare i materiali per il completamento del campanile della nuova chiesa di Santa Reparata in Terra del Sole, la cui edificazione era già iniziata alla fine del Cinquecento spostando il culto di Santa Reparata dall'area della pieve al centro urbano di nuova fondazione<sup>5</sup>. La pieve vede poi successive trasformazioni fino agli anni '60 del secolo scorso, anche con adeguamenti della struttura a scopo abitativo e

1 MINI 1901, p.54.

2 BENERICETTI 2002, p.162.

3 MITTARELLI, COSTADONI 1755-1773, III. p. 23.

4 MITTARELLI, COSTADONI 1755-1773; MERCATI, NASALLI-ROCCA, SELLA 1933.

5 DONATINI 1979, p. 339.

agricolo, ma nonostante tali fattori abbiano in parte modificato l'assetto dell'edificio tuttavia è possibile affermare che l'impianto originario e le caratteristiche peculiari dell'architettura romanica che contraddistinguono la chiesa si conservano in modo evidente, tanto da rendere la Pieve di Santa Reparata un monumento di notevole rilevanza nel panorama architettonico della Romagna medievale.

## 4.2 LE INDAGINI ARCHEOLOGICHE E LA STRUTTURA DELLA PIEVE

Durante l'anno 2006, la necessità di realizzare un intervento di restauro del complesso architettonico della Pieve di Santa Reparata, ha dato l'occasione di indagare mediante scavo archeologico l'interno dell'edificio e l'area esterna a esso limitrofa. Queste indagini hanno visto una successiva campagna nel 2009, con l'ampliamento dello scavo nel settore a Nord della struttura<sup>6</sup>. Quest'ultima attualmente conserva tracce evidenti della pieve medievale e le operazioni di scavo hanno evidenziato come il sito presenti una lunga frequentazione che si articola partendo dall'edificio romano per passare alla chiesa tardo antica a pianta cruciforme, alla chiesa medievale a 3 navate, a quella romanica e quella rinascimentale di cui si conservano tuttora gli alzati.



6 Le indagini archeologiche sono state condotte dal prof. Andrea Augenti e coordinate dalla dott.ssa Debora Ferreri e dal dott. Enrico Ravaioli. Le ricerche sono state possibili grazie al sostegno della Parrocchia di Santa Reparata in Terra del Sole e della Fondazione Cassa di Risparmi di Forlì.

### 4.3 I MATERIALI DALLO SCAVO

Il materiale archeologico rinvenuto durante le operazioni di scavo nell'area della pieve, pur presentandosi modesto sia a livello quantitativo sia qualitativo, ricopre un arco cronologico



piuttosto ampio. Per quanto concerne i reperti riferibili alle fasi a cavallo tra XIII e XV secolo si è potuta rilevare una scarsa presenza di produzioni in maiolica arcaica e scarsissima di zaffera a rilievo. Più attestate invece le produzioni di graffite arcaiche padane, presenti nelle forme aperte sia con decorazioni in ramina e ferraccia che in monocromia le cui formaci potrebbero essere riconducibili a quelle rinvenute nell'ambito di diversi scavi urbani condotti a Forlì.

Anche il repertorio delle ceramiche ingobbiate, dipinte in ramina e ferraccia si compone prevalentemente di forme aperte, come scodelle e catini, ed è inquadrabile cronologicamente tra la metà del XV e il XVI secolo. Un solo esemplare, sui 28 stimati per questa classe ceramica, è riferibile a forma chiusa, si tratta di un boccale di grandi dimensioni con evidenti tracce di riparazione. Alcuni individui, si tratta di piatti e scodelle, sono stati identificati come ceramiche ingobbiate e dipinte ad imitazione della maiolica; i decori sono tracciati prevalentemente nel colore blu, mentre alcuni esemplari si distinguono per l'utilizzo del giallo. Per questo repertorio è stato possibile trovare confronti col materiale proveniente dal butto di corso Matteotti a Faenza<sup>7</sup>.

---

7 GUARNIERI 2009, p.82



**CERAMICA COMUNE DA CUCINA  
PRIVA DI RIVESTIMENTO (CUC)**

**SR.CUC. Pignatta fondo**

**Sc.inf.nr. 1308**

TAV. I dis 1

Descrizione: Piccola pignatta con fondo piatto e orlo indistinto

Diametro fondo: 5 cm

Provenienza: US 1034 NMI 1

Datazione reperto: XII-XIII secolo

**SR.CUC. Catino Coperchio**

**Sc.inf.nr. 1321**

TAV. I dis 2

Descrizione: Catino coperchio con orlo sagomato e calotta emisferica

Diametro orlo: 26 cm

Impasto: cuc 3

Provenienza: US1046 NMI 1

Datazione reperto: XII-XIII secolo

**CERAMICA COMUNE DI USO DOMESTICO  
PRIVA DI RIVESTIMENTO (UD)**

**SR.UD. Ciotola**

**Sc.inf.nr. 1320**

TAV. I dis 3

Descrizione: Ciotola di grandi dimensioni con orlo ingrossato

Diametro orlo: 28 cm

Impasto: ccud 2

Provenienza: US 1046 NMI 1

Datazione reperto: X-XIV secolo

**MAIOLICA ARCAICA (MA)**

**SR.MA. Boccale 1**

**Sc.inf.nr. 1277**

TAV. I dis 4

Descrizione: Boccale con fondo piatto e scalino appena accennato

Diametro fondo: 11 cm

Impasto: m 3

Provenienza: US 1013 NMI 1

Datazione reperto: metà XIV secolo

**SR.MA. Boccale 2**

**Sc.inf.nr. 1310**

TAV. I dis 5

Descrizione: Boccale con fondo piatto e scalino appena accennato

Diametro fondo: 11 cm

Impasto: m 2

Osservazioni: smaltata anche all'interno

Provenienza: US 1034 NMI 1

Datazione reperto: metà XIV secolo

**SR.MA. Boccale 3**

**Sc.inf.nr. 1284**

TAV. I dis 6

Descrizione: Boccale con fondo piatto e scalino appena accennato su corpo ovoide a pancia bassa

Diametro fondo: 11 cm

Impasto: m 1

Provenienza: US 1013 NMI 1

Decorazione: campiture orizzontali in bruno manganese e verde ramina

Datazione reperto: metà XIII-XIV secolo

**SR.MA. Boccale 4**

**Sc.inf.nr. 1278**

TAV. I dis 7

Descrizione: Boccale con fondo piatto e scalino appena accennato

Diametro fondo: 9 cm  
Impasto: m 3  
Provenienza: US 1013 NMI 1  
Datazione reperto: metà XIII-XIV secolo

Provenienza: US 1034 NMI 1  
Decorazione: bacche in blu e racemi in manganese  
Datazione reperto: fine XIV metà XV secolo

## **ZAFFERA A RILIEVO (ZR)**

### **SR.ZR. Boccale 1**

#### **Sc.inf.nr. 1299**

TAV. I dis 8  
Descrizione: Boccale di piccole dimensioni con fondo piatto e pareti ingrossate  
Diametro fondo: 8 cm  
Impasto: m 2  
Provenienza: US 1013 NMI 1  
Decorazione: bacche in blu e racemi in manganese  
Datazione reperto: fine XIV metà XV secolo

### **SR.ZR. Boccale 2**

#### **Sc.inf.nr. 1285**

TAV. I dis 9  
Descrizione: Boccale con fondo piatto con leggero scalino e pareti svasate  
Diametro fondo: 10 cm  
Impasto: m 3  
Provenienza: US 1013 NMI 1  
Decorazione: bacche in blu e racemi in manganese  
Datazione reperto: fine XIV metà XV secolo

### **SR.ZR. Boccale 3**

#### **Sc.inf.nr. 1315**

TAV. I dis 10  
Descrizione: Boccale con fondo piatto con leggero scalino  
Impasto: m 2

## **MAIOLICA RINASCIMENTALE (M.R.)**

### **SR.MR. Boccale 1**

#### **Sc.inf.nr. 1294**

TAV. II dis 1  
Descrizione: Boccale con fondo piatto, pareti spesse, con leggero scalino  
Diametro fondo: 8 cm  
Impasto: m 4  
Provenienza: US 1013 NMI 1  
Decorazione: visibili tracce di pigmentazione blu, non meglio identificabili  
Datazione reperto: XV-XVI secolo

### **SR.MR. Boccale 2**

#### **Sc.inf.nr. 1295**

TAV. II dis 2  
Descrizione: Boccale con fondo piatto con leggero scalino con corpo ovoidale e pancia bassa  
Diametro fondo: 10 cm  
Impasto: m 7  
Provenienza: US 1013 NMI 1  
Decorazione: visibili tracce di pigmentazione blu, non meglio identificabili  
Datazione reperto: XV-XVI secolo

### **SR.MR. Ciotola 1**

#### **Sc.inf.nr. 1313**

TAV. II dis 3  
Descrizione: Ciotola con pareti spesse e orlo indistinto



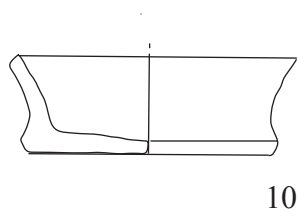
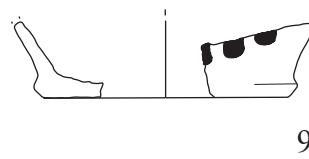
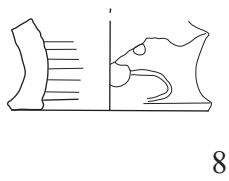
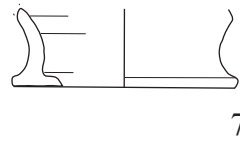
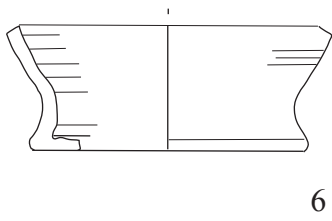
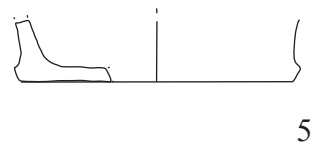
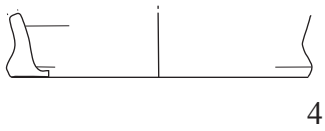
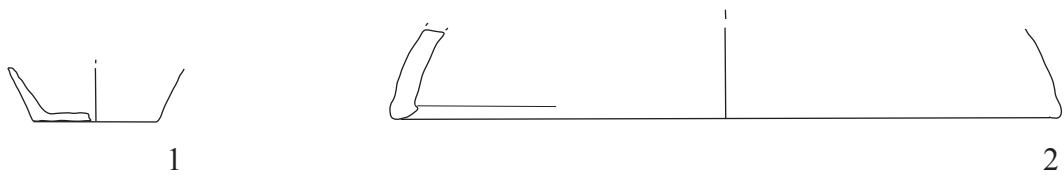

TAV. SR I



Diametro orlo: 13 cm  
Impasto: m 3  
Provenienza: US 1034 NMI 1  
Decorazione: bianca  
Datazione reperto: XV-XVI secolo

**SR.MR. Ciotola 2.1**

**Sc.inf.nr. 1385**

TAV. II dis 4  
Descrizione: Ciotola con pareti sottili e orlo indistinto estroflesso  
Diametro orlo: 10 cm  
Impasto: m 2  
Provenienza: US 2012 NMI 1  
Decorazione: seire di linee concentriche sotto l'orlo in giallo verde e blu, motivo vegetale nel cavetto, bianca all'esterno  
Datazione reperto: XV-XVI secolo

**SR.MR. Ciotola 2.2**

**Sc.inf.nr. 1524**

TAV. II dis 5  
Descrizione: Ciotola con pareti sottili e orlo indistinto estroflesso  
Diametro orlo: 14 cm  
Impasto: m 2  
Provenienza: US 2044 NMI 1  
Decorazione: seire di linee concentriche sotto l'orlo in giallo verde arancio e blu, motivo a graticcio  
Osservazioni: traccia del distanziatore sulla superficie interna  
Datazione reperto: XV-XVI secolo

Crf. Guarnieri 2009, Via Sarti/Dogana Faenza, p.107 fig 132

**SR.MR. Ciotola 3**

**Sc.inf.nr. 1551**

TAV. II dis 6  
Descrizione: Ciotola con pareti sottili e orlo indistinto estroflesso  
Diametro orlo: 14 cm  
Impasto: m 1  
Provenienza: US 2037 NMI 1  
Decorazione: seire di linee concentriche sotto l'orlo in giallo verde arancio e blu, motivo a fiammelle  
Osservazioni: traccia del distanziatore sulla superficie interna  
Datazione reperto: XV-XVII secolo

**SR.IM.M. Piatto**

**Sc.inf.nr. 1386**

TAV. II dis 7  
Descrizione: Piatto con orlo distinto arrotondato estroflesso  
Diametro orlo: 20 cm  
Impasto: m 7  
Provenienza: US 2012 NMI 1  
Decorazione: decorata con 2 linee concentriche in blu che corrono sotto l'orlo  
Datazione reperto: XV-XVI secolo

**SR.MR. Piatto 1.1**

**Sc.inf.nr. 1344**

TAV. III dis 1  
Descrizione: Piatto con tesa corta e orlo indistinto  
Diametro orlo: 8 cm  
Impasto: m 7  
Provenienza: US 2004 NMI 1  
Decorazione: bande concentriche gialle e blu  
Datazione reperto: XV-XVI secolo

**SR.MR. Piatto 1.2**



1

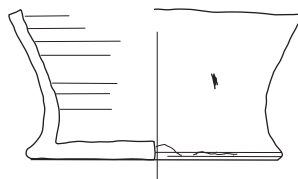

2

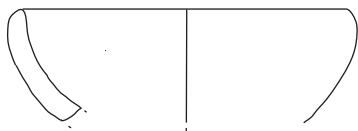

3

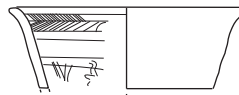

4

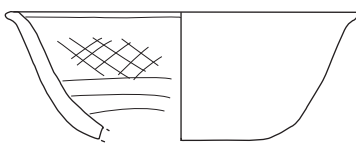

5

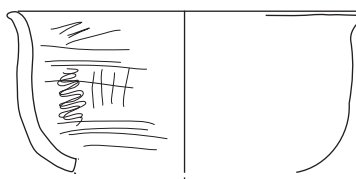

6

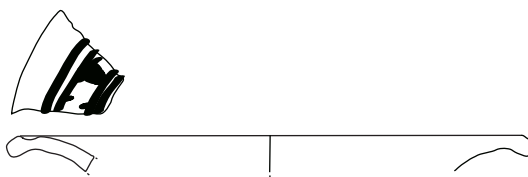

7

TAV. SR II



**Sc.inf.nr. 1249**

TAV. III dis 2

Descrizione: Piatto con tesa corta e orlo indistinto

Impasto: m 1

Provenienza: US 2116 NMI 1

Decorazione: bianca

Datazione reperto: XV-XVI secolo

**SR.MR. Piatto 1.3****Sc.inf.nr. 1513**

TAV. III dis 3

Descrizione: Piatto con orlo indistinto e linea marcata sotto l'orlo

Impasto: m 1

Provenienza: US 2018 NMI 1

Decorazione: esternamente fitta sequenza di filetti blu alternati a filetti in manganese. Internamente decorazione a palmette persiane in giallo blu verde e arancio

Datazione reperto: seconda metà XV secolo prima metà XVI secolo

Cfr. TAMPIERI CRISTOFERI II gruppo

Altri individui

NMI 1 US 2037

TOTALE NMI 2

**SR.MR.Catino****Sc.inf.nr. 2019**

TAV. III dis 4

Descrizione: Catino con orlo arrotondato e vasca emisferica

Diametro orlo: 16 cm.

Impasto: m 1

Provenienza: US 2019 NMI 1

Decorazione: decorata con 2 linee concentriche in blu che corrono sotto l'orlo

Datazione reperto: fine XV secolo

**DIPINTA SOTTO VETRINA (D.S.V.)****SR.IM.M. Ciotolina****Sc.inf.nr. 1411**

TAV. III dis 5

Descrizione: Ciotolina troncoconica con fondo piatto e orlo assottigliato

Diametro orlo: 11cm.

Altezza: 4 cm.

Impasto: inv pol 6

Provenienza: US 2034 NMI 1

Decorazione: dipinta in giallo e verde

**SR.IM.M. Catino 1****Sc.inf.nr. 1526**

TAV. III dis 6

Descrizione: Catino con orlo squadrato e tesa breve, vasca profonda troncoconica

Diametro orlo: 34 cm.

Impasto: m 7

Provenienza: US 2012 NMI 1

Decorazione: dipinta in giallo e verde con motivo ondulato sulla tesa, e pennellate indistinte sulle pareti

Datazione reperto: XIII-XIV secolo

**SR.IM.M. Catino 2****Sc.inf.nr. 1535**

TAV. IV dis 1

Descrizione: Catino con orlo triangolare arrotondato, vasca profonda troncoconica

Diametro orlo: 26 cm.

Impasto: inv pol 3bis

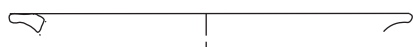

1



2

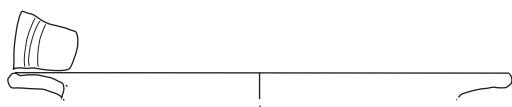

3



4

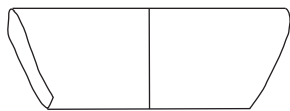

5

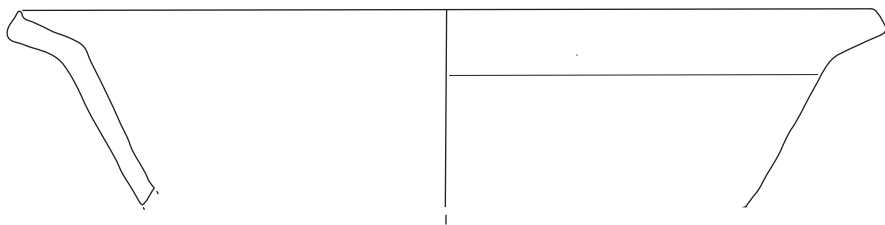

6

TAV. SR III



Provenienza: US 2037 NMI 1  
Decorazione: dipinta in giallo e verde  
Datazione reperto: XV-XIV secolo

**SR.IM.M. Catino 3**

**Sc.inf.nr. 1533**

TAV. IV dis 2

Descrizione: Catino con orlo sagomato, vasca profonda troncoconica

Diametro orlo: 28 cm.

Impasto: inv pol 3 bis

Provenienza: US 2037 NMI 1

Decorazione: dipinta in giallo e verde

Datazione reperto: XV-XIV secolo

Diametro orlo: 30 cm.

Impasto:gr 1

Provenienza: US 2116 NMI 1

Decorazione: sulle pareti motivo vegetale stilizzato. Bicromia in verde ramina e bruno ferraccia

Datazione reperto: seconda metà XIV secolo

**GRAFFITA ARCAICA PADANA (GR)**

**SR.IM.M. Catino**

**Sc.inf.nr. 1307**

TAV. IV dis 3

Descrizione: Catino con tesa larga dai bordi smussati, obliqua leggermente rialzata sull'orlo e corpo troncoconico

Diametro orlo: 27 cm.

Impasto:gr 1

Provenienza: US 1034 NMI 1

Decorazione: sulla tesa decorazione incisa a graticcio, nel cavetto motivo vegetale a foglie grandi. Bicromia in verde ramina e bruno ferraccia

Datazione reperto: seconda metà XIV secolo

**SR.IM.M. Catino**

**Sc.inf.nr. 1589**

TAV. IV dis 4

Descrizione: Catino con tesa ripiegata verso l'esterno e corpo troncoconico

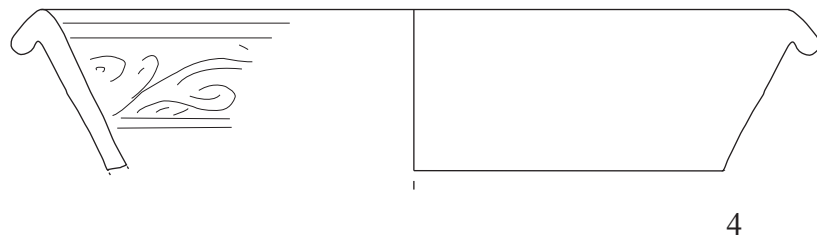
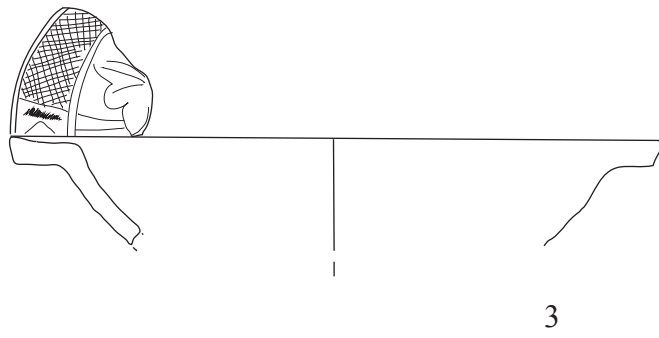
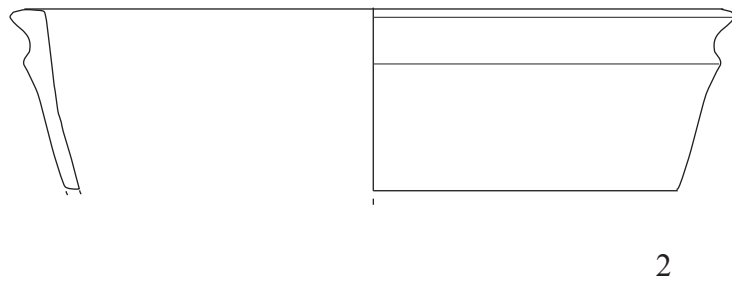
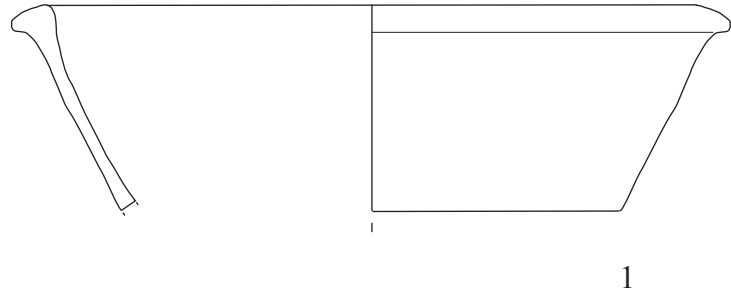

TAV. SR IV







## CONCLUSIONI

Tra XIII e XIV secolo, in un periodo in cui sulle tavole ancora dominavano le stoviglie in legno, nel monastero di San Severo a Classe si usavano ceramiche rivestite e decorate, in gran parte importate dalle manifatture del Veneto e dell'Emilia Romagna stessa, dove nel XIII secolo erano state introdotte inizialmente le due tecniche di rivestimento con smalto stannifero e con ingobbio sotto vetrina piombifera. Dall'area veneta provengono circa 20 individui che è stato possibile ricondurre alla tipologia S.Croce. In particolare si tratta di una serie di frammenti tutti riferibili a forme chiuse e identificati come appartenenti al Gruppo 2 della classificazione proposta da Gelichi<sup>1</sup>, presentandosi con impasto rosso, superficie ingobbciata invetriata e dipinte in verde (fig1). Ricordiamo come questa fosse una produzione di pregio che veniva fabbricata in modeste quantità.



Seppur pochi non mancano nel repertorio delle ceramiche del monastero di San Severo alcuni materiali in maiolica arcaica che trovano confronto con altri datati alla seconda metà del XIII secolo rinvenuti a S.Agata Maggiore a Ravenna, nello specifico si tratta di alcuni boccali con corpo ovoidale ansa a bastoncino e piede svasato.

Le forme aperte d'uso individuale consistono prevalentemente in una varietà di tipi invetriati, ingobbciati e anche graffiti di manifattura prevalentemente veneta, come testimonia la presenza di Spiral e Roulette Ware. Si tratta di una serie di ciotole carenate con piede ad anello, graffite su ingobbio e invetriate, in monocromia gialla e verde. Sono ad esempio presenti ciotole con carenatura mediana, parete leggermente inclinata, piede ad anello e orlo arrotondato, forme che compaiono nella produzione veneta dal secondo quarto del XIII secolo e per tutto il XIV.



<sup>1</sup> GELICHI 1993.

La presenza di questi prodotti è indicatore della vivacità del percorso endolagunare che congiungeva l'area veneta e quella romagnola tra XIII e XIV secolo, in un momento in cui Venezia aveva acquisito una forte influenza su questo territorio.

Dal XIV secolo inoltrato e per tutto il XV secolo queste produzioni sembrano soppiantate da stoviglie in graffita arcaica padana. Per quanto riguarda le produzioni di graffite arcaiche sembrano quasi del tutto assenti le produzioni ferraresi, forse proprio perchè in questo stesso momento Venezia praticava nei riguardi della città emiliana una politica limitativa per assicurarsi il controllo dell'idrovia padana.

Queste produzioni continuano a essere affiancate dalla presenza di ceramiche di produzione più strettamente locale, in particolare la comunità del monastero sembra servirsi delle botteghe cittadine della vicinissima Ravenna, proprio in un momento (la seconda metà del XIV secolo) in cui sia le fonti scritte che quelle archeologiche testimoniano un forte incremento di queste attività all'interno del tessuto cittadino. Il nucleo più consistente delle produzioni fini è difatti costituito da un interessante repertorio in maiolica arcaica, perlopiù nella variante in verde ranimina e bruno manganese, costituito da circa 206 individui identificati come boccali accompagnati da altre forme come albarelli, coppette-saliere su stelo (definite dalla letteratura anche calici -saliera), una tazza apoda monoansata e trilobata. La serialità morfologica di questi reperti, insieme all'assenza di evidenti segni di proprietà potrebbe far difatti ipotizzare una sorta di acquisto unico da parte della comunità del monastero, fatto molto probabilmente proprio presso una di quelle botteghe attive nella città di Ravenna cui si accennava prima.



A testimonianza di un raggio ancora più ampio di circolazione dei prodotti in cui è inserito il monastero è la presenza, seppur di un solo frammento, di loza dorasa presumibilmente valenziana della fine del XIV secolo, decorato con reticolo in blu e oro.

In questo stesso arco cronologico a Santa Reparata, pieve rurale situata in territorio forlivese il quadro delle produzioni è completamente differente. Dall'analisi del materiale ceramico è possibile affermare come la pieve non abbia avuto scambi rilevanti con zone esterne, ed in particolare con botteghe cittadine, così come testimonia l'assenza di produzioni di pregio e di altro vasellame caratteristico degli ambienti urbani delle principali città romagnole. Si può anzitutto rilevare una scarsa presenza di maiolica arcaica, mentre più alto è il numero di attestazioni di graffite che anche in questo caso sembrano attribuibili a botteghe esistenti a Forlì ma comunque riconducibili a produzioni attive dal XIV secolo in poi.

Anche le produzioni smaltate del XV secolo sembrano essere quasi del tutto sostituite da prodotti ingobbiati dipinti e invetriati che ne imitano le caratteristiche. Il materiale di questo periodo sembra rispondere quindi ad una domanda qualitativamente modesta, evidenziando una netta distinzione tra spazio rurale e quello cittadino.

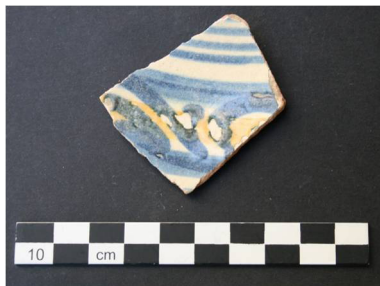

Spostandoci nel territorio di Brisighella, si passa ai materiali del castello di Rontana. Qui per il XIII secolo sono attestate forme che appartengono ai repertori romagnoli, di probabile produzione faentina, ma sono anche stati rinvenuti esemplari che provengono dalla Toscana. Le ceramiche fini sono diffuse sia nell'area sommitale che nel resto dell'insediamento, a dimostrazione di una scarsa gerarchizzazione materiale degli spazi occupati nel castello tra XIII e XIV secolo. È possibile che in questo caso le ceramiche non siano un elemento distintivo per l'identificazione sociale degli spazi abitativi e che si debba ricorrere ad altri indicatori archeologici, come è stato tentato in altri insediamenti con successo.

All'interno dei diversi ambienti che caratterizzano il sito sono stati rinvenuti numerosi frammenti appartenenti a forme aperte, riferibili alle produzioni di Graffita Arcaica Padana i cui principali centri di produzione in questo periodo sono Imola e Forlì.

Ad un periodo ancora successivo appartengono le forme di ceramica dipinta e ingobbiata sotto vetrina con decorazione in giallo e verde, prodotto di minor costo appartenente alle fasi più recenti di vita del sito. Una quantità significativa di vasellame fine da mensa è attestata a partire dalla seconda metà del XIV secolo, soprattutto all'interno dell'area sommitale dell'insediamento, dove viene costruita una rocca signorile con al centro una imponente struttura di raccolta delle

acque, un pozzo alla veneziana, costituito da tre pozzi circolari e due cisterne voltate, riempite con materiale drenante.

Il pozzo centrale di questa struttura fu riempito da un considerevole quantitativo di materiale ceramico alla fine del XVI secolo quando il castello, governato da un forte gruppo di banditi, fu espugnato dalle milizie del pontefice. Particolarmente interessante è il nucleo di boccali della fine del XV secolo che grazie alle particolari condizioni del deposito sono stati rinvenuti integri o quasi interamente ricostruibili.



Parte di questo nucleo è costituito da boccali smaltati, tutti di forma panciuta con ansa a nastro orlo trilobato e piede basso. Il repertorio decorativo è rappresentativo di molti dei motivi tipici in Romagna di questo periodo. Si passa così da motivi strettamente legati a momenti della vita quotidiana, come quello dei “sette denari” molto diffuso a quello della *dexterarum iunctio* ai motivi tipici dello stile severo a cui sono riferibili diversi boccali decorati con foglie gotiche accartocciate e un boccale con motivo a “palmette persiane” e uno con occhio di penna di pavone. Diversi inoltre gli esemplari recanti al centro il motivo del cosiddetto “trigramma bernardiniano” delimitato da una fascia circolare e contornato da fiammelle radiali alternate a gruppi di pennellate degradanti e legato alla tradizione religiosa. Presenti anche esemplari decorati con figure antropomorfe, definiti dalla letteratura in stile “belle donne”.

Tra la fine del ‘quattrocento e gli inizi del ‘cinquecento, il periodo a cui si datano la maggior parte dei materiali identificati all’interno dell’area signorile del castello di Rontana, erano attive a Faenza più di 260 botteghe di ceramisti, in grado di produrre una impressionante quantità di vasellame. Si tratta di ceramiche che segnano le tappe della transizione produttiva dal tardo Medioevo al Rinascimento in uno dei centri di maggiore prestigio in Italia e in Europa, che ha fortemente condizionato gli studi su queste produzioni, ovvero la città di Faenza.

Anche in questo caso quindi, come per il monastero di San Severo, forte è l’influenza del centro urbano vicino, in particolar modo nel momento di maggior sviluppo delle attività produttive di bottega.

Oltre agli esemplari smaltati sono presenti diversi esemplari privi di rivestimento, vere e proprie produzioni di uso domestico alternative alla più pregiate maioliche faentine, rappresentate

sia da boccali con versatoio tubolare che trilobato. La morfologia dei recipienti privi di rivestimento si presenta più slanciata rispetto ai boccali della fine del quattrocento e gli esemplari si presentano generalmente più alti rispetto a quelli con rivestimento stannifero. Sono inoltre caratterizzati da un impasto con matrice prevalentemente ferrosa. È possibile si tratti di una manifattura locale, forse da identificare all'interno del sito o di altri insediamenti vicini, situati lungo la vallata del Lamone, come ad esempio proprio la vicina Brisighella.

## BIBLIOGRAFIA

### ACF

Archivio Capitolare Forlivese

### ASR

Archivio di Stato di Ravenna

### ALBERTI et alii 2005

ALBERTI A., BARTALI S., BOSCOLO S., *Le ceramiche dei monaci e dei soldati*, in GELICHI S., ALBERTI A., *L'aratro e il calamaio. Benedettini e Cistercensi sul Monte Pisano, dieci anni di archeologia a San Michele alla Verruca*, pp. 275- 322.

### ARGNANI 1898

ARGANANI F. 1898, *Il rinascimento delle ceramiche maiolicate in Faenza, con appendici di documenti inediti del Prof. Carlo Malagola*, Faenza.

### ARGNANI 1903

ARGNANI F. 1903, *Le ceramiche e maioliche arcaiche faentine dalla loro origine fino al principio del XVI secolo*, Faenza.

### AUGENTI 2000

AUGENTI A. 2000, *Dai castra tardo antichi ai castelli del X secolo: il caso della Toscana*, in R. Francovich, M. Ginatempo (a cura di ), *Castelli, storia e archeologia del potere nella Toscana medievale*, Vol. 1, Firenze, pp. 25-66.

### AUGENTI 2003

AUGENTI A. 2003, *Archeologia medievale in Italia. Tendenze attuali e prospettive future*, ArcMed XXX, Firenze, pp. 511-519.

### AUGENTI et al. 2003

AUGENTI A., CIRELLI E., MANCASSOLA N., MANZELLI V. 2003, *Archeologia Medievale a Ravenna: un progetto per la città e il territorio*, in R. Fiorillo, P. Peduto (a cura di ), *III Congresso Nazionale di Archeologia Medievale* (Salerno, 2-5 ottobre 2003), Firenze, pp. 271-278.

### AUGENTI 2006a

AUGENTI A. 2006, *Archeologia dei castelli della Romagna: linee programmatiche di una indagine in corso*, in R. Francovich, M. Valenti (a cura di ), *IV Congresso Nazionale di Archeo-*



*logia Medievale* (Abbazia di S. Galgano, 26-30 settembre 2006), Firenze, pp. 225-232.

**AUGENTI 2006b**

w *Ravenna e Classe: archeologia di due città tra la tarda Antichità e l'alto Medioevo*, in A. Augenti (ed.), *Le città italiane tra la tarda Antichità e l'alto Medioevo. Atti del Convegno (Ravenna, 26-28 febbraio 2004)*, Firenze, pp. 185-219.

**AUGENTI 2007a**

AUGENTI A. 2007, *Ravenna e Classe: il racconto di due città, tra storia e archeologia*, in *Santi banchieri re. Ravenna e Classe nel I secolo. San Severo e il tempio ritrovato*, Milano 2006, pp. 17-22.

**AUGENTI 2007b**

AUGENTI A. 2007, *La basilica e il monastero di San Severo a Classe. La storia, gli scavi*, Ravenna.

**AUGENTI 2007c**

AUGENTI A. 2007, *Dalla villa romana al monastero medievale: il complesso di San Severo a Classe*, in *Ideologie e cultura artistica tra Adriatico e Mediterraneo orientale (IV-X sec)*, Atti del Convegno Internazionale Bologna -Ravenna, 26-29 Novembre 2007, pp. 245-260.

**AUGENTI et al. 2007a**

AUGENTI A., BERTELLI C. 2007 (a cura di ), *Felix Ravenna: la croce, la spada, la vela. L'Alto Adriatico tra V e VI secolo*, Milano.

**AUGENTI et al. 2007b**

AUGENTI A., CHRISTIE N., LASZLOVZKY J., RIPOLL G., *The basilica and the monastic complex of San Severo in Classe, Ravenna*, in "Annual of medieval studies at CEU", vol. 13, pp. 167-186.

**AUGENTI 2009a**

AUGENTI A. 2009, *Dalla villa romana al monastero medievale: il complesso di San Severo a Classe*, in R. Farioli Campanati, C. Rizzardi; P. Porta, A. Augenti, I. Baldini Lippolis (a cura di ), *Ideologia e cultura artistica tra Adriatico e Mediterraneo orientale (IV-X secolo)*, Atti del Convegno Internazionale (Bologna-Ravenna, 2007), pp. 7-13.

**AUGENTI 2009b**

AUGENTI A. 2009, *Il passato è una terra straniera. Archeologia, Medioevo e mutamento*

culturale, in G. Volpe, P. Favia (a cura di), *V Congresso Nazionale di Archeologia Medievale* (Foggia, Manfredonia, 30 settembre 1 ottobre 2009), Firenze 2009, pp. 7-13.

**AUGENTI et al. 2009a**

AUGENTI A., CIRELLI E., FIORINI A., RAVAIOLI E. 2009, *L'incastellamento in Romagna: indagini 2006-2008*, in G. Volpe, P. Favia (a cura di), *V Congresso Nazionale di Archeologia Medievale (Foggia- Manfredonia, 2009)*, Firenze, pp. 341-348.

**AUGENTI et al. 2009b**

AUGENTI A., CIRELLI E., GUARNIERI C. (eds.), 2009, *Dalla fattoria al Castello. Archeologia nel Parco della Vena del Gesso Romagnola*, (Catalogo della Mostra), Ravenna.

**AUGENTI et al. 2009c**

**AUGENTI A., FIORINI A., MONTANARI M., SERICOLA M., URCIA A., ZAFAGNINI F.**, *Archeologia dell'Architettura in Emilia Romagna: primi passi verso un progetto organico*, «Ocnus», 17, pp. 65-76.

**AUGENTI et al. 2009d**

AUGENTI A., BONDI M., CIRELLI E., MANCASSOLA N., MUSINA G., RAVAIOLI E., *Emilia-Romagna, scavi di archeologia medievale*, «Ocnus», 17, pp. 162-179.

**AUGENTI et al. 2010**

AUGENTI A., CIRELLI E., FIORINI A., RAVAIOLI E. 2010, *Insedimenti e organizzazione del territorio in Romagna (secoli X-XIV)*, in «AM» XXXVII, pp. 61-92.

**AUGENTI et al. 2010**

AUGENTI A., CIRELLI E., 2010, *Il castello di Rontana e il sistema insediativo della Valle del Lamone nel Medioevo*, in P. Galetti (a cura di ) *Villaggi, comunità, paesaggi medioevali*, Atti del Convegno (Bologna 2010), c.s.

**AUGENTI et al. 2012**

AUGENTI A., BEGNOZZI I., BONDI M., CIRELLI E., FERRERI D., MALAGUTI C., SCOZZARI P. 2012, *Il Monastero di San Severo a Classe: risultati delle campagne di scavo 2006-2011*, in VI Congresso di Archeologia Medievale, pp.238-245.

**ARGNANI 1898**

ARGNANI F. 1898, *Il rinascimento delle ceramiche maiolicate in Faenza, con appendici di documenti inediti del Prof. Carlo Malagola*, Faenza.



**ARGNANI 1903**

ARGNANI F. 1903, *Le ceramiche e maioliche arcaiche faentine dalla loro origine fino al principio del XVI secolo*, Faenza.

**BALLARDINI 1916**

BALLARDINI G. 1916, *L'arte della maiolica in Faenza ordinamenti e sue relazioni con i poteri pubblici*, "FAENZA"IV, pp. 50-56.

**BALLARDINI 1938**

BALLARDINI G. 1938, *La maiolica italiana dalle origini alla fine del Cinquecento*, Firenze.

**BALLOT 1929**

BALLOT M.J. 1929, *Musée de Louvre. Objects d'art du Moien Age e de la Renaissance*, «Bulletin des Musées de France», V, pp. 95-97.

**BARRACLOUGH 1992**

BARRACLOUGH A. 1992, *Quaternary sediment analysis: a deductive approach at A-level*, "Teaching Geography", 17, pp. 15-18.

**BENERICETTI 1999**

BENERICETTI R. 1999, *Le carte del decimo secolo nell'Archivio Arcivescovile di Ravenna, 900- 957*, Ravenna.

**BENERICETTI 2002**

BENERICETTI R. 2002, *Le carte ravennati del decimo secolo, Archivio Arcivesovile II (aa.957-976)*, Faenza.

**BENERICETTI 2006**

BENERICETTI R. 2006, *Le carte dei secoli ottavo e nono*, Faenza.

**BERARDI et al. 1970**

BERARDI D., CASSI RAMELLI A., MONTEVECCHI F., RAVALDINI G., SCHIETTINI F. 1970, *Rocche e castelli di Romagna*, Imola vol. I, pp. 324-326.

**BERMOND MONTANARI 1966**

BERMOND MONTANARI G. 1966, *Scavi e ricerche nella zona della basilica di S.Severo*, in *Bollettino Economico della Camera di Commercio di Ravenna*, Ravenna.

**BERMOND MONTANARI 1968**

BERMOND MONTANARI G. 1968, *La chiesa di San Severo nel territorio di Classe*, Bologna, pp. 30-31.

**BERNICOLI 1911**

BERNICOLI S. 1911, *Arte e artisti in Ravenna. I. L'Arte ceramica*, in "Felix Ravenna", I, 1911, pp. 89-98.

**BERTI, TONGIORGI 1981**

BERTI G., TONGIORGI L. 1981, *I bacini ceramici medievali delle chiese di Pisa*, Roma.

**BERTI 1982**

BERTI G. 1982, *Note sulla Maiolica arcaica di Montelupo Fiorentino*, in «AM» IX.

**BERTI et al. 1984**

BERTI G., CAPPELLI L., FRANCOVICH R. 1984, *La maiolica arcaica in toscana*, Siena, pp. 483-510.

**BERTI 1986**

BERTI G. 1986, *La Maiolica di Montelupo. Secoli XIV- XVIII*, Venezia.

**BERTI, GELICHI 1992**

BERTI G. GELICHI S. 1992, *Mediterranean Ceramics in late Medieval Italy*, «Boletín de Arqueología Medieval», 6, pp. 23-34.

**BERTI 1993**

BERTI G. 1993, *Introduzione di nuove tecniche ceramiche nell'Italia centro-settentrionale*, in Boldrini E., Francovich R. (a cura di ), 1993, *Acculturazioni e mutamenti. Prospettive nell'archeologia medievale del Mediterraneo*, VI Ciclo di lezioni sulla Ricerca Applicata all'Archeologia, Certosa di Pontignano (SI)- Museo di Montelupo (FI), Firenze, pp. 263-283.

**BERTI CAPPELLI 1994**

BERTI G. CAPPELLI L. 1994, *Dalle ceramiche islamiche alle "Maioliche Arcaiche" secc. XI- XV*, in R. Francovich., O. von Hessen (a cura di) *Ricerche di archeologia Altomedievale e Medievale*, n.19-20, Firenze.

**BERTI 1995**

BERTI G. 1995, *Ceramiche medievali e rinascimentali*, in AA.VV., Museo Archeologico Ver-

siliense, Pietrasanta, pp. 194-216.

**BERTI, GELICHI 1995**

BERTI G., GELICHI S. 1995, *Ceramiche ceramisti e trasmissioni tecnologiche tra XII e XIII secolo nell'Italia centro-settentrionale*, in *Miscellanea in memoria di Giuliano Cremonesi*, Pisa, pp. 409-445.

**BERTI et al.1995**

BERTI G. , CAPPELLI L., CORTELLAZZO M., FRANCOVICH R., GELICHI S., NEPOTI S., RONCAGLIA G. 1995, *Vasai e botteghe nell'Italia centro-basso medioevo*, in *La céramique médiévale en Méditerranée occidentale. colloque*, (Rabat, 11-17 Novembre 1991), pp. 263-292.

**BERTI 1997**

BERTI G. 1997, *Pisa. Le "maioliche arcaiche". Secc. XIII-XV*, Firenze.

**BERTI et al. 1997**

BERTI G., GELICHI S., MANNONI T. 1997, *Trasformazioni tecnologiche nelle prime produzioni italiane con rivestimenti vetrificati (secc. XI-XIII)*, in *La céramique médiévale en Méditerranée Occidentale. Actes di 6e congrès*, Aix-en-Provence, pp. 383-403.

**BERTI, GELIGHI 1999**

BERTI G., GELICHI S. 1999, *Trasmissioni di tecnologie nel medioevo: tendenze e linee di ricerche attuali*, «Albisola», XXXII (2001), pp. 23-41.

**BERTI 2000**

BERTI G. 2000, *Considerazioni su un tipo di recipiente ceramico fabbricato in Toscana nei secoli X-XIV*, in Brogiolo 2000, pp. 420-428.

**BERTI et al. 2001**

BERTI G. ,CAPELLI C., MANNONI T. 2001, *Ingobbio/ingobbi e gli altri rivestimenti nei percorsi delle conoscenze tecniche medievali*, «Albisola», XXXIV, pp. 9-15.

**BERTI et al. 2002**

BERTI G., CAPELLI C., MANNONI T. 2002, *Trasmissione di tecnologie nel medioevo: tendenze e linee di ricerche attuali*, in «Albisola» XXXII, Firenze, pp. 23-42.

**BERTI et al. 2006**

BERTI G., CAPELLI C., GELICHI S. 2006, *Trasmissioni tecniche tra XII e XIII secolo nel*

*Mediterraneo: il contributi dell'archeometria nello studio degli ingobbi*, in R. Francovich, M. Valenti (a cura di), *IV Congresso Nazionale di Archeologia Medievale* (Abbazia di S. Galgano, 26-30 settembre 2006), All'Insegna del Giglio, Firenze, pp. 455-460.

#### **BIRINGUCCIO 1540**

**Biringuccio [1540] = Vannoccio Biringuccio, *De la Pirotechnia*, ed. a cura di A. Cargo, Milano 1977.**

#### **BLAKE 1972**

BLAKE H. 1972, *La ceramica medievale spagnola e la Liguria*, in *Atti del V. Convegno Internazionale della Ceramica*, Centro Ligure per la Storia della Ceramica: Albisola, pp. 55-106.

#### **BLAKE 1978**

BLAKE H. 1978, *Medieval pottery: technical innovation or economic change*, «Papers in Italian Archaeology», II, ed. H. Blake, T.W. Potter; D.B. Whitehouse, Oxford, pp. 435-473.

#### **BLAKE 1980**

BLAKE H. 1980, *The Archaic Maiolica of North-central Italy: Montalcino, Assisi, Tolentino*, «FAENZA»LXVI pp. 91-152

#### **BLAKE, NEPOTI 1984**

BLAKE H., NEPOTI S. 1984, I bacini di S. Nicolò di Ravenna e la ceramica graffita medievale nell'Emilia Romagna "Faenza", LXX, pp. 354-368.

#### **BLAKE 1997**

BLAKE H. 1997, *Sizes and measures of Later Medieval Pottery in North Central Italy*, in G. De Boe-F. Vermaeghe, *Papers of the "Medieval Europe Brugge 1997" Conference. Vol7*, pp. 221-250.

#### **BLAKE 2006**

BLAKE H. 2006, *Innovazione tecnica: costrizione e contingenza*, in N. Cocuzza, M. Medri (a cura di), *Archeologie. Studi in onore di Tiziano Mannoni*, Edipuglia: Bari, pp. 207-209.

#### **BODE 1911**

BODE W. 1911, *Die Anfänge der Majolikakunst in Toskana*, Berlin.

#### **BOJANI 1979**

BOJANI G.C. 1979, *Per una storia della ceramica faentina*, in «Faenza» LXV, pp. 200-205.

**BROGIOLO GELICHI 1986**

BROGIOLO G.P., GELICHI S. 1986, *La ceramica grezza medievale nella pianura padana*, in *La ceramica medievale nel Mediterraneo occidentale*, Atti del Congresso Internazionale-Università di Siena, Siena-Faenza, Firenze, pp. 293-316.

**BROGIOLO GELICHI 1998**

BROGIOLO G.P., GELICHI S. 1998, *Le città nell'alto medioevo italiano. Archeologia e storia*, Bari.

**BRUNETTI 1992**

BRUNETTI V. 1992, *La produzione della ceramica ad Argenta nel XVII secolo. Il recupero dell'area ex Corona*, in S.Gelichi (a cura di) *La produzione ceramica ad argenta nel XVII secolo*, Argenta, pp. 43-93.

**BUDRIESI 1999**

BUDRIESI R. 1999, *Viaggio nelle pievi della provincia di Ravenna*, Ravenna.

**BUERGER 1974**

BUERGER J. 1974, *Ceramica smaltata tardo medievale della Costa Adriatica*, in «Albisola» VII, pp. 243-259.

**CANTINI 2003**

CANTINI F. 2003, *Lo scavo archeologico del castello di Montarrenti (Siena). Per la storia della formazione del villaggio medievale in Toscana (secc. VII-XV)*, Firenze.

**CAPPELLI MANNONI 1996**

CAPPELLI C., MANNONI T. 1996, *I problemi dei rivestimenti nelle ceramiche italiane del XIII secolo*, in «Albisola» XXIX, pp. 229-234.

**CAROSCIO 2003**

CAROSCIO M. 2003, *La Maiolica di Cafaggiolo: morfologia di una produzione Rinascimentale*, Tesi di Laurea in Archeologia Medievale (Università degli Studi di Firenze-Anno Accademico 2001/2002, relatore prof. G. Vannini).

**CAROSCIO 2007**

CAROSCIO M. 2007, *Produzione e circolazione della maiolica Toscana nella transizione fra Medioevo e Rinascimento. Il rapporto fra centri di produzione e di consumo (seconda metà XIV-seconda metà XVI secolo)*, Tesi di Dottorato in Archeologia Medievale (XIX ciclo), Scuola

di Dottorato in Archeologia Medioevale Istituzioni e Archivi-Sezione -Università degli Studi di Siena.

#### **CAROSCIO b 2007**

CAROSCIO M. 2007, *La transizione fra Medioevo e Rinascimento e l'impiego del blu nelle smaltate basso medievali italiane materie prime e luoghi di approvvigionamento: fonti scritte e analisi archeometriche a confronto*, in «Albisola» XL, pp. 193-204.

#### **CASADIO 1986**

CASADIO R. 1986, *Gli scarti di una fornace di maiolica arcaica da piazza dei Caduti a Ravenna*, in *La ceramica medievale nel Mediterraneo Occidentale*, Atti del Congresso Internazionale-Università di Siena, Siena-Faenza, Firenze, pp. 419-423.

Cennini= Cennino Cennini, *I libro dell'arte*, ed. a cura di F.Frezzato, Vicenza 2003.

#### **CHIAROLLA**

CHIAROLLA T., *Un contesto ceramico dalla biblioteca Classense*, Tesi di laurea, Università degli Studi di Bologna, Facoltà di Conservazione dei Beni Culturali, AA. 2004-2005.

#### **CIPOLLA 1974**

CIPOLLA C.M. 1974, *Storia economica dell'Europa pre-industriale*, Bologna.

#### **CIRELLI 2006 a**

CIRELLI E. 2006, *La ceramica, i commerci, la vita quotidiana*, in A. Augenti, C. Bertelli (eds.), *Santi banchieri re. Ravenna e Classe nel I secolo. San Severo il tempio ritrovato, Catalogo della Mostra (Ravenna 4 marzo-6 novembre 2006)*, Milano, pp. 150-165.

#### **CIRELLI 2006 b**

CIRELLI E. 2006, *Classificazione e quantificazione del materiale nelle ricerche di superficie*, in Mancassola N., Saggiolo F. (a cura di) *Medioevo, paesaggi e metodi*, pp. 169-178.

#### **CIRELLI 2007**

CIRELLI E. 2007, *Ravenna e il commercio nell'Adriatico in età tardo antica*, in A. Augenti, C. Bertelli (eds.) *Felix Ravenna. La croce, la spada, la vela: l'alto Adriatico fra V e VI secolo, Catalogo della Mostra (Ravenna 10 marzo-7 ottobre 2007)*, Milano, pp. 45-50.

#### **CIRELLI 2008**

CIRELLI E. 2008, *Ravenna: archeologia di una città*, Firenze.

**CIRELLI 2009**

CIRELLI E. 2009, *Il castello di Rontana*, in «AM» XXXVI, p. 160.

**CIRELLI, LO MELE 2010**

CIRELLI E., LO MELE E. 2010, *La cultura materiale di San Severo alla luce delle nuove scoperte archeologiche*, in P. Racagni (ed.), *I mosaici della Basilica di San Severo a Classe*, AnteQuem: Bologna, pp. 39-53.

**CIRELLI 2012**

CIRELLI E. 2012, *Il castello di Rontana e il sistema insediativo della valle del Lamone nel Medioevo*, in P. Galetti (a cura di), *Paesaggi, comunità, villaggi medievali, Atti del Convegno internazionale di Studio, Bologna 14-16 gennaio 2010*, Spoleto 2012, pp. 693-702.

**CIRELLI, VANDINI 2012**

CIRELLI E., VANDINI M. 2012, *Ceramiche a rivestimento stannifero di produzione faentina. Analisi qualitative dei materiali provenienti dal Castello di Rontana (Brisighella- Ra)*, in *Atti della XLII settimana di studi del Centro Internazionale della Ceramica*, (Savona, 28-29 maggio 2010), Savona, pp. 65-76.

**CIRELLI 2013**

CIRELLI E. 2013, *La dieta dei monaci. Cultura materiale e alimentazione nei monasteri benedettini tra IX e X secolo*, in HORTUS ARTIUM MEDIEVALIUM

**CIRELLI FERRERI 2014**

CIRELLI E., FERRERI D. 2014, *Il tesoro nel pozzo. Nuove scoperte nel cortile della Rocca di Rontana*, "Cristalli. La rivista del Parco regionale della Vena del Gesso Romagnola" 1, pp. 40-45.

**CLARKE 1968**

CLARKE 1968, *Analytical and Archeology*, Metthuen: London.

**CONTI 1973**

CONTI G. 1973, *L'arte della maiolica in Italia*, Milano.

**CORA 1973**

CORA G. 1973, *Storia della maiolica di Firenze e del Contado. Secoli XIII-XV*, Firenze, 1973.

**CORTESI 1964**

CORTESI G. 1964, *La zona e la basilica di San Severo nel territorio di Classe*, Ravenna.

#### **COSTANTINI 1994**

COSTANTINI R. 1994, *Le ceramiche medievali rivestite: le produzioni smaltate e la ceramica graffita*, in *Ad mensam-manufatti d'uso da contesti archeologici fra tarda Antichità e Medioevo*, pp. 264-318.

*Crypta Balbi 2*- MANACORDA D. (a cura di), *Archeologia urbana a Roma: il progetto della Crypta Balbi. 2. Un "mondezzaro" del XVIII secolo*, Firenze 1985.

*Crypta Balbi 3*- MANACORDA D. (a cura di), *Archeologia urbana a Roma: il progetto della Crypta Balbi. 3. Il giardino del Conservatorio di S. Caterina della Rosa*, Firenze 1985.

*Crypta Balbi 5*-SAGUI L., PAROLI L. (a cura di), *Archeologia urbana a Roma: il progetto della Crypta Balbi. 5. L'edera della Crypta Balbi nel medioevo (XI-XV secolo).....*

#### **CUOMO DI CAPRIO 1985**

CUOMO DI CAPRIO N. 1985, *La ceramica in archeologia. Antiche tecniche di lavorazione e moderni metodi di indagine*, Roma.

#### **DE GRASSI 1996**

DE GRASSI D. 1996, *L'economia artigiana nell'Italia medievale*, Roma.

#### **DELOGU 1986**

DELOGU P. 1986, *Archeologia medievale, un bilancio di vent'anni*, in *ArcMed XIII*, pp. 491-501.

#### **DE OSMA 1906**

DE OSMA 1906, *La loza dorada de Manises en el año 1454*, Madrid.

#### **DONATINI 1979**

DONATINI E. 1979, *La città ideale, fortezza della Romagna fiorentina*, Ravenna 1979.

#### **ERMETI 2006**

ERMETI 2006, *La ceramica medievale e post-medievale*, in Ermeti A.L., Sacco D. -(eds) *Il caseitello di Monte Copiolo nel Montefeltro*, Pesaro, pp. 145-174.

#### **FABBRI 1977**



FABBRI 1977 Medioevo e Rinascimento, in *La ceramica forlivese (ceramica medioevale e rinascimentale nel Museo di Forlì)*, Forlì, pp. 15-49.

#### **FERRERI 2009**

FERRERI D. 2009, *Sepulture e riti funerari a Classe: una lunga prospettiva diacronica*, in G. Volpe, P. Favia (a cura di), *V Congresso Nazionale di Archeologia Medievale (Foggia 2009)*, Firenze, pp. 375-414.

#### **FERRERI 2011**

FERRERI D. 2011, *Spazi cimiteriali, pratiche funerarie e identità nella città di Classe*, in *ArcMed XXXVIII*, pp. 53-68.

#### **FERRERI 2012**

FERRERI D. 2012, *Banditi e signori. Pratica funeraria e rappresentazione del potere signorile nel castello di Rontana (Brisighella, RA)*, in F. Redi (a cura di), *VI Congresso Nazionale di Archeologia Medievale (Firenze 2012)*, Firenze, pp. 238-245.

#### **FIORINI**

FIORINI F., *Storie da un contesto ceramico. La ceramica graffita del XIV e XV secolo a Forlì, Casa Pantaleoni*, Tesi di laurea, Università degli Studi di Bologna, Facoltà di Conservazione dei Beni Culturali, AA. 2006-2007.

#### **FRANCOVICH 1980**

FRANCOVICH R. 1980, *Alcuni appunti su ceramologia e museografia*, in *Atti del X convegno Internazionale della Ceramica, Albisola 1977*, Albisola pp. 17-27.

#### **FRANCOVICH 1982**

FRANCOVICH R. 1982, *La ceramica medievale a Siena e nella Toscana meridionale (secc. XIV-XV). Materiali per una tipologia*, Firenze.

#### **FRANCOVICH GELICHI 1983**

FRANCOVICH R., GELICHI S. 1983, *La ceramica medievale nelle raccolte del Museo Medievale e moderno di Arezzo*, in R. Francovich, O. von Hessen (a cura di) *Raccolte di archeologia Altomedievale e Medievale*, n. 8, Firenze.

#### **FRANCOVICH 1998**

FRANCOVICH R. 1998, *L'incastellamento e prima dell'incastellamento*, in (a cura di), M. Barcelò, S. Gelichi, «L'incastellamento» *Actas de las reuniones de Girona (26-27 noviembre*

1992) y de Roma (5-7 mayo 1994), Roma 1998, pp. 13-20.

**FRANCOVICH 2000**

FRANCOVICH R., MANACORDA 2000, *Dizionario di archeologia, temi, concetti e metodi*, Bari, p. 53.

**GARDELLI 1986**

GARDELLI G. 1986, *Ceramiche del Medioevo e del Rinascimento*, Ferrara.

**GARCÍAS PORRAS 2000**

GARCÍAS PORRAS A. 2000, *La cerámica española importada en Italia durante el siglo XIV. EL efecto de la demanda sobre una producción en los inicios de su despegue comercial*, «Archeologia Medievale», Granada, pp. 55-60.

**GELICHI 1982-83**

GELICHI S. 1982-83, *La prima campagna di scavo presso la pieve di Sant'Angelo in Campiano*, (Castelbolognese, Ravenna), «rassegna di Archeologia », 3, pp. 267-292.

**GELICHI 1982**

GELICHI 1982, *Materiale medievale da Bagnarola (Bo)*, in *Il territorio di Budrio nell'antichità*, Budrio pp. 51-59.

**GELICHI 1983/1984**

GELICHI S. 1983/84, *I bacini della chiesa di San Bartolo a Ferrara*. "Bollettino dei Musei Civici Ferraresi", 13-13, pp. 71-92.

**GELICHI 1984**

GELICHI S. 1984, "Roulette ware", in "Medieval ceramics", 8, 1984, pp. 47-58.

**GELICHI 1984a**

GELICHI S. 1984, *La ceramica ingubbiata medievale nell'Italia nordorientale*, in *La ceramica medievale nel Mediterraneo Occidentale*, Siena-Faenza, 1984, pp. 367-388.

**GELICHI 1984**

GELICHI S. 1984, *Studi sulla ceramica medievale riminese. La "graffita arcaica"*, "Archeologia Medievale", XI, pp. 149-214.

**GELICHI 1986**

GELICHI S. 1986, *Studi della ceramica medievale riminese. Il complesso dell'ex Hotel Commercio*, «A.M.», XIII, pp. 117-172.

**GELICHI 1987a**

GELICHI S. 1987, *Ricerche archeologiche nel castello delle Rocche di Finale Emilia*, Finale Emilia.

**GELICHI 1987b**

GELICHI S. 1987, *La ceramica medievale*, in S. Gelichi, R. Merlo (a cura di) *Archeologia medievale a Bologna: gli scavi nel convento di San Domenico: Bologna, Museo Civico Archeologico*, 4 aprile-31 maggio 1987, pp. 183-193.

**GELICHI 1988a**

GELICHI S. 1988, *Ceramiche venete importate in Emilia Romagna tra XIII e XIV secolo*, in *Padusa anno XXIV, Bollettino del centro polesano di studi storici archeologici ed etnografici*, Rovigo 1988, pp. 5-43.

**GELICHI 1988b**

GELICHI S. 1988, *La maiolica italiana della prima metà del XV secolo. La produzione in Emilia Romagna e i problemi della cronologia*, in «AM» XV, pp. 65-104.

**GELICHI 1990 a**

GELICHI S., NEPOTI S. 1990, *La "maiolica arcaica" a Bologna*, in «Albisola» XXIII, pp. 131-151.

**GELICHI 1990b**

GELICHI S. 1990, *Nuove ricerche archeologiche nella chiesa di Santa Croce a Ravenna*, "XXXVII Corso di Cultura sull'Arte Ravennate e Bizantina", 1990, pp. 195-208.

**GELICHI 1991**

GELICHI S. 1991, *La maiolica a Bologna nel XV secolo, nuovi dati archeologici*, in «Albisola» XXIV, pp. 19-48.

**GELICHI 1992a**

GELICHI S. 1992, *La ceramica a Faenza nel Trecento: il contesto della cassa rurale ed artigiana*, Faenza.

**GELICHI 1992,**

*La ceramica tra produzione artistica e produzione artigianale: note per una storia dei vasai del Medioevo, en coloquio hispano-italiano de arqueologia medieval, Granada 1192, pp.11-22.*

**GELICHI 1993**

GELICHI S. 1993, *La ceramica da mensa tra XIII e XV secolo nell'Italia centrale*, in Bojani g.c. (a cura di ) *La ceramica nel mondo Bizantino tra XI e XV secolo e i suoi rapporti con l'Italia. Atti del Seminario, Certosa di Pontignano, Siena, 11-13 marzo 1991*, Firenze 1993, pp. 9-46.

**GELICHI 1993a**

GELICHI S. 1993, *Alla fine della graffita: ceramiche e centri di produzione nell'Italia settentrionale tra XVI e XVII secolo: Argenta, Convento dei Cappuccini 12 dicembre 1992.*

**GELICHI 1993b**

GELICHI S. 1993, *Ceramica e ceramisti nella Ravenna tardo medievale*, in A. Vasina (a cura di ), *Storia di Ravenna. III. Dal mille alla fine della Signoria Polentana*, pp. 683-706.

**GELICHI 1993c**

GELICHI S. 1993, *Ceramiche "Tipo Santa Croce". Un contributo alla conoscenza delle produzioni venete tardo-medievali*, "Archeologia Medievale", XX, 1993, pp. 229-301.

**GELICHI, NEPOTI 1993**

GELICHI S., NEPOTI S. 1993, *La «maiolica Arcaica» a Bologna*, in ATTI XXIII Convegno ...Albisola, 1990, pp. 131-151.

**GELICHI 1995**

GELICHI S. 1995, *Ceramiche tardo-medievali in un recente scavo a Ravenna. Notizia preliminare*, in *Scavi Medievali in Italia*, Ezioni Kappa: Roma , pp. 29-42.

**GELICHI 1995**

GELICHI S., 1995, *Fornaci per ceramica in Emilia Romagna in epoca moderna*, «Albisola», XXVIII, pp. 37-40.

**GELICHI 1997 a**

GELICHI S. 1997, *Introduzione all'archologia medievale*, Roma 1997.

**GELICHI 1997**

GELICHI S. 1997, *Ceramiche tardo medievali a Cesena*

**GELICHI LIBRENTI 1997**

GELICHI S., LIBRENTI M. 1997, *Ceramiche postmedievali in Emilia Romagna*, in “Arch. Post Med.”, 1, pp. 185-229.

**GELICHI LIBRENTI 2001**

GELICHI S., LIBRENTI M. 1997, *Ceramiche e conventi in Emilia Romagna in epoca moderna : un bilancio*, arch post medievale 5 atti del convegno firenze 2001, pp. 13-38.

**GELICHI 2003**

GELICHI S. 2003, *I boccali ritrovati. Ceramiche tardo-medievali da Castel Guelfo*, in L. Gambi , L. Grossi (a cura di) *Castel Guelfo di Bologna: un caso di studio. Geologia, archeologia e storia dell'insediamento tra Idice e Sillaro*, pp. 121-152.

**GELICHI 2003**

GELICHI S. 2003, *L'introduzione di nuove tecniche nelle ceramiche italiane tra XII e XIII secolo*, in *Cerámicas islámicas y cristianas a finales de la Edad Media. Influencias e intercambios* (Ceuta, 13-16 novembre 2002), Serie Mayor. Informes y Catalogos, 4, Ceuta, pp. 53-82.

**GELICHI SBARRA 2003**

GELICHI S., SBARRA F., 2003, *La tavola di San Gerardo. Ceramica tra X e XI secolo nel nord Italia: importazioni e produzioni locali*, in “Rivista di Archeologia”, 23, pp. 120-140.

**GELICHI 2008**

GELICHI S. 2008, *Un ritorno alle origini: il dibattito sulla “maiolica arcaica” e sulla “proto maiolica “ trent'anni dopo*, in *Metodologia, insediamenti urbani e produzioni. Il contributo di Gabriella Maetzke e le attuali prospettive delle ricerche, Atti del Convegno Internazionale di studi sull'archeologia medievale in memoria di Gabriella Maetzke*, Daidalos, 9, pp. 255-286.

**GRECI 1975**

GRECI R. 1975, *Produzione artigianato e commercio in Emilia nel Medioevo*, in A. Berselli (a cura di ) *Storia dell'Emilia Romagna*, Bologna, pp. 489-518.

**GRIGIONI 1937**

GRIGIONI C. 1937, *La bottega del vasaio del bel tempo*, «Faenza», XXV, pp. 51-97.

**GUARNIERI 1998**

GUARNIERI C. 1998, *Fornaci e fornaciai a Faenza nel XVI secolo*

**GUARNIERI 2006**

GUARNIERI C. 2006, (a cura di) *S. Antonio in Polesine, Archeologia e storia di un monastero estense*. Firenze.

**GUARNIERI 2009a**

GUARNIERI C. 2009, *Il bello dei butti. Rifiuti e ricerca archeologica a Faenza tra Medioevo ed Età Moderna*, Firenze.

**GUARNIERI 2009b**

GUARNIERI C. 2009, *Il Monte prima del Monte, Archeologia e storia di un quartiere medievale di Forlì*, Firenze 2009.

**GUIDOBALDI PAVOLIBI 1998**

GUIDOBALDI F., PAVOLINI C. (a cura di ) 1998, *I materiali residui nello scavo archeologico*, Atti della Tavola rotonda (Roma 1996), Roma.

**LASZLOWSKI 2007**

LASZLOWSKI J. 2007, *The Monastery of San Severo in Classe/Ravenna Archeological and Historical Data for the Transformation of a Late Antique Basilica during the Middle Ages*, «Annual of Medieval Studies at CEU», 13, pp. 197-211.

**LIBRENTI 1992**

LIBRENTI M. 1992, *La ceramica ingobbata e graffita. Ceramica e centri di produzione nell'Italia Settentrionale tra XVI e XVII secolo*, Firenze, pp. 27-67.

**LIBRENTI ZANARINI 1998**

LIBRENTI M. , ZANARINI M. 1998, *Archeologia e storia di un Borgo Nuovo Bolognese: Castelfranco Emilia*, Mantova, pp. 79-114.

**LIBRENTI MOLINARI 2003**

LIBRENTI M., MOLINARI M. 2003, *Indagini di Archeologia Medievale*, in L. Gambi, L. Grossi (a cura di) *Castel Guelfo di Bologna: un caso di studio*, pp. 111-119.

**LIBRENTI 2004**

LIBRENTI M. 2004, *Materiali dallo scavo del castello di Coriano*, in M. Cartoceti (a cura di) *Il castello di Coriano. Ricerche archeologiche e architettoniche*, Rimini, pp. 83-96.

**LIVERANI 1958**

LIVERANI G. 1958, *La maiolica italiana: sino alla comparsa della porcellana*, Milano.

**LIVERANI 1937**

LIVERANI G. 1937, *Sull'origine della maiolica italiana*, «Faenza», XXV, pp.3-17.

**LIVERANI 1958**

LIVERANI G.1958, *La maiolica Italiana sino alla comparsa della porcellana*, Milano.

**LIVERANI 1960**

LIVERANI G.1960, *Un recente ritrovamento di ceramiche trecentesche a Faenza*, «Faenza», XLVI, pp. 31-51.

**LIVERANI 1961**

LIVERANI G. 1961, *Trovamenti ceramici a Faenza. Il complesso della Banca di Credito Romagnolo*, in «Faenza» XLVII, pp. 99-108.

**LIVERANI, REGGI 1976**

LIVERANI F., REGGI G.L. 1976, *Le maioliche del Museo Nazionale di Faenza*, Modena.

**LIVERANI 1977**

LIVERANI G., 1977, *Una nota sulla "mezzamaiolica"*, «Faenza», LXIII, pp. 99-107.

**LO MELE 2010**

LO MELE E. 2010, *La ceramica nel castello di Rontana. Evoluzione e trasformazione della cultura materiale tra Medioevo e Rinascimento*, in *Atti della XLII settimana di Studi del Centro Internazionale di studio della Ceramica*, Savona (28-29 Maggio 2010), pp. 77-87.

**MAIOLI 1987**

MAIOLI M.G. 1987, *La basilica di San Severo e la villa romana*, in (a cura di ) MAIOLI M.G., STOPPIONI M. L., *Classe e Ravenna tra terra e mare*, Ravenna, pp. 66-77.

**MAIOLI 1992**

MAIOLI M.G. 1992, *Nuovi dati sul complesso archeologico di San Severo a Classe (RA): scavi 1981-1991*, in *CARB*, XXXIX, p. 518.

**MALAGOLA 1880**

MALAGOLA C. 1880, *Memorie storiche sulle maioliche di Faenza*, Bologna.

**MALLÈ 1974**

MALLÈ L. 1974, *Maioliche italiane dalle origini al settecento*, Milano.

**MANCINI , VICHI 1959**

MANCINI F., VICHI W. 1959, *Castelli, rocche e torri di Romagna*, Forlì.

**MANNONI 1968/1969**

MANNONI 1968/1969, *La ceramica medievale a Genova e nella Liguria*, "Studi Genuensi" 7 (1968/1969), Istituto Internazionale di Studi Liguri: Bordighera-Genova (1975).

**MANNONI 1973**

MANNONI T. 1973, *Alcuni problemi di classificazione della Ceramica medievale in archeologia*, in *Atti, VI Convegno internazionale della ceramica 1973*, pp. 11-22.

**MANNONI 1975**

MANNONI T. 1975, *La ceramica medievale a Genova e nella Liguria*, Genova-Bordighera, 1975, pp. 72-85.

**MANNONI 1987**

MANNONI T. 1987, *Archeologia della produzione*, "Archeologia Medievale" XIV, pp. 559-564.

**MANNONI 1995**

MANNONI T. 1995, *I materiali e le tecniche tra produzione e consumo*, in *Atti del XXVIII Convegno Internazionale della Ceramica*, Centro Ligure per la Storia della Ceramica: Albisola, pp. 9-13.

**MANNONI 1999**

MANNONI T. 1999, *I problemi della circolazione in ceramologia*, in *Atti del XXXII Convegno Internazionale della Ceramica*, Centro Ligure per la Storia della Ceramica: Albisola, pp. 9-12.

**MANNONI GIANNICHECKDA 2003**

MANNONI T., GIANNICHECKDA E. 2003, *Archeologia della produzione*, Torino.

**MATHEW-WOODS-OLIVER 1991**

MATHEW A.J., WOODS A.J., OLIVER C. 1991, *Spots before your eyes: new comparison charts for visual percentage estimation in archeological material*, in A.P. Middleton, J.C. Freestone (a cura di), *recent developments in ceramic petrology*, British Museum Occasional Paper



81, British Museum: London, pp. 211-63.

**MAZZOTTI 1975**

MAZZOTTI M. 1975, *Le pievi ravennati*, Ravenna.

**MAZZUCCATO O. 1990**

MAZZUCCATO O. 1990, *Problematiche nell'origine della cosiddetta maiolica*, in «Albisola» XXIII, pp. 41-47.

**MERCATI, NASALLI-ROCCA, SELLA 1933**

MERCATI A., NASALLI –ROCCA E., SELLA P.1933, (a cura di), *Aemilia. Le decime dei secoli XIII e XIV*, in *Rationes decimarum Italiae nei secoli XIII e XIV*, Città del Vaticano 1933, p. 170.

**MILANESE M. 1994**

MILANESE M. 1994, *Archeologia e ceramica postmedievale*, in «Albisola» XXVII, pp. 7-10.

**MILANESE M. 2010**

MILANESE M. 2010, *La lunga eredità del Medioevo. La fine della maiolica arcaica*, in «Albisola» XLIII, pp. 7-14.

**MINGUZZI S. 1987**

MINGUZZI S. 1987, *La ceramica postmedievale*, in S. Gelichi (a cura di) *Archeologia medievale a Bologna: gli scavi nel convento di San Domenico: Bologna, Museo Civico Archeologico*, 4 aprile- 31 maggio 1987, pp. 195-205.

**MINI 1901**

MINI G. 1901, *La Romagna toscana*, Castrocaro 1901.

**MITTARELLI COSTADONI 1755-1773**

MITTARELLI G.B., COSTADONI A. 1755-1773, *Annales Camaldulenses Ordinis Sancti Benedicti, quibus plura interscruntur tum ceteras Italico-monasticas res, tum historiam 71 ecclesiasticam remque diplomaticam illustrantia. D.Johanne Benedicto Mittarelli & D.Anselmo Costadoni, Presbyteris & monachis e Congregatione Camaldulensi Auctoribus*, Venezia 1755-1773.

**MOLINARI 1990**

MOLINARI A. 1990, *Le ceramiche rivestite bassomedievali*, in Saguì L., Paroli L. (a cura di),

1990, *L'edera della Crypta Balbi nel medioevo (XI-XV secolo)*, Firenze, pp. 357-484.

### **MOLINARI 2003**

MOLINARI A. 2003, *La ceramica medievale in Italia ed il suo possibile utilizzo per lo studio della storia economica*, in *Archeologia Medievale XXX*, Firenze pp. 519-528.

### **MONTANARI 2002**

Montanari M., 2002, *Storia medievale*, Roma-Bari.

### **MONTEVECCHI 1971**

MONTEVECCHI F. 1971, *repertorio dei castelli, rocche e torri*, in *Rocche e Castelli di Romagna*, 2, Bologna 1971, pp. 107-464.

### **MOORE VALERI 1984a**

MOORE VALERIA. 1984, *Fiorentine "zaffera a rilievo" maiolica: a new look at the "oriental influence"*, in «AM» XI, pp. 477-500.

### **MOORE VALERI 1984b**

MOORE VALERIA. 1984, *Criteria for dating Florentine zaffera a rilievo maiolica*, in AA.VV *The ceramics cultural heritage*, Imola.

### **MOSCA 1992**

MOSCA A. 1992, *La Via Faventina da Firenze a Faenza attraverso il Mugello e la valle del Lamone*, in *La viabilità tra Bologna e Firenze nel tempo: problemi generali e nuove acquisizioni*, Bologna, 1992, pp. 179-190.

### **MUNARINI 2013**

MUNARINI M. 2013, *Mercants of Venice...and other*, in ATTI XLV albisola

### **NEPOTI 1973**

NEPOTI S. 1973, *I bacini in maiolica arcaica della Chiesa di San Francesco di Bologna*, «Faenza», LIX (1973), pp. 45-54.

### **NEPOTI 1975**

NEPOTI S. 1975, *La transizione medioevo-rinascimento nella ceramica dell'Emilia Romagna: problemi aperti e prime informazioni dallo scavo bolognese di San Giorgio*, in «Albisola» VIII, pp.75-96.

**NEPOTI 1987**

NEPOTI S. 1987, *Lo scavo di San Petronio a Bologna*, Bologna , 1988.

**NEPOTI 1983**

NEPOTI S. 1983, *Manufatti di uso domestico*, in «AM» X, pp.199-212.

**NEPOTI 1984a**

NEPOTI S. 1984, *La maiolica arcaica nella Valle Padana*, in *La ceramica medievale nel Mediterraneo Occidentale, Siena-Faenza*, Firenze 1986, pp. 409-418

**NEPOTI 1984b**

NEPOTI S. 1984b, *Le ceramiche nell'architettura medievale bolognese*, «Atti delle Memorie della Deputazione di Storia Patria per le Province di Romagna», XXXV (1984), pp. 81-120.

**NEPOTI 1990**

NEPOTI S. 1990, *Maioliche a Mondaino fra XV e XVIII secolo*, Rimini.

**NEPOTI 1997**

NEPOTI S. 1997, *Ceramiche nel Reggiano dal tardo medioevo al secolo XVII*, estratto da *Guida alle gallerie d'arte di Reggio Emilia*, pp. 39-54,

**NEPOTI 2003**

NEPOTI S. 2003, *Museo delle Maioliche di Mondaino: il progetto per un'esposizione dei reperti frammentari*, pp. 113-115.

**NEPOTI 2006**

NEPOTI S. 2006, *Periodo I (XIV secolo). Le ceramiche*, in GUARNIERI C. (a cura di) *S. Antonio in Polesine. Archeologia e storia di un monastero estense*, pp. 91-114.

**NEPOTI LIBRENTI MONTI 2009**

NEPOTI S., LIBRENTI M., MONTI M. 2009, *Pietra ollare e ceramica*, in C. Guarnieri (a cura di), *Il Monte prima del Monte, Archeologia e storia di un quartiere medievale di Forlì*, Bologna, pp. 42-65.

**NEPOTI 2009**

NEPOTI S. 2009, *Recipienti da farmacia in maiolica arcaica, forme, iscrizioni e contrassegni*, in «Albisola» XLI, pp. 41-54.

**NOVARA 1997**

NOVARA P., *Materiali medievali dallo scavo della chiesa di S. Severo in Classe (RA)*, in GELICHI S. (a cura di) *Atti del I Congresso Nazionale di Archeologia Medievale*, Firenze.

**NOVARA 1998**

NOVARA P. 1998, *Storia delle scoperte archeologiche di Ravenna e Classe*, Ravenna.

**NOVARA 2002**

NOVARA P. 2002, *La produzione ceramica nella Ravenna tardo medievale e la fornace rinvenuta nello scavo per la fondazione della Cassa di Risparmio (anno 1891)*, in "Quaderni di Soprintendenza", 5, 2002, pp. 45-64.

**ORTON-TYERS-VINCE 1993**

ORTON C., TYERS P., VINCE A. 1993, *Pottery in Archeology*, Cambridge University Press: Cambridge.

**PACAUT 1989**

PACAUT M. 1989, *Monaci e religiosi nel Medioevo*, Bologna.

**PASQUALI 1985**

PASQUALI G. 1985, *Gli insediamenti rurali minori pievi, fondi masse, castelli e corti*, in *Studi e ricerche sul «Breviarium Ecclesiae Ravennatis»* (Codice Bavaro), Roma, pp. 125-144.

**PASQUALI 1990**

PASQUALI G. 1990, *L'evoluzione del territorio rurale: pievi e castelli del contado*, in VASINAA. (a cura di) *Storia di Forlì, II. Il Medioevo*, pp. 55-87.

**PASQUALI 1993**

PASQUALI G. 1993, *Insedimenti rurali e forme di economia agraria nel rapporto tra Ravenna e il suo territorio*, in Vasina 1993, pp. 69-105.

**PASQUALI 1997**

PASQUALI G. 1997, *Una signoria rurale assente o silente? Il caso anomalo della Romagna*, in SPICCIANI A., VIOLANTE C. (a cura di) *La signoria rurale nel Medioevo italiano, I*, Pisa, pp. 63-80.

**PELLEGRINI 1958**

PELLEGRINI G.B. 1958, *Note linguistiche, n. 3, "Liber Maiorichinus e maiolica"*, "Paideia",

XIII, Brescia, pp. 97-104.

**PERONI 1998**

PERONI R. 1998, *Classificazione tipologica, seriazione cronologica, distribuzione geografica*, in AQVILEA NOSTRA, anno LXIX 1998, col 9-29.

**PESCE 1971**

PESCE G. 1971, *Evoluzione dell'albarellino dalla sua comparsa al XVIII secolo*, in *Atti del IV Convegno Internazionale della Ceramica*, Centro Ligure per la Storia della Ceramica: Albisola, pp. 240-262

**PINI 1993**

PINI A.I. 1993, *L'economia «anomala» di Ravenna in un'età doppiamente di transizione*, in Vasina 1993, pp. 509-554.

**POLVERINI FOSI 1985**

POLVERINI FOSI I. 1985, *La società violenta. Il banditismo nello Stato pontificio nella seconda metà del Cinquecento*, Roma.

**RABOTTI 1993**

RABOTTI G. 1993, *Dai vertici dei poteri medioevali. Ravenna e la sua Chiesa fra diritto e politica dal X al XIII secolo*, in Vasina 1993, pp. 129-168.

**RAMAGLI VENTURA 2000**

RAMAGLI P., VENTURA D. 2000, *Distanziatori a "zampa di gallo" nelle produzioni ceramiche savonesi di fine XII XIII secolo: considerazioni sulla circolazione di tecniche ceramiche nel Mediterraneo*, in Brogiolo 2000, pp. 451-452

**RAVANELLI GUIDOTTI 1990**

RAVANELLI GUIDOTTI C. 1990, *La ceramica a Faenza nell'età dei Manfredi: produzione comune e vasellame celebrativo*, in A. Savioli, G. Moschini (a cura di), *Faenza nell'età dei Manfredi*, Faenza, pp. 149-203

**RAVANELLI GUIDOTTI 1991**

RAVANELLI GUIDOTTI C. 1991, *Panorama sulla Zaffera a rilievo in Faenza con qualche esempio di aree limitrofe*, in G. Conti (a cura di) *Zaffera et similia nella maiolica italiana*, Viterbo, pp. 113-182.

**RAVANELLI GUIDOTTI 1991**

RAVANELLI GUIDOTTI C. 1991, *Progetto Faenza, i nuovi dati di studio sulle maioliche faentine del Rinascimento. Saggio campione sulla "zaffera" a rilievo nel Museo delle Ceramiche*, in «Faenza», pp. 49-70.

**RAVANELLI GUIDOTTI 1997**

RAVANELLI GUIDOTTI C. 1997, *Boccali rinascimentali dell'area di Cà Pirota a Faenza*, in «Albisola» XXV, pp. 41-57.

**RAVANELLI GUIDOTTI 2001**

RAVANELLI GUIDOTTI C. 2001, *Maioliche faentine del Rinascimento. "Famiglia goticofloreale a tavolozza fredda: gruppo italo moresco"*, in «Albisola» XXXII pp. 369-382.

**REGGI 1971**

REGGI L. 1971, *La ceramica graffita in Emilia-Romagna dal secolo XIV al secolo XIX*, Modena.

**REGGI 1974**

REGGI L. 1974, *Ceramiche della Rocca Sforzesca di Imola*, Imola, 1974.

**REGGI 1975**

REGGI L. 1975/76, *Trovamenti ceramici nella Rocca Sforzesca di Imola*, «Bollettino Annuale dei Musei Ferraresi», 1975/76, pp. 77-98.

**REGGI 1982**

REGGI L. 1982, *Produzione ravennate*, in Zurli F., Iannucci A.M., 1982, *Ceramiche dalle collezioni del Museo Nazionale di Ravenna*, Bologna, pp. 95-118.

**REGGI 1984**

REGGI L. 1984, *La ceramica graffita in Romagna*, Imola.

**RENZI RIZZO 1997**

RENZI RIZZO C. 1997, *Nomina Vasorum. Indagine storico-linguistica sulle denominazioni dei manufatti ceramici a Pisa nei secoli VIII-XVII*, in G.BERTI, *Pisa. Le maioliche arcaiche. Secc. XIII-XV (Museo Nazionale di San Matteo)*, All'Insegna del Giglio: Firenze.

**RENZI et al.**

RENZI RIZZO C., BERTI G., CIGNONI P. 2000, *Volumetria delle ceramiche a forma chiusa*

*secondo un approccio informatico: una campionatura di reperti medievali*, in Brogiolo 2000, pp. 397-401.

#### **RICCI 1989**

RICCI G. 1989, *Ravenna spogliata fra Tardo Medioevo e prima età moderna*, «Quaderni Storici», ns 71, a. 24/2, pp. 537-561.

#### **RICCI 1990**

RICCI M. 1990, *Ceramica acroma da fuoco*, in (a cura di) Sagù L. Paroli L. *L'edra della Crypta Balbi nel Medioevo (XI-XV secolo)*, pp. 215-263.

#### **ROVERSI MONACO 2000**

ROVERSI MONACO F. 2000, *L'uomo e l'ambiente nel Medioevo: la legislazione sulle acque a Ravenna tra XII e XV secolo*, in (a cura di ) Montanari M., Vasina A. *Per Vito Fumagalli. Terra, uomini, istituzioni medievali*, pp. 77-107.

#### **ROSSELLÓ BORDOY 1991**

ROSSELLÓ BORDOY G. 1991, *EL nombre de las cosas en Andalus: una propuesta de terminología cerámica*, Museo de Mallorca: Palma de Mallorca.

#### **SASSI 2005**

SASSI M. 2005, *Castelli in Romagna. L'incastellamento tra X e XII secolo nelle province romagnole e nel Montefeltro*, Cesena.

#### **SETTIA 2007a**

SETTIA A. 2007a, *L'incastellamento in Romagna-Montefeltro e le concordanze "padane"*, «Studi Montefeltrani», 29, pp. 7-18.

#### **SETTIA 2007b**

SETTIA A., 2007b, *Castelli e "tombe" di Romagna. Possibilità e cautele*, in *Castelli e Fortificazioni del Riminese*, in (a cura di) E. Tosi Brandi, Bologna, pp. 17-25.

#### **SPALLANZANI 1978**

SPALLANZANI A. 1978, *Un invio di maioliche ispano-moresche a Venezia negli anni 1401-1402*, "Archeologia Medievale", V, pp.529-541.

#### **SPALLANZANI 1986**

SPALLANZANI M. 1986, *Maioliche di Valenza e di Montelupo in una casa pisana del 1480*,

“Faenza”, LXXII, pp. 164-170.

**TAMBURINI 1991**

TAMBURINI A. 1991, *Commerci e ceramiche a Lugo*, in S.Gelichi (a cura di), *Archeologia medievale a Lugo. Aspetti del quotidiano nei ritrovamenti della Rocca*, Firenze, pp. 32-41.

**TANGHERONI in donzelli**

**TORRICELLI 1989**

TORRICELLI M.P., 1989, *Centri plebani e strutture insediative nella Romagna medievale*, Bologna.

**TOUBERT 1995**

TOUBERT P. 1995, *Dalla terra ai castelli. Paesaggio, aricoltura e poteri nell'Italia medievale*, Torino 1995

**TOUBERT 1973**

TOUBERT P. 1973, *Les structures du Latium Médiéval. Le Latium méridional et la Sabine du IX<sup>e</sup> siècle à la fin du XII<sup>e</sup> siècle*, 2 voll., Roma 1973 (Bibliothèque des Écoles française d'Athènes et de Rome, 221)

**TROVABENE 1999**

TROVABENE G. 1999, *Viaggio fra le rocche e i castelli della provincia di Ravenna*, Ravenna, p.136.

**VANNINI 1985**

VANNINI 1985, *L'antico palazzo dei vescovi a Pistoia. II\*\*I documenti archeologici*, L.S. Olschki: Firenze.

**VAN DE PUT 1938**

VAN DE PUT A. 1938, *The Valencian Styles of Hispano-Morish Pottery*, New York.

**VARALDO 1995**

VARALDO C. 1995, *La graffita arcaica tirrenica*, in *La Céramique Médiévale en Méditerranée*, Actes du Vie congrès de l' AIECM2, 1995, Aix-en-Provence, pp. 439-452.

**VASINA 1997**

VASINA A. 1970, *Romagna medievale*, Ravenna.



**VASINA 2000**

VASINA A. 2000, *Aspetti e problemi della organizzazione territoriale in Italia nel Medioevo: fra diocesi e pievi*, in (a cura di ) Montanari M., Vasina A., *Per Vito Fumagalli. Terra, uomini, istituzioni medievali*, pp. 359-378.

**WHITEHOUSE 1972**

WHITEHOUSE D. 1972, *The Medieval and Renaissance Pottery*, in J. Ward Perkins et alii, *Excavation and Survey at Tuscania, 1972. A preliminary report*, «Papers of the British School at Rome», XL (1972), pp. 209-235.

**WHITEHOUSE 1975**

WHITEHOUSE D. 1975, *Tuscania e la maiolica italiana del XV secolo*, in *Atti dell'VIII Convegno Internazionale della Ceramica*, Albisola 1975, pp. 11-30.

**WICKHAM 2005**

WICKHAM C. 2005, *Framing the Early Middle Ages. Europe and the Mediterranean 400-800*, Oxford.

**WILSON 1996**

WILSON T. 1996, *The Beginnings of Lusterware in Renaissance Italy*, “The International Ceramics Fair and Seminar”, London, pp. 35-43.

**WOOD 2005**

WOOD R. 2005, *The wooden Bowl*, Cromwell Press: Wiltshire.